

422

LATVIJAS
ŪNIVERSITĀTES RAKSTI
ACTA UNIVERSITATIS LATVIENSIS

ARCHITEKTŪRAS FAKULTĀTES
SERIJA

I. SĒJUMS
TOMUS

№ 1—3

R Ī G A, 1 9 3 0

р. 44
144a

ЛИВОНСКАЯ
БИБЛИОТЕКА
641.1.88

Architektūras izpratne

E. Laube

Šī apcerējuma uzdevums dot kādu pārskatu, kādu skaidrību, kādus objektīvus slēdzienus par architektūras literatūrā tik bagātā mērā sastopamām un tik dažādām architektūras definīcijām, tik dažādām atziņām par architektūras būtību. Lai samērķīgi veiktu šādu uzdevumu, jāizpēta zināms daudzums architektūras izpratnes formulējumu un jāmeklē tiem kopīgas apvienojošas pazīmes. Tā arī šē darīts. Definīcijas salasītas pa dažādākiem avotiem. Starp citu tās atrodamas Borisavļeviča grāmatā „Les théories de l'architecture“, izdevumā „Wasmuths Lexikon der Baukunst“, Le Korbizjē (Le Corbusier) grāmatā „Vers une architecture“, El Lisicka (El Lissitzky) apcerējumā „Russland“, žurnālos: „Wasmuths Monatshefte“, „Deutsche Bauzeitung“, „Das Werk“, „Bauhaus“, „L'architecture vivante“, dažādos amerikāņu un angļu izdevumos par architektūru un citur. Definīciju sakopojums nekādā ziņā nepretendē uz kādu sevišķu izlasi vai pilnību. Definīcijas izvēlētas no viedokļa, lai pietiekošā mērā illūstrētu sarežģīto architektūras izpratnes jautājumu, un lai rastu nepieciešamo un pietiekošo pamatu problēmas atrisināšanai.

Izvēlētas definīcijas dod šādu kopgleznu.

Kāda formulējumu grupa apzīmē architektūru par atklāsmi, izteiksmi, manifestēšanos, iemiesošanos. Pēc Hegela architektūra kā mākslas nozare ir „die höchste Offenbarung“. Vantongerloo apgalvo, ka architektūra ir „mathematische Offenbarung ästhetischer Absicht“. Šopenhaueram architektūra ir gaismas atklājēja. Pēc Šellinga tā ir „Ausdruck von Ideen“, pēc Hovarda Robertsona — „expression in concrete form of an idea“ un Atkinsonam un Bagenalam architektūra ir „expression of ideas about eternal things“. El Lisickis saka, ka Padomju Krievijā architektūra topot par sociālā stāvokļa izteiceju. „Les œuvres des architectes doivent exprimer l'esprit de leur temps“, 1928. g. Šveicē nolēma jauno architektu kongress. Desburgam (Does-

burg) arhitektūra ir „Gesamtausdruck aller unserer physisch-geistigen Bedürfnisse, Gesamtausdruck unseres Lebens“. Hēgels saprot arhitektūru kā „Ausdruck des Universums, des Absoluten“. Pēc Le Korbizjē arhitektūra ir „la première manifestation de l'homme créant son univers“. Borisavļevičs uzlūko arhitektūru par „l'incarnation matérielle de l'idée“.

Bieži arhitektūru identificē ar veidošanu. Šmarzovs (Schmarsow) saka, ka arhitektūra savā būtībā ir telpu veidotāja. To pašu atrod arī Zergels (Sörgel), un Pauls Fechtlers uzskata arhitektūru par „Gestaltung des Äusseren“.

Arhitektūru raksturo arī kā darbību, resp. darbu. „Sehr einfache, ganz simple und aufrichtige Betätigung zur Erfüllung menschlicher Zwecke“, saka Bruno Tauts. Pēc El Lisicka tā ir „Leistung konstruktiver Verstandesarbeit“ un „kristalliniches Menschenwerk“. „Eine künstlerische Tätigkeit“, saka Leons Adlers.

Ļoti daudz sastopam dažādu definīciju, kas attiecas uz arhitektūru kā mākslu. „L'architecture, c'est l'art par excellence“, saka Le Korbizjē. Veises (Weisse) acis arhitektūra ir īsta māksla. Henri Labruss (Henry Labrousse) un Gadē lieto apzīmējumu „l'art de bâtir“. Hartmanim arhitektūra ir „schöne Kunst des Bauens“. Krasovskis saka, ka arhitektūra ir dažādu celtnu izvešanas māksla. Kefins (Caffin) atrod, ka arhitektūra ir „art of building structures“. „Handbuch der Architektur“ ievadā teikts, ka arhitektūra ir „die Kunst durch das Bauen jene grossen nach den Regeln der Architektonik sich darstellenden Werke zu schaffen“. Pēc Borisavļeviča (Borissavļevičs) arhitektūra ir „l'art de création par excellence“. Hartmans atrod, ka tā ir „Industriekunst“, Fechners to apzīmē par „Kunstindustrie“, bet Teodoram Lipsam arhitektūra ir „Kunstgewerbe“. Gellers (Göller) norāda, ka arhitektūra ir „schmückende Kunst“ un Reskins (Ruskin) skatās uz arhitektūru kā uz mākslu aranžēt un dekorēt cilvēku celtas ēkas. Šmarzovam arhitektūra ir „Kunst der Raumgestaltung“. Brinkmans (Brinckmann) atrod, ka arhitektūra ir „Kunst der Raumgestaltung durch Körpergestaltung“ un „raumumgrenzende Kunst“, bet Fr. Šūmachers saka, ka arhitektūra ir „die Kunst doppelter Raumgestaltung durch Körpergestaltung“. Velīlins (Wölfflin) identificē arhitektūru ar „die Kunst der Körpergestaltung“. Borisavļevičs apzīmē arhitektūru par succesīvu mākslu. Turpretim Šaslers (Schassler) un Trāndorfs (Trahdorf) atrod, ka arhitektūra ir simultāna māksla. Fechners to raksturo kā plastisku miera mākslu.

Ka „un art symbolique par excellence“ architektūru definē Borisavliēvičs, kā „symbolische Kunst“ — F. Fišers (Vischer). Par „wahre Kunst der Form“ to apzīmē Gellers. Pēc Krasovska architektūra aistētiķiem ir abstrakto formu māksla. Platōns, Gellers un Borisavliēvičs vēro architektūru kā redzes mākslu — „l'art viselle“. Fr. Šumachers raksturo architektūru kā taustes mākslu. Sastopami architektūras apzīmējumi, kas dēvē to par taktilo vai haptisko mākslu. Borisavliēvičs atrod, ka architektūra ir arī dvēseles stāvokļu māksla — „l'art des états d'âme“. Līdzīgā kārtā to definē Bualo (Boileau), kad viņš saka, ka architektūra ir „l'art de produire des impressions esthétiques“. Kā patiesības mākslu to raksturo Gadē, noteikdams, ka tā ir „avant tout et par dessus l'art de vrai“. Šellingam architektūra ir daiļa māksla, un viņš līdz ar Kirchneri, Borisavliēviču un citiem aistētiķiem skatās uz architektūru kā uz brīvu mākslu. Atkinsons, Bagenals un Desburgs redz architektūrā visaptverošāko mākslu. Krasovskim architektūra ir augstākā būvmāksla. Anģļu teorētiķi atrod, ka architektūra ir pēc kārtas pirmā smalko mākslu (fine arts) starpā. El Lisickis raksturo architektūru kā vadošo mākslu. F. Fišeram architektūra ir vecākā māksla, bet Hēgelam — mākslas sākums. Populāras architektūras definīcijas — „artium mater“, tēlotāju vai vispārīgi visu mākslu karaliene. Bet līdzās sastopami arī aizrādījumi, ka architektūra ir kalpotāja, vergotāja māksla. Tas esot tadēļ, ka tā utilitāra, — paskaidro Krauze.

Līdzās apzīmējumiem, kas izceļ architektūru kā mākslu, mēs sastopam definīcijas, kas raksturo architektūru kā amatu. Arhitektūru nosauc par augstāko amatu. Krasovskis atvasina šo apzīmējumu no vārda „architektūra“ grieķu saknes.

Pastāv architektūras identificējumi arī ar būvēšanu un konstrukciju. Arhitektūru pielīdzina būvēšanai Franks Loids Raitis (Frank Lloyd Wright), Robertsons un Bruno Tauts. „In former days architecture and construction were one and the same“ — lasāms kādā amerikāņu rakstā par architektūru. Bet eksistē arī definīcijas, kas noliedz architektūru saukt tikai par būvēšanu vai konstrukciju resp. inženierdarbu. Tā Belčers (Belcher) atrod, ka dotā mērķa realizēšanai nepieciešamo līdzekļu mākslinieciskā izlietošana atšķir architektūru no vienkāršas konstrukcijas. Leons Adlers norāda, ka „die Baukunst ist eine künstlerische Tätigkeit, die über das blosse Bauen hinausgeht“. Lisickis atzīmē: „die Formalisten behaupten, dass die Architektur sich nicht mit dem Begriff Ingenieurarbeit deckt“.

Izplatīts uzskats, ka arhitektūra ir utilitāritāte. Bet blakus tam eksistē arī šī uzskata noliegšana. „Das Utilitärzweckmässige zu lösen, ein für den Zweck richtig functionierendes Volumen aufzubauen ist nur ein Teil des Architekturproblems“, atzīmē El Lisickis. „L'architecture est au delà des choses utilitaires“, konstatē Le Korbizjē.

Sastopamas arhitektūras definīcijas, kas uzsvē pretstatu: prak-tika un teorija. Šādā veidā uz arhitektūru skatās, piemēram, Platons.

Arhitektūru pielīdzina arī zinātnei. Sultanovs apzīmē arhitek-tūru par būvēšanas zinātni. Kefins atrod, ka „architecture is the science of building structures“. Krasovskis konstatē, ka „no utilitārā viedokļa arhitektūra pieder pie tehniskām zinātnēm. Pēc Belčera arhitektūra ir „a science interpenetrated in all its methods and appli-cations by the true spirit of art“.

Dažkārt arhitektūru nostāda paidagoga — skolas lomā. „Die Bau-kunst ist die strenge Schule des Masshaltens, der Grundsätze“, saka Štīls (Stiehl).

Daudz acis arhitektūra ir vēsture. Populārs izteiciens, ka archi-tek-tūra ir akmenī rakstīta tautu vēsture. Reskins atrod, ka arhitektūra ir dzīva tautu vēsture.

Sastopami uzskati, kas saista arhitektūru ar katreizejo „tagadni“. „Architektur soll immer Gegenwart sein“, saka Konerts (Conert).

Pastāv arhitektūras izpratne, kas izceļ tās reālītātes raksturu. Arhitektūra ir reālītāte un ne šķietamība, saka Hartmans, Šleiermachers un Kestlins (Köstlin).

Arhitektūru saprot arī kā spēku. Reskins atrod, ka viena no arhitektūras katēgorijām ir spēks.

Arhitektūru uzlūko arī par cīņu un ciešanām. No slodzes un balsta konflikta un gravitācijas spēka pārvēršanas viedokļiem archi-tek-tūra ir cīņa. „L'architecture est une drame, faite de la passion des pierres inertes“ — izjūt Le Korbizjē.

Arhitektūras pamatā liek arī lietas apzīmējumu. „Architecture is a thing of gradual growth“, formulē Amerikā izplatītais architek-tūras uzskats. „L'architecture est une chose d'émotion plastique“, saka Le Korbizjē.

No formālā viedokļa skatoties, redz arhitektūrā attiecības. „L'architecture, c'est rapports“, konstatē Le Korbizjē. Pēc Hipolīta Tēna arhitektūra identificējama ar matemātiskām attiecībām.

Arhitektūra nostājas cilvēku priekšā arī kā problēma, kas prasa savu atrisinājumu. Arhitektūru apzīmē par zinātnisku problēmu.

Le Korbizjē atrod, ka no zināma viedokļa arhitektūra jāuzskata par lielrūpniecības problēmu. „L'architecture est peut-être aujourd'hui dans l'état actuel des techniques un problème de la grande industrie“.

Arhitektūru uzlūko arī kā problēmu atrisinājumu. „Architecture is the gradual solution of practical problems“, saka Kefins.

Arhitektūru raksturo kā dažādu prasību apmierinātāju. Jauno arhitektu kongresā Šveicē 1928. g. jūnijā nolemts, ka arhitektūrai jābūt acumirklīgās dzīves garīgo, intelektuālo un materiālo prasību apmierinātājam.

Pastāv arhitektūras apzīmējums, kas redz viņā cilvēka veidotu dabu, cilvēkarodu. Saskaņā ar Ķētes uzskatu arhitektūra kā mākslas nozare ir „eine zweite Natur, von Menschen hervorgebracht, nach allgemeinen ewigen Gesetzen“. „L'architecture, c'est pure création de l'esprit“, saka Le Korbizjē.

Visvairāk arhitektūru mēdz identificēt ar celtnēm. Visplašākās aprindas saprot ar vārdu arhitektūra dzīvojamās ēkas, fabrikas, monumentālas celtnes, pilsetas. Leons Batista Alberti ieslēdza arhitektūrā ne tikai daiļo būvniecību un ēku celšanu, bet arī visu inženierbūvniecības lauku.

Pēdējā laikā bieži minēts Le Korbizjē uzskats, kas saka, ka arhitektūra sākas tur, kur beidzas mašīna, t. i. arhitektūra var būt viss cits, tikai ne mašīna.

Arhitektūru raksturo arī kā sabiedrisku notikumu — „ein gesellschaftliches Geschehnis“, kā to saka Hannes Meiers (Meyer).

Arhitektūru norobežo no sensācijas Bruno Tauts ar formulu: „Da, wo die Sensation aufhört, sind wir im Reiche der Architektur“.

Arhitektūras pamatos guļ domāšana. „Die Architektur ist sinnliches Denken, Denken in Material“, saka kāds jaunlaiku teorētiķis.

Bet arhitektūras būtībā saskatāma arī izjūta, emocija. „L'architecture, c'est quand il y a émotion poétique“, un „l'architecture, c'est émouvoir“, saka Le Korbizjē. „Die grosse Masse der Architektenschaft sieht in ästhetischen Fragen das Wesen der Baukunst“, konstatē Placs.

Arhitektūrā izpaužas arī zināma griba un intencija. Sastopams norādījums, ka arhitektūra ir laikmeta griba. Hegemans atzīmē, ka „Der Gestaltungswille, nicht der Baustoff, ist das entscheidende für alle Baukunst“. „L'architecture est une intention“, saka Le Korbizjē.

Arhitektūra meklē arī ētiskas atziņas. Tā Sesselbergs atrod, ka „alles Gestalten ist letzten Endes ethisches Bekennen“.

Le Korbizjē definē architektūru kā attiecību jēgu, lietojams teikumu. „L'architecture est le sens des rapports“.

Architektūra izprotama arī kā zināms gars. „L'architecture est l'esprit d'ordre“, saka Le Korbizjē.

Prof. Lintons (Stokholmā) saprot architektūru vispārīgi kā daudzpusīgu priekšmetu kārtošanu virs zemes, pāri zemei un apakš zemes virsmas par sevi un attiecībā pret apkārtni.

Gellers atrod, ka architektūra ir ģeomētisko un abstrakto vilcienu sistēma.

Uz architektūru kā vienību norāda starp citiem Šarls Leveks (Charles LeVêque): „L'architecture est l'unité d'intention“, saka Le Korbizjē. Desburgs apzīmē architektūru par visu mākslu apvienību.

Architektūras būtību raksturo arī kā harmoniju. „Das Wesen der Architektur besteht in einer Harmonie von seelisch Gefühls-mässigem mit sinnlich Formalem und verstandesmässig Zwecktechnischem“, saka Zergels.

Ļoti izplatīts uzskats, ka architektūra ir forma. Šarls Leveks atšķir architektūru kā formu no architektūras kā satura. „Architektur ist im Grunde reine Kunstform“, saka Maļevičs. Pēc Hēgela architektūra ir neorganiska mākslas forma. Šellingam architektūra ir telpiskās mūzikas neorganiska mākslas forma.

Architektūru apzīmē arī par rotaļu. „L'architecture est le jeu savant, correct et magnifique des volumes assemblés sous la lumière“, saka Le Korbizjē.

Dažkārt architektūru pielīdzina spogulim. „L'architecture est le miroir des temps“, izteicas Le Korbizjē.

Architektūru dažreiz nosauc par mūziku. Tā Šellings apzīmē architektūru par mūziku telpā, sasalušu mūziku un konkrētu mūziku. Hēgels tam pievieno definīciju, ka architektūra ir mūzika plastika.

Architektūru dēvē arī par allēgoriju. Pēc Šellinga architektūra ir mēchaniskās būvēšanas mākslas allēgorija. „Architektur ist eine Art Allegorie auf die Weltseele aller Stofflichkeit“, saka Unglērts.

Architektūru uztver arī kā simbolu. Šellingam un Hēgelam architektūra ir ūniversuma un absolūtā simbols.

Deutingers saprot architektūru kā mužību — bezgalību.

Savākie definējumi un raksturojumi nav tukši apgalvojumi, bet intuitīvi, vai loģiski nodibinātas atziņas par architektūras būtību un uzdevumu. Katrs no tiem uzskatāms par zināmas architektūras teorijas lakonisku lozungu. Par savu izteicienu patiesību pārliecinājušies viņu

uzstādītāji. Bet arī katram no mums nav grūti dabūt pārliecību par viņu patieso iespēju. Lūkojoties tīri ārīgi uz mūsu sakopojumu, mēs redzam arhitektūru pielīdzinātu dažādām parādībām, kā, piemēram, mākslai, zinātnei, formai. Tas gan liekas pretrunā ar lietu īpatnības principu. Arhitektūra, māksla, zinātne, forma — katrs no šiem objektiem, kā jau dažkārt objekti vispār, ir īpatņi un nav identificējami. Identificējoši formulējumi tādēļ nav gluži eksakti. Bet iedziļinoties mūsu definīciju saturā, mēs dabūjam citādu ieskatu. Pamēģinot iejusties, vai koncentrēties formulējumos „architektūra ir māksla“, „architektūra ir zinātne“, „architektūra ir forma“, mums nav grūti atzīt, ka arhitektūrai ir sakars ar makslu, ar zinātni, ar formu. Mēs redzam, ka arhitektūra parādās sakarā ar šiem objektiem. Šie objekti uzskatāmi par arhitektūras realizēšanas līdzekļiem, par arhitektūras jēdziena pazīmēm, par izpratnes līdzekļiem. Šo objektu īpašības un likumi ir arī arhitektūras īpašības un likumi. Kādam no šiem objektiem reālizējoties, reizē ar to realizējas arī zināms arhitektūras veids. Mums nav grūti saprast, ka atrodoties sakarā ar mākslu, t. i. padodoties mākslas likumiem, arhitektūra dabū kopīgus likumus ar mākslu un tādēļ top jo tuva mākslai, it kā pati top par mākslu. Līdzīgā kārtā sakarā ar zinātnes viedokļiem arhitektūra gūst zinātnes īpašības un, saistībā ar formu, stādās mums priekšā kā formāla parādība. Tā tad, no zināma viedokļa skatoties, var sacīt, ka arhitektūra tiešām ir māksla, ka tā ir tiešām zinātne, ka tā ir tiešām forma. Līdzīgā kārtā mēs varētu iedziļināties arī mūsu pārējās formulās, un tad mēs nonāktu pie slēdziena, ka katra no izteiktām arhitektūras atziņām mūs zināmā veidā var pārliecināt. Zināmā nozīmē tā tad katrā no tām ir kāda arhitektoniska patiesība. Tādēļ minētos formulējumus mēs arī droši varam lietot kā pamatu mūsu tālākiem slēdzieniem.

Vispārinot mūsu domu gaitu attiecībā uz dažādākam arhitektūras definīcijām, kādas eksistē un kādas varētu rasties, teoretiski jāpieņem, ka zināmos apstākļos visādas arhitektūras definīcijas var būt arhitektūras patiesības. Jāpieņem, ka visādām arhitektūras definīcijām arvienu būs atronams kāds pārliecinošs attaisnojums. Bet jāuzsver, ka šis attaisnojums arvienu jāatrod. Dažreiz tas sastāv no gaŗām teorijām, gaŗiem pierādījumiem, attaisnojumiem. Bet kamēr zināms izpraŗanas viedoklis nav atrasts, kamēr mūsu izpratnē nerealizējas arhitektūras sakars ar zināmo objektu, kamēr mūsos nav nodibinājusies patiesības pārliecība, mēs faktiski neskaitām zināmu arhitektūras bū-

VIII

tības apgalvojumu par noteiktu patiesību, mēs to uzlūkojam par šaubīgu, nepatiesu, vai pat aplamu. Notiek, ka tiklīdz mēs atronam attiecīgo viedokli, tiklīdz nodibināta attiecīga teorija, kāds līdz šim nesaprotams arhitektūras formulējums uzreiz top par iespējamu, par saprotamu. Pie mūsu dzīves uzdevumiem vispār pieder teorētiska meklēšana, pētīšana un arī arhitektūras laukā tas tā ir. Pastāvīgi jāmeklē un jāpēta arhitektūras parādības, viņu sakari, iespējas, pamatojumi, kamēr tiek līdz kādai pārliecībai. Un tā pamazām krājas arhitektūras patiesības pūrs. No aprādītā mēs varam secināt, ka kuņa katra arhitektūras definīcija no attiecīgā viedokļa, zināmā nozīmē, zināmos apstākļos, mūs var pārliecināt, mums var stādīties priekšā kā arhitektūras patiesība. Citiem vārdiem, katra pārliecinoša arhitektūras definīcija ir arhitektūras patiesība.

Mūsu sakopojums rāda raibu ainu. Mums arhitektūra tēlojas kā atklāsme, kā izteiksme, kā māksla, kā amats, kā konstrukcija, kā samērķība, kā vēsture, kā zinātne, kā problēma, kā atrisinājums, kā sabiedrisks notikums, kā celtnē, kā doma, kā saturs, kā forma, kā teorija, kā praktika, kā allēgorija, kā simbols, arī kā zināmas personas uztvērums, u. t. t. Turklāt katrs no šiem objektiem parādās sakarā ar arhitektūru savukārt dažādās variācijās un veidos. Tā, piemēram, izteiksme varijē arhitektūrā kā sociālā stāvokļa izteiksme, kā ūniversuma izteiksme, kā absolūtā izteiksme. Sakarā ar mākslu arhitektūra parādās kā radīšanas māksla, kā formu māksla, kā rotājošā māksla, kā ķermeņu māksla, kā telpu māksla. Le Korbizjē saprot arhitektūru kā augstvērtīgu maksu, kā plastikas emociju, kā attiecību, kā kārtības garu, kā lielrūpniecības problēmu, kā drāmu. Šie arhitektūras izpratnes veidi uzskatāmi kā Le Korbizjē uztvēruma varianti. Tā ap katru objektu grupējas dažādas arhitektūras izpratnes. Bet mūsu sakopojumā minētie arhitektūras definējumi sastāda tikai kādu niecīgu daļu no visādām arhitektūras iespējam. Dzīvē vispārīgi mēs sastopam visdažādākas arhitektūras atziņas. No mūsu viedokļa dzīve visumā ir viens liels arhitektūras izpratnes veidošanas process. Pastāvīgā arhitektūras stīlu, arhitektūras virzienu maiņa no seniem gadusimtenjiem līdz mūsu dienām pierāda arhitektūras izpratņu iespēju lielo dažādību sakarā ar ēku celšanu un ēku iekārtu. Arhitektūras būtības izpratne visumā līdzinās daudzšarainam kuplam dzīvam kokam, kas attīstās uz arhitektūras celma. Jāatzīmē, ka arhitektūras izpratnes formulējumi radušies galvenā kārtā sakarā ar ēku būvēšanas un ēku iekārtas problēmām. To zinām no definīciju avotiem. Tādēļ

visas tās uzskatāmas par celtnu arhitektūras izpratnes dažādiem variantiem. Bet kaut gan mūsu definīcijas radušās celtniecības atmosfērā, katrai no tām piemīt arī abstrakta, no celtniecības neatkarīga vērtība. Teorētiski mums jāatzīst, ka arhitektūra var eksistēt arī ārpus celtniecības, kaut gan visrealāki, visspilgtāki un mums vislabāki uztverama tā izteicas sakarā ar ēku celšanu un ēku iekārtu. Uz katras definīcijas pamata var izkopties no celtniecības neatkarīgs arhitektūras veids, pie tam dažādās variācijās. Celtnu arhitektūra var kļūt par katras definīcijas atsevišķa varianta objektu.

Jāatzīst, ka arhitektūras izpratņu kopība nebūt nav chaoss, kā tas pirmā acumirkli varētu izlikties, bet glezna arhitektūras realizācijas daudzveidīgai variācijai. Pastāv visdažādākas arhitektūras patiesības, visdažādāki arhitektūras likumi. Nav, un tādēļ arī nevar būt, vienas vienīgas arhitektūras izpratnes, viena vienīga arhitektūras likuma, viena vienīga arhitektūras gudrības akmeņa. Mums jāatzīst, ka nekad neviens mūs nespēs pārsteigt ar sensacionālu vienīgas arhitektūras atrašanu. Arhitektūra realizējas visvisādi. Arhitektūras būtība saprotama visdažādākā veidā.

Lūkojoties mūsu definīcijās, redzam, ka katra no tām dod ieskatu arhitektūrā. Tiklab formulējums „arhitektūra ir atklāsme“, uzskats „arhitektūra ir konstrukcija“, „arhitektūra ir celtnē“, kā arī vispār kuŗa katra arhitektūras izpratne pasaka mums, kas ir arhitektūra. Lai iepazītos ar arhitektūru, mums var noderēt kuŗa katra arhitektūras teorija. Bet, protams, zināms viedoklis prasis izvirzīt kādu zināmu izpratni vai kādu zināmu izpratnes grupu pirmā planā, uzskatis sev vienu kādu arhitektūras izpratnes veidu par svarīgāku, vērtīgāku nekā otru, par vienīgi patieso un pareizo. Arvienu zināmiem gadījumiem zināmas arhitektūras izpratnes svarīgas. Zināmi viedokļi arvienu irvirza zināmus objektus un līdz ar to zināmu arhitektūru un arhitektūras izpratni pirmā vietā. Tā jauno arhitektu kongresam Šveicē bija svarīga lieta uzskatīt arhitektūru par laikmeta gara izteicēju. Gadē izcēla arhitektūru kā būvēšanas mākslu un kā patiesības mākslu. Borisavlievičs vienā gadījumā izceļ arhitektūru kā sukcesīvu mākslu, otrā kā dvēseles stāvokļa mākslu. Katram viedoklim attiecīgā arhitektūras izpratne vai izpratņu grupa izliekas svarīgākā un galvenākā. Tādēļ arī jautājums par svarīgākām, galvenākām arhitektūras pazīmēm jāved sakarā ar zināmiem viedokļiem. Bet principā, kā teikts, katra arhitektūras izpratne vai teorija mums paskaidro, kas ir arhitektūra. Šī patiesība var būt par apmierinājumu

tiem, kas nervozē par nepārredzamām arhitektūras iespējām, par mulsinošo arhitektūras izpratņu dažādību. Katrs pēc savas labākās pārlicības var izvēlēties sev kādu arhitektūras izpratnes veidu, un var būt drošs, ka izprot arhitektūru. Un katrā virzienā panākama pilnība, ko pierāda tiklab vēsturiskie, kā modernie arhitektūras sasniegumi. Un tas, kas nespēj apmierināties ar darbu kādā vienā virzienā, lai to maina, bet, protams, saskaņā ar dziļāko loģisko, vai intuitīvo pārlicību. Arī tas varēs būt drošs, ka pareizi sapratis arhitektūru. Tāpat kā kuŗš katrs koka zars, pateicoties savam sakaram ar visu koku, noder visa koka raksturojumam, arī katrā pārlicinošā arhitektūras definīcija vai teorija, tādēļ ka tā sakarā ar arhitektūru, atbild uz jautājumu, kas ir arhitektūra. No šī viedokļa visādas arhitektūras izpratnes savā starpā līdzvērtīgas, vai vienvērtīgas. Tādēļ arī neviens arhitektūras uzskats, vai virziens, nedrīkst iedomāties, ka tas vienīgais dod iespēju objektīvi pareizi izprast arhitektūras būtību. Kuŗa katrā arhitektūras definīcija attiecas uz arhitektūru. Kuŗa katrā arhitektūras izpratne dod atbildi uz jautājumu, kas ir arhitektūra.

Mūsu definīcijas mums rāda, ka arhitektūras izpratnes arvienu izsauc kādi iemesli, apstākļi, vai viedokļi. Mēs redzam, ka no utilitārā viedokļa arhitektūra izprotama kā kalpotāja māksla un kā tehniska zinātne. Padomju Krievijas apstākļos radusies izpratne, ka arhitektūra ir sociālā stāvokļa izteiceja; no mūsu acumirklīgā tehniskā stāvokļa nāk atziņa, ka arhitektūra ir lielrūpniecības problēma; slodzes un balsta konflikta un gravitācijas spēka pārvēršanas problēma liek skatīties uz arhitektūru kā uz cīņu; psiholoģiskais viedoklis mums rāda, ka arhitektūra ir gars, domāšana, emocija, griba. Mēs redzam, ierosmes arhitektūras izpratnes veidiem nāk no dažādām pusēm. Īpatnēji viedokļi izsauc īpatnējas arhitektūras izpratnes. Mums jākonstatē, ka nav viena vien vēsturiska pamata dažādām arhitektūras izpratnēm. Uz viena vēsturiska pamata nevar dibināt visas arhitektūras izpratnes.

Apsveļot kādu izpratni sakarā ar viņas rašanās pamatu, mēs varam konstatēt, ka minētos piemēros starp kādu definīciju un attiecīgo iemeslu arvienu pastāv loģiski nodibināma, motivējama attiecība, kauzāla likumība. Mēs redzam arī, ka dažādām izpratnēm kopīga ierosē un ka vienai izpratnei vairāki rašanās pamati. Kā koka zari ronās dažādos apstākļos, bet arvienu kauzālā likumā, tā arī arhitektūras definīcijām dažāda kauzāli likumota genese.

Salīdzinot definīcijas savā starpā, mēs vērojam, ka katrā no tām saprot arhitektūru īpatnēji, ka katrā izpratne dod savādāku at-

bildi uz jautājumu, kas ir arhitektūra. Viena definīcija saprot arhitektūru kā konstrukciju, otra kā formu, trešā kā mākslu. Citas definīcijas mums pasaka, ka arhitektūra ir vai nu telpu māksla, vai ķermeņu māksla, vai būvēšanas māksla. Vienā gadījumā sastopamies ar konstruktīvo arhitektūru, otra ar formālo, trešā ar māksliniecisko. Mums rodas atziņa, ka kuņai katrai arhitektūras definīcijai atbilst īpatnējs arhitektūras veids, virziens, zināma veida variācija. Mēs redzam, ka kādai vienai arhitektūras izpratnei neatbilst visādas arhitektūras, vai visādi arhitektūras objekti. Kāda viena teorija nenošķaidro visādas arhitektūras iespējas. Katra jauna arhitektūras teorija atklāj tikai zināmu jaunu arhitektūras veidu vai virzienu. Katrai teorijai sava arhitektūra.

Mēs varam taisīt arī otrādu sledzīenus. Mēs varam konstatēt, ka zināmam arhitektūras veidam vai virzienam tieši atbilst zināma arhitektūras definīcija vai teorija. Balstoties uz kuņu katru teoriju, nevar izskaidrot doto arhitektūras parādību pēc tās tiešās būtības. Katra jauna arhitektūras parādība prasa zināmu jaunu arhitektūras atziņu, zināmu tieši piemērotu izpratni. Tādēļ arī ne kuņa katra arhitektūras teorija noder katras arhitektūras parādības kritikai no tiešā viedokļa. Tikai zināms teorētisks viedoklis svarīgs zināmu arhitektūras objektu tieši kritiskai novērtēšanai.

Piemēram, lai izprastu mākslas arhitektūras būtību, tā jāaplūko, izejot no teorijas „arhitektūra ir māksla“, t. i. no mākslas viedokļa. Atziņa „arhitektūra ir konstrukcija“ nevar palīdzēt noskaidrot arhitektūru kā mākslu. Izejot no formālās izpratnes mākslinieciskā arhitektūra būs saprotama kā formāli mākslinieciskā, konstruktīvā arhitektūra apgaismosies kā formāli konstruktīvā, vēsturiskā kā formāli vēsturiskā. No formālā viedokļa mēs mākslas arhitektūru, konstruktīvo arhitektūru, vai vēsturisko arhitektūru sapratīsim tikai kā formālās parādības, bet ne pēc viņu tiešās būtības, ne kā tādas. Skatoties no formālā viedokļa, mēs viscaur sastapsimies ar formālo arhitektūru dažādās variācijās. Tādēļ arī notiek kļūda tur, kur domā, ka uz vienas kādas teorijas pamata iespējams atrisināt visādas arhitektūras problēmas pēc viņu tiešās būtības.

No problēmu risināšanas viedokļa kļūdās tur, kur visādas arhitektūras parādības tiecas izprast vai vērtēt arvienu no kāda viena redzes punkta. To apliecina arī slēdzieni no citas puses. Tā prof. Bērenss (Behrens) atrod, ka maldās konstruktīvisi, ja tie domā, ka katru arhitektūras jautājumu iespējams atrisināt uz konstruktīvā pamata.

Prof. Krišens (Krischen) saka, ka telpu maksla nav vis katras architektūras kodolproblēma, un Leons Adlers konstatē, ka kļūdainis slēdziens, it kā samērķības prasības izpildīšana jau izsmēļ katra architektūras darba saturu.

Kādēļ viena virziena viedoklis nespēj lietišķi izprast cita virziena parādības, to raksturo Verners Marchs, aizrādīdams, ka Pauls Bonacs (Bonatz) reiz ļoti pareizi uzstādījis par ideālu, ka architektūras izpratnē radniecīgi žūrijas locekļi apvienojami arvienu zināmam uzdevumam. Skaldīšanās aiz virzieniem žūrijas vidū bezgalīgi apgrūtina atrisinājumu lietišķu novērtēšanu. Pareiza architektūras saprašana vienā virzienā nenozīmē katra architektūras uzdevuma pareizu saprašanu. Kāda viena architektūras veida izprašana nenozīmē pārejo vai visādu architektūras parādību izprašanu. Kas grib vispusīgi izprast architektūru, tam jācenšas architektūras problēmas un parādības izprast un vērtēt, izejot arvienu no dotam izpratnes objektam tieši piemērotas teorijas. Kā katrs koka zars ir īpatņējs koka veidojums, tā arī katra atsevišķa architektūras izpratne ir īpatņējs architektūras atziņas nozarojums. Katra architektūras definīcija vai teorija reprezentē zināmu architektūras veidu un katrai architektūras parādībai atbilst zināma architektūras izpratne.

Dzīve rosina un izvirza arvienu jaunas architektūras izpratnes. Katrā jauna dzīves parādība, kas nāk sakarā ar architektūru, glabā sevī kādu jaunu architektūras izpratni. Katrs jauns laikmets, katra jauna personība, modernais dzīvokļu jautājums, elektrības lietošanas problēma, katrs jaunizveidojams skatlogs, katrs vēsturisks izrakums slēpj sevī jaunus architektūras izpratnes veidus. Un šo jauno izpratņu izlobīšanā, jaunu architektūras teoriju izveidošanā līdzšinējās teorijas, pateicoties viņu īpatnībām, mums var daudz līdzēt. Nav grūti saprast, ka formālās architektūras teorijas mums labi var pakalpot tur, kur mūsu problēmu starpā sava loma formai. Pastāvošās arhitektoniski-vēsturiskās atziņas mums var palīdzēt noskaidrot jaunpacēlušos vēsturisko jautājumu. Vispusīgākai pilnīgākai kāda uzdevuma atrisināšanai mums dažkārt var noderēt vairākas teorijas reizē. Lai ar sekmēm lietotu esošās teorijas jauno izveidošanai, jācenšas brīvi valdīt par esošām teorijām, jāiepazīstas ar tām jo pamatīgi neatlaidīgās studijās. Tā esošās teorijas veicinās jauno attīstību. Kā esošie koka zari kalpo jauno zaru nostiprināšanai un augšanai, tā arī esošās architektūras izpratnes vai teorijas sekmē jaunu architektūras definīciju vai teoriju izveidošanu.

Iesniegts fakultātei 1930. g. 3. maijā.

Understanding of Architecture

By *E. Laube*

The gathered definitions and characteristics are not solely confirmations, but notions constructed by way of logics or intuitions about the essence and the problems of architecture. Each of them is to be regarded as a short catchword of a certain theory of architecture. Their authors are convinced about their justness, but also anyone of us will easily be convinced about their real possibility. If we try to get to the ground of the definitions or to concentrate ourselves on them, as "architecture is art", "architecture is science", "architecture is form", we shall easily admit that architecture is connected with art, with science, with form. These objects have to be regarded as means for realization of architecture. Qualities and laws of these objects are also qualities and laws of architecture. If anyone of these objects is realized, a certain kind of architecture is realized at the same time. It is not difficult to understand that being connected with art, architecture follows the same laws as the art, becomes closely connected with art, becomes itself something like art. In the same way, being in connection with science, it acquires the qualities of the latter and, bound to form, appears as a manifestation of form. In consequence, from a certain point of view, one can say, that architecture is really art, is really science, is really form. In the same way we can investigate our other wordings and get to the conclusion that everyone of the said understandings of architecture can convince us. In each of them there is some architectural truth. Therefore we can surely use them as a base for our further conclusions.

Generalizing our way of thought about the different definitions of architecture which exist or may exist, we must admit theoretically that under certain circumstances all kinds of definitions of architecture may be architectural truths. Every persuasive definition of architecture is an architectural truth.

Our compilation shows a variegated scenery. Architecture appears to us as revelation, as expression, as art, as craft, as construction, as expediency, as history, as science, as problem, as solution, as social event, as building, as idea, as content, as form, as theory, as

XIV

practice, as allegory, as symbol, and also as a way, of understanding by a certain individual. Furthermore, each of these objects appears in its own turn in connection with architecture under different variations and aspects. So, for example, the expression varies in architecture as expression of social position, as expression of the universe, as expression of the absolute. In connection with art architecture appears as art of creation, as art of form, as art of play, as art of body, as art of space. So, around each of the objects are grouped different understandings of architecture. The mentioned definitions of architecture are only a small part of the different architectural possibilities. Generally in life we find most various conceptions of architecture. It is to be noted that the definitions of architecture have principally appeared in connection with problems concerning buildings and their interior disposition. Therefore all of them have to be regarded as various readings of the valuation of building architecture. Regardless of the fact that our definitions have taken their form in the atmosphere of building, each of them has also an abstract value, independent of building. In theory, we must admit that architecture can exist also outside building, though it can be conceived in its most real way and appears most impressing in connection with buildings and their interior disposition. On the base of each definition may develop a kind of architecture independent of the building and it may show several varieties. The architecture of building may become an object of the various reading of each of the definitions. The essence of architecture can be understood in different ways.

Looking over our definitions we can see that every of them gives an insight on architecture. The formulae "architecture is revelation" or "architecture is construction" or "architecture is building" as well as any other understanding of architecture gives an answer to the question what is architecture. Certainly, a certain opinion will demand to place some understanding or a certain group of understandings on the first place, will regard a certain kind of understanding of architecture as more essential, as the only true and correct one. So, the Congress of young architects in Switzerland had an important matter to decide — the conception of architecture as an expression of the spirit of time. However, in principle, as already shown, everyone understanding of architecture will tell us what architecture is. Each definition of architecture relates to

architecture. Each understanding of architecture answers the question what architecture is.

Our definitions show to us that understanding of architecture is brought about by some reasons, circumstances or points of view. We can see that from the utilitarian point of view architecture is understood as a servile art and a technical science. Under the circumstances prevailing in Soviet Russia an understanding has appeared calling architecture an expression of the social state; from our present technical situation comes the understanding that architecture is a problem of the large industry; the conflict between load and supporter and the problem of overcoming the power of gravitation brings about the point of view that architecture is a struggle; the psychological point of view engenders the understanding that architecture is spirit, thought, emotion, will. We must state that understandings of architecture have different historical bases. On one of the bases it is impossible to found all understandings of architecture. If we consider any of the understandings in connection with the base it has generated on, we can state in the aforesaid examples that between any of the definitions and the despective reason there is always a logically founded relation, a causally established lawfulness. We can remark that different understandings have a common source and one understanding has several origins. We must admit that the definitions of architecture show different genesis causally established.

Comparing the definitions between themselves, we remark that each of them comprehend architecture in its special way, that each understanding gives a different answer to the question what is architecture. Every new theory of architecture shows a way to a new kind of architecture. We can make also inverse conclusions. We can state that a certain kind of architecture corresponds to a certain theory of architecture. Based on anyone theory one can not explain a certain manifestation of architecture according to its own essence. For example, in order to understand the essence of architecture as art, one has to consider it according to the theory "architecture is an art", e. i. from the point of view of art. The understanding "architecture is construction" cannot help us to clear the subject of architecture as an art. If we start from the formal understanding, the artistic architectre will be comprehensible as formally artistic, constructive architecture will appear as formally constructive, historical

as formally historical. From the formal point of view we shall understand artistic architecture, constructive architecture or historical architecture only as formal manifestations, but not according to their own essence, as such. Looking from the formal point of view, we shall meet everywhere with the formal architecture in its various kinds. Therefore a mistake is made if one thinks that one can solve all the problems of architecture on the base of only one of the theories. Every definition or theory of architecture represents a certain kind of architecture and every manifestation of architecture corresponds to a certain understanding of architecture.

Life continually breeds and develops new understandings of architecture. Thanks to the particular value of the old theories, they can help us a lot in the formation and working out of new understandings and theories of architecture. It is not difficult to comprehend that the theory of formal architecture can serve us well where the form has a place in our problem. The existing historically-architectural understanding can help us to make clear a new historical question. In order to solve a question more thoroughly and from different sides sometimes several theories at the same time can be of use. In order to use with success the old theories as means for the development of the new ones we must try to command them and to get to know them completely by continually studying them. So, the existent understanding of architecture favours the growth of new definitions or theories of architecture.

Summing up our exposé we can state the following final conclusions:

Every persuasive definition of architecture is an architectural truth.

The essence of architecture can be understood in different ways.

Each definition or theory of architecture gives an answer to the question what is architecture.

Definitions of architecture have different genesis causally established.

Every definition or theory of architecture represents a certain kind of architecture.

Every manifestation of architecture corresponds to a certain understanding of architecture.

The existent understanding of architecture favours the growth of new definitions or theories of architecture.

Die Kirchenglocken Lettlands von ältester Zeit an bis zum Jahre 1860 und ihre Giesser

Von Architekt *Paul Campe*

Dozent an der Lettländischen Universität zu Riga

Abkürzungen.

Gl. — Glocke.

Glg. — Glockengiesser.

Stg. — Stückgiesser.

Krg. — Krongiesser.

M. — Manuskript.

Kb. — Kirchenbuch.

St.-Arch. — Stadt-Archiv zu Riga.

St.-Bibl. — Stadt-Bibliothek zu Riga.

Ges. Riga — Gesellschaft für Geschichte und Altertumskunde zu Riga.

Brotze — Brotze, Sammlung Livländ. Monumente etc., Manuskript in 10 Bänden i. d. Stadtbibliothek zu Riga.

Brunstermann — Brunnstermann, Fr., Die Geschichte der kleinen oder St. Johannis-Gilde, Riga 1902.

Busch, Mat. — Busch, Materialien zur Geschichte und Statistik des Kirchen- und Schulwesens der ev.-luth. Gemeinden in Russland, St. Petersburg 1862.

Busch, Erg. — Busch, Ergänzungen der Materialien zur Geschichte und Statistik des Kirchen- und Schulwesens der ev.-luth. Gemeinden in Russland, St. Petersburg 1867.

Kirch. Enq. Mitau — Enquête kirchlicher Altertümer des kurländischen Konsistorialbezirkes, veranstaltet i. J. 1890 auf Grund eines Synodalbeschlusses v. J. 1889, Konvol. Nr. 22 im kurländ. Provinzial-Museum zu Mitau [Jelgava].

Kirch. Enq. Riga — Enquête kirchlicher Altertümer Liv-, Est- und Kurlands, veranstaltet i. J. 1911/12 von der Gesellschaft für Geschichte und Altertumskunde zu Riga. Berichte aus Kurland in der Bibliothek der Gesellschaft in Riga.

Erbeb. — Erbebücher, die, der Stadt Riga, 1384—1579, bearbeitet von J. G. L. Napiersky, Riga 1888.

- Hach — Hach, Th., Prof. Dr., Glockenkunde Lübecks, Lübeck 1913.
- Kallm. — Kallmeyer. Die evangelischen Kirchen und Prediger Kurlands, Riga 1910.
- Kämpr. — Kämmergerichtsprotokolle im Stadtarchiv zu Riga.
- Lib. red. — Librie redituum, die, der Stadt Riga, herausgeg. von J. G. L. Napiersky, Riga 1881.
- Poln. Ges. — Materialien der Polnischen Gesellschaft (Польское Общество попечения памятниковъ старины и древности), gesammelt in Russland in den Jahren 1916/17. Auszüge hieraus über lettländische Kirchenglocken im Archiv d. ev. luth. Ober-Kirchen-Verwaltung, Riga.
- Otte, Otte, Heinrich, D. Dr., Glockenkunde, Leipzig 1884.
- Publ. — Ratsprotokolle d. Stadt Riga, im Stadt-Archiv zu Riga.
- Reev.-Ak. — Reevakuationsakten der Kirchenglocken im Archiv d. ev.-luth. Ober-Kirchenverwaltung, Riga.
- Sitz.-Ber. Mitau — Sitzungsberichte der kurländischen Gesellschaft für Literatur und Kunst in Mitau [Jelgava].
- Sitz.-Ber. Riga — Sitzungsberichte der Gesellschaft für Geschichte und Altertumskunde zu Riga.
- Suppl. — Supplices an den Rat der Stadt Riga, im Stadt-Archiv zu Riga.
- Verz. Salomon — Verzeichnis der Stadt Artellirie von Capitain G. D. Salomon. 14. 1. 1724, mitgeteilt v. Buchholtz, Aktenstücke und Urkunden zur Geschichte Rigas, I B., S. 536—540.
- Walter — Walter, Karl. Glockenkunde, Regensburg u. Rom 1913.

Vorwort.

Die Geschichte der Kirchen Lettlands zeigt, dass die Gemeinden, wie auch die einzelnen Stifter nicht mit Mitteln gekargt haben, ihre Gotteshäuser mit reichgestalteten Altären, wertvollem Kirchengesetz, Leuchterkronen und auch mit wohlgeformten, wohlklingenden Bronzeglocken zu schmücken.

Diese Arbeit soll einen Überblick über die Kirchenglocken Lettlands von ältester Zeit an bis um die Mitte des 19. Jahrhunderts geben.

Die Formgestaltung und die Aufschriften der Glocken jüngster Vergangenheit haben ein mehr gleichartiges Gepräge und entbehren zur Zeit an dem Interesse, welches wir den früher gegossenen Glocken entgegenbringen. In neuerer Zeit haben manche Gemeinden für ihre Kirchen statt Bronze — Gusstahlglocken angeschafft¹⁾. Da die ersten Gusstahlglocken sich in Lettland erst nach dem Jahre 1860 nachweisen lassen, kommen auch sie für diese Arbeit nicht in Betracht.²⁾

Die hier und da gelegentlich anzutreffenden Angaben über die einheimischen Kirchenglocken sind meist unvollständig. Erst Ende des vorigen Jahrhunderts versuchte man systematisch Daten über diesen Gegenstand zu sammeln.

Auf Grund eines Synodalbeschlusses vom Jahre 1889 (§ 23 u. 24) wurde im kurländischen Konsistorialbezirk im Jahre 1890 eine Enquête über die kirchliche Altertümer veranstaltet. Die Resultate dieser Enquête werden im Provinzialmuseum in Mitau [Jelgava] aufbewahrt. (Konvol. Nr. 22).

Auf Anregung der Gesellschaft für Geschichte und Altertums-

1) Fast alle Glocken, die nach 1860 angeschafft worden sind, hat die Glockengiesserei J. C. Schwenn in Riga, geliefert. Nach dem Kriege sind allein in dieser Giesserei mit d. J. 1923 beginnend über 300 Glocken gegossen worden, deren Gewicht zwischen 30 und 1000 kg. schwankt.

2) Fast alle Gusstahlglocken sind vom Bochumer Gusstahlwerk in Westfalen geliefert worden. Die ersten 2 in Lettland anzutreffenden Gusstahlglocken sind in Bochum gegossene, welche nach Busch Erg. I B., S. 631 i. J. 1862 für die Kirche zu Neuhausen [Vaitaiķi] in Kurland angeschafft wurden, ferner sind nach den Reev.-Ak. Gusstahlglocken angeschafft: 1871 für Serben [Dzēbene], 1872 für Dubeln [Dubulti] und 1873 für Tirsen [Tirza].

kunde zu Riga forderte auch das Livländische ev.-luth. Konsistorium im Jahre 1903 von den Predigern Berichte über die Kunstgegenstände ihrer Kirchen ein. Die eingelaufenen 54 Berichte dieser Enquête, welche nach Dr. Neumanns Referat³⁾ z. T. beachtenswerte Angaben enthielten, haben sich leider nicht auffinden lassen.

Auf Anregung Dr. Neumanns veranstaltete die Kommission für Denkmalspflege der Gesellschaft für Geschichte und Altertumskunde zu Riga im Jahre 1911 unter den Pastoren Liv-, Est- und Kurlands eine zweite Enquête, welcher genau ausgearbeitete Fragebogen zu Grunde lagen; hierbei gingen aus Livland 133 und aus Kurland 40 Berichte ein.⁴⁾ Die Resultate dieser Enquête werden in der Bibliothek der Gesellschaft zu Riga aufbewahrt; leider sind die Berichte aus Livland im Winter 1918 aus der Bibliothek entliehen worden und in den Wirren der Bolschewickzeit 1919 verloren gegangen.

In den beiden erwähnten Enquêtes (v. J. 1890 und 1911/12) findet man über Kirchenglocken nur unvollständige Angaben, oft fehlen solche ganz. So wird aus Piltēn [Piltēn e] berichtet, dass „die eine Glocke aus dem 15. Jahrhundert (sei) und auch die beiden anderen sehr alt und von besonderem Interesse durch ihre Inschriften“ wären; der Berichterstatter hat es aber nicht für nötig befunden, diese interessanten Inschriften mitzuteilen.⁵⁾ Aus Salgallen [Zalgale] wird mitgeteilt, dass die dortige Kirchenglocke „etwa 200 Jahre alt sei“;⁶⁾ aus Würzau [Vircaua] wird berichtet, dass „die beiden Glocken mittelgross und aus neuerer Zeit wären,⁷⁾ wobei es sich jedoch aus anderen Quellen ergibt, dass die eine Glocke in Würzau [Vircaua] v. J. 1595, die andere aber i. J. 1709 gegossen worden ist (letztere ist allerdings 1853 umgegossen).“ Der Berichterstatter aus Puhren [Pūre] erledigt die Frage mit der lakonischen Angabe, dass die dortigen Glocken „wertlos seien“.⁸⁾

Die Unzulänglichkeit der Angaben über Glockeninschriften erklärt sich durch den hohen Standort der Glocken, die mangelhafte Beleuchtung der Turmstuben, in denen sich die Glocken befinden, und

³⁾ Sitz.-Ber. Riga 1907, S. 2.

⁴⁾ Sitz.-Ber. Riga 1912.

⁵⁾ Bericht v. 27. 8. 1903 im Provinzial-Museum zu Mitau [Jelgava].

⁶⁾ Bericht v. J. 1911 i. d. Ges. Riga.

⁷⁾ Bericht v. J. 1911 i. d. Ges. Riga.

⁸⁾ Bericht v. 25. I. 1912 i. d. Ges. Riga.

nicht zuletzt durch die schwere Lesbarkeit der alten Schriftzeichen. So hat sich eine Urkunde aus dem Jahre 1767 erhalten, in welcher ein Mitauer Notar, der eine Befundnahme der damals gesprungenen und nach Mitau zum Umgiessen gebrachten Glocke der Kirche zu Zohden [Code] machen sollte, nur angibt, dass die Glocke „gar keine Jahreszahl, sondern nur eine unleserliche Mönchsschrift gehabt habe“⁹⁾ ohne sich die Mühe genommen zu haben, die Inschrift zu entziffern. Von einem sonst sehr rührigen Forscher baltischer Vergangenheit wird im Jahre 1903 angegeben, dass die Glocke der Kirche zu Usmaiten [Usma] „von altertümlicher Form, ihre Inschrift aber wegen ungünstiger Beleuchtung nicht zu entziffern wäre“¹⁰⁾

Der im Sommer 1914 entbrannte Weltkrieg sollte verhängnisvoll für die einheimischen Kirchenglocken werden.

Während des Weltkrieges hatte der Metallmangel Deutschland gezwungen fast die Hälfte seiner Kirchenglocken einzuziehen und zu Geschützen umzugießen. Auch in den von deutschen Truppen besetzten Gebieten Frankreichs, Belgiens, Italiens und Russlands sind Kirchenglocken, trotz der Brüsseler Erklärung vom Jahre 1874 (Art. 4),¹¹⁾ welche das Glockenrecht des Eroberers (droit sur les cloches) aufhob, beschlagnahmt und zu Geschützen umgegossen worden.¹²⁾

Als daher die russische Armee unter dem Druck der deutschen Heeresmacht sich gezwungen sah, im Sommer 1915, Kurland und einen Teil Livlands zu räumen, gaben die russischen Militärbehörden den Befehl alle Kirchenglocken aus diesen Gebieten in die inneren Gouvernements Russlands¹³⁾ zu evakuieren (Abb. 1.) Im Befehl war für Livland die östliche geographische Grenze, in der die Glocken der Evakuierung unterlagen, mit der Linie Lemsal-Wolmar [Limbaži-Valmiera], und Wolmar-Jakobstadt¹⁴⁾ [Valmiera-Jekabpils], für Lettgallen mit einer Linie im Abstände von 25 Werst vom rechten Dünaufer

⁹⁾ Urkunde vom 12. 10. 1767 i. d. Brieflade zu Zohden, mitgeteilt i. d. Sitz.-Ber. Mitau 1888. S. 14.

¹⁰⁾ Oberlehrer Schmidt i. d. Balt. Kult.- u. Landschaftsbilder. „Düna-Zeitung“ 1903. Nr. 132.

¹¹⁾ Walter, Anmerk. 535, 8.

¹²⁾ O. Schwalbach u. Gerichtsrat Hofschulte, Der Glocken Tod und Auferstehung. S. 10 u. 11.

¹³⁾ Hauptsächlich nach Moskau und Nischni-Novgorod.

¹⁴⁾ Laut Befehl des Generals Saljubowski v. Juli 1915, angegeben in einem Zirkular d. ev.-luth. Konsistoriums v. 1. 7. 1915 (Nr. 6289).

fixiert;¹⁵⁾ die westliche Grenze war in Kurland mit der Windaulinie festgelegt.¹⁶⁾ (Vom linken Windauufer [Venta] sind nur ausnahmsweise einige Glocken wie die zu Jammaiken [Jamaikī], Schnepele [Snēpele], Neuhausen [Valtaiķī], Lizenthof [Soģumuīža], Edwalen [Ēdole], Ilmajen [Ilmajē], Felixberg [Lejasmuīža], und Peterhof [Pētermuīža] evakuiert worden).



Abb. 1. Aus dem Territorium Lettlands evakuierte Kirchenglocken; photographiert am 26. Oktober 1916 zu Nischni-Nowgorod („Сибирская пристань“).

Die Evakuierung wurde damals im oben angegebenen Gebiet so gründlich durchgeführt, dass beispielsweise in Riga ausser den 2 sogenannten „Feurglocken“ auf dem Petri-Kirchtum, auch nicht die kleinste Friedhofsglocke zurückblieb. In der Hast des Augenblickes mit der die Evakuierung durchgeführt wurde, mussten sogar manche Glocken gesprengt,¹⁷⁾ in anderen Fällen die Schallöffnungen der Turmwände ausgebrochen werden,¹⁸⁾ um die Glocken herausschaffen zu können.

Es sei jedoch hier vermerkt, dass durch die deutsche Heeresverwaltung weder in Libau [Liepāja], noch im westlichen Küstenstreifen, welche schon bis zum Vormarsch im Sommer 1915 besetzt worden waren, so weit bekannt, keine Kirchenglocken eingezogen worden sind.

¹⁵⁾ Nach Angabe des Kanzlers der Kurie zu Riga mons. Stukels 12. 1929.

¹⁶⁾ Nach Angabe des Stadtverordneten G. Harmsen in Libau, 1. 1929.

¹⁷⁾ So eine Glocke der Johanniskirche zu Riga nach Angabe des Glockengiessers J. Schwenn 1928.

¹⁸⁾ Beim Dom zu Riga.

Bei der Evakuierung hat fast keine Gemeinde vor der Ablieferung der Kirchenglocken von diesem historisch so wertvollem Gemeindegut, eine genaue Befundaufnahme machen lassen. Sogar die Jakobi-Kirche zu Riga verdankt es nur einem Zufall, dass von vier aus der Kirche evakuierten Glocken, die Inschriften von dreien notiert worden sind. (Der jetzt bereits verstorbene Professor des Polytechnischen Institutes zu Riga, Otto Hoffmann, hat die Inschriften im Juli 1915 aufgenommen. Die Inschrift der vierten Glocke, welche in slavonischer Sprache war, hat von Professor Hoffmann nicht entziffert werden können). — Auch alle Friedhofsglocken sind damals in Riga, ohne irgend eine vorausgegangene Befundaufnahme, abgeliefert worden.

Dem im Jahre 1918 entstandenen Lettländischen Staat, verpflichtete sich die Räteregierung Russlands im August 1920, laut den Bedingungen des Friedensvertrages von Riga, unter anderem, auch zur Rückgabe der während des Weltkrieges von der Zarenregierung evakuierten Kirchenglocken.

Die Frage der Reevakuierung der Kirchenglocken wurde von der Lettländischen Regierung erst 1922 aufgeworfen. Die erste Kommission, welche im Jahre 1922 von der Regierung zur Empfangnahme der Glocken nach Moskau abgesandt worden war, kam unverrichteter Sache zurück. In demselben Jahre wurde der Sekretär der Oberkirchenverwaltung, Herr Krišjānis Kalniņš, speziell mit der Reevakuierung der Kirchenglocken betraut. Ein Verdienst Herrn Kalniņš ist es, die Standorte der nach Russland evakuierten Glocken aufgefunden und dieselben dort persönlich in Augenschein genommen zu haben.

Es ist nicht dem Mangel an Energie Herrn Kalniņš zuzuschreiben, dass von den 2000 im Weltkriege evakuierten Glocken kaum 500 haben zurückgeschafft werden können. (Abb. 2 u. 3). Aus dem Aktenmaterial der Glocken-Reevakuierungs-Kommission geht hervor, dass viele der kleineren Kirchenglocken Lettlands von der Räteregierung im Sarmowschen Giesswerk, in der Nähe Nischni-Nowgorods, zertrümmert und zu anderen Zwecken umgegossen worden sind; ein Teil der grösseren Glocken ist von der Räteregierung griech.-kath. Gemeinden in Russland zugeteilt worden.

In Russland hatte sich noch während des Krieges in den Jahren 1916 und 1917 unter der Leitung Professor Kvjatkovskis eine Polnische Gesellschaft („Польское Общество попечения памятниковъ древности и старины“) gebildet, die ihre Aufgabe darin sah, Befund-



Abb. 2 Aus Russland nach Lettland reevakuierte Kirchenglocken;
phot. in Riga i. J. 1923.

aufnahmen aller Kunstwerte, welche aus den geräumten Gebieten in das Innere Russlands evakuiert worden waren, zu machen¹⁹⁾. Dieser Verein hat damals unter anderem über 12.000 Kirchenglocken registriert, unter diesen auch solche aus dem Gebiete Lettlands.



Abb. 3. Aus Russland nach Lettland reevakuierte Kirchenglocken; phot. in Riga i. J. 1923 (links — Bischof Irbe, i. d. Mitte der von der Regierung mit der Reevakuierung betraute Sekretär der Ober-Kirchenverwaltung Krišjānis Kalniņš).

Herr Kalniņš hat sich in Moskau Einsicht in das Material der von der erwähnten Poln. Gesellschaft gemachten Registrierungsakten verschafft, aus denselben einen Auszug von 394 aus dem Territorium Lettlands evakuierten Glocken gemacht und dadurch die mangelhaften Angaben, welche die Gemeinden öfters nur geben konnten,

¹⁹⁾ Die Verzeichnisse dieser Gesellschaft befanden sich i. J. 1922 i. d. Poln. Gesandtschaft in Moskau.

ergänzt²⁰⁾. Allerdings sind die Angaben aus den erwähnten Verzeichnissen der Polnischen Gesellschaft, welche dem Verfasser nur in einer Abschrift zugänglich waren, mitunter fehlerhaft, insbesondere was die Glockeninschriften anbetrifft. Manche Lese- oder Schreibfehler liessen sich zurechtstellen, andere aber mussten unentziffert bleiben.

Im Jahre 1923 hat die Räteregierung in Saratow ein Museum künstlerisch wertvoller Kirchenglocken gegründet. Es liegen Angaben vor, dass unter den Glocken dieses Museums sich auch solche aus den Kirchen Lettlands befinden.

Im August 1927 sind durch den Protojerei der griech.-kathol. Johanniskirche in Riga, Herrn Schalfjew, noch weitere 99 Glocken reevakuiert worden (90 aus Brjansk und 9 aus Nischni-Nowgorod)²¹⁾. 62 dieser Glocken waren schadhaft, einige von ihnen vollständig zertrümmelt. Die Inschriften dieser Kirchenglocken sind leider nicht aufgenommen worden. 79 Glocken sind an griech.-kath. und 20 an röm.-kath. Kirchen Lettlands verteilt.

Den Hauptbestandteil dieser Abhandlung bilden zwei Verzeichnisse, welche am Schluss der Arbeit beigefügt sind; das eine gibt in chronologischer Reihenfolge kurze Beschreibungen aller derjenigen Kirchenglocken Lettlands von ältester Zeit bis zum Jahre 1860, von welchen dem Verfasser Angaben irgendwelcher Art vorgelegen haben, das andere ist ein Verzeichnis der Glockengiesser aus demselben Zeitabschnitt mit kurzen Personalmeldungen derselben.

S. E. Bischof Irbe und dem Sekretären der Ober-Kirchenverwaltung, Herrn Kalniņš bin ich zu Dank verpflichtet für das bereitwillige Entgegenkommen bei der Einsichtnahme in die Reevakuationsakten der Kirchenglocken.

Gleichen Dank schulde ich dem griech.-kath. Synod und der röm.-kath. Kurie zu Riga.

Den grössten Teil der phot. Aufnahmen verdanke ich der staatlichen Behörde für Denkmalspflege [Pieminek]u Valde].

Erschwert wurde diese Arbeit dadurch, dass vielfach ungedrucktes

²⁰⁾ Das gesammte Aktenmaterial mit den näheren Angaben der Gemeinden über die Kirchenglocken ist i. J. 1923, im Anlass der Reevakuierung d. Glocken, der Lettländischen Gesandtschaft in Moskau zugesandt worden und dort verblieben.

²¹⁾ Photographieen dieser Glocken i. d. „Jaunākas Ziņas“ 13. 8. 1927, Nr. 179 u. „Сегодня вечером“ 25. 8. 1927, Nr. 189.

Archivmaterial durchzusehen war. Dem Staatsarchiv und der Behörde für Denkmalspflege zu Riga, der Gesellschaft für Geschichte und Altertumskunde zu Riga und dem kurländischen Provinzialmuseum in Mitau [Jelgava] bin ich zu Dank verpflichtet für die mir zur Verfügung gestellten Sammlungen und Materialien.

Insbesondere danke ich dem Direktor des Stadt-Archivs zu Riga, Herrn Mag. A. Feuereisen und dem Bibliothekar der Gesellschaft für Geschichte und Altertumskunde zu Riga, Herrn C. v. Stern; ferner danke ich dem Direktor der Stadt-Bibliothek zu Riga, Herrn Dr. N. Busch für die erwiesene Hilfe beim Entziffern mancher Glockeninschrift und Herrn E. Seuberlich für Hinweise beim Sammeln von Materialien über Personalien der Glockengiesser.

Wie die kulturelle Einstellung und Vergangenheit Lettlands, so hat auch die Geschichte seiner Kirchenglocken vielfache Berührungspunkte mit derjenigen Estlands. Der Verfasser hofft, dass sich in Zukunft eine Hand finden wird, die eine Glockenkunde Estlands schreiben und dadurch diese Arbeit vervollständigen und ergänzen wird.

Der Verfasser.

Riga, im Oktober 1929.

Vivos voco, mortuos plango, fulgura
frango.

(Inscription auf einer 1740 gegossenen
Glocke zu Edwahlen).

1. Die Vorgeschichte der Kirchenglocken in Lettland.

Die Bewohner des Ostbaltikums müssen Glocken schon vor Beginn des 13. Jahrhunderts gekannt haben. Der Chronist Heinrich erzählt nämlich, dass im Jahre 1203 die Esten der Insel Ösel einen Raubzug nach Dänemark unternommen und dort „eine Kirche verbrannt und die Glocken und das Kirchengesetz weggeschleppt“ haben. Heinrich beschliesst seinen Bericht mit dem Nachsatz, dass „solches die heidnischen Esten sowohl als die Kuren im Königreich Dänemark und Schweden bisher zu tun gewohnt waren“¹⁾.

Darüber, dass Glocken in vorgeschichtlicher Zeit aus Skandinavien in unser Küstengebiet gelangt wären, hat sich keine weitere Nachricht erhalten; wohl sind aber Aquamanile, Lampen und Weihwasserbecken, von denen manche dem 11. und noch früheren Jahrhunderten angehören, in der Nähe der grossen Wasserstrassen Estlands gefunden worden. Eine Lampe altrömischer Form und ein Aquamanil besitzt das Dommuseum zu Riga²⁾. Alle diese Gegenstände hatten für die Bewohner hier zu Lande, welchen die nötige Bronze zum Anfertigen von mancherlei Gerätschaften und Schmuckstücken³⁾ fehlte, grossen Metallwert. Schon Dr. Friedr. Kruse und Prof. R. Hausmann haben darauf hingewiesen, dass hier im Lande der Bedarf an Kupfer und Bronze in vorgeschichtlicher Zeit aus Skandinavien bezogen worden sei.

¹⁾ Chronik Heinrich des Letten C, VII 1. (Die Sperrung der einzelnen Wörter vom Verfasser dieser Arbeit.)

²⁾ Abgebildet im Führer der vor- und frühgeschichtlichen Sammlung, Riga 1914.

³⁾ Unter diesen sind 2–3 cm im Durchmesser grosse aus Bronzeblech verfertigte Glöckchen u. Schellen sehr verbreitet gewesen, wie sie häufig Gräberfunde in allen Teilen Lettlands zu Tage gefördert haben und nun in unseren Museen aufbewahrt werden. Auch als Opfergaben haben diese Glöckchen gedient. (Angegeben von Oberlehrer Boi, Sitz.-Ber. Mitau 1885, S. 27.)

Dass es Glockengeläute auf den Burgbergen der alten Letten, Liven und Kuren gegeben hat, ist nicht bekannt; eher ist es anzunehmen, dass die Stammältesten Krieger und Volk durch das Horn die „taure“ oder aber durch das Aufschlagen mit dem Hammer auf ein freihängendes Brett zusammengerufen haben werden. Einige sehr alte „taures“ werden im staatlichen Museum zu Riga aufbewahrt. Mit dem sogen. Klopfbrett wird in manchen Gegenden Lettlands noch heute Feldarbeitern und Hirten das Zeichen zur Heimkehr gegeben⁴⁾.

Der Gebrauch von Glocken wurde auf dem Territorium Lettlands erst mit dem Eindringen des Christentums zur bleibenden Sitte und zwar, wie es scheint, gleichzeitig von Osten mit der griechisch-katholischen und von Westen mit der römisch-katholischen Lehre kommend⁵⁾. Zu einer solchen Annahme berechtigen die zweierlei Bezeichnungen, welche man in der lettischen Sprache für das Wort „Glocke“ hat; beide sind Lehnsworte: einmal die mehr in Livland gebräuchliche Bezeichnung „zvans“, vom slavischen „звонить“ (läuten) herkommend, und die andere in Kurland gebräuchlichere „pulkstenis“, vom lateinischen „pulsare“ (schlagen) abgeleitet.

2. Die ersten nachweisbaren Glocken des Landes und deren Giesser (13., 14. und 15. Jahrh.).

Der erste Nachweis vom Gebrauch einer Glocke zum Zusammenrufen der Gemeinde lässt sich auf dem Territorium Lettlands aus dem Anfang des 13. Jahrhunderts erbringen. Der Chronist Heinrich erzählt nämlich, dass im Jahre 1210, bei einem Angriff der Kuren auf Riga, Geistlichkeit, Ritter und Bürger durch den Schall einer Glocke, „die man lediglich zur Zeit des Krieges zu läuten pflegte“, zu den Waffen zusammengerufen worden sind; dass diese Kriegsglocke damals in Riga nicht die einzige Glocke gewesen ist, geht aus der Be-

⁴⁾ Bielenstein, die Holzbauten und Holzgeräte der Letten. I B., S. 164.

⁵⁾ Grössere Glocken zum bestimmten Gebrauch des Zusammenrufens der Gemeinde fanden erstmalig in Italien Verwendung und werden solche unter der Bezeichnung „signum“ zuerst in den Schriften Gregor von Tours, der 593 gestorben ist, erwähnt; diesseits der Alpen wurde der Gebrauch von Kirchenglocken in Frankreich im 7., in Deutschland im 8. Jahrh. zur allgemeinen Sitte; in Byzanz fanden Glocken erst Ende des 9. Jahrh. Eingang.

zeichnung „grosse Glocke“ (*campana magna*) hervor, wie der Chronist sie im weiteren Verlauf seines Berichtes nennt; eine solche Bezeichnung setzt das Vorhandensein anderer, kleinerer Glocken voraus⁶⁾. Aus dem ersten Viertel des 13. Jahrhunderts lässt sich nur noch eine Glocke nennen, die in einer Urkunde des päpstlichen Legaten, Wilhelm von Modena, erwähnt wird, es ist diejenige der Ordenskirche — zu St. Georg in Riga⁷⁾.

Als im März 1215 eine Feuersbrunst in Riga den ersten Dom, „die Kirche der sel. Maria“, einäscherte, war auch die vorerwähnte „lieblich tönende Kriegsglocke (*campana belli dulcisona*)“ mit zu Grunde gegangen; seinen Bericht hierüber beschliesst der Chronist mit dem Zusatz: „und man goss eine andere Glocke, grösser als die frühere“. Hieraus geht hervor, dass man in Riga schon Anfang des 13. Jahrhunderts Glocken gegossen hat, auch solche von bedeutender Grösse.

Auch aus dem 14. Jahrhundert finden sich nur vereinzelt Nachrichten über Kirchenglocken. In den Kämmereirechnungen der Stadt Riga wird Mitte des 14. Jahrhunderts von einem Glockenturm der Pfarrkirche zu St. Peter und zwei dort befindlichen Glocken gesprochen: der Werkglocke (*campana laboris*) und der grossen oder langen Glocke (*campana longa*)⁸⁾; ferner hat in Riga eine kleine Nebenkirche des Domes, schon vor 1387, ebenfalls zwei Glocken gehabt⁹⁾.

Des weiteren wird in den Reevakuations-Akten der Oberkirchenverwaltung angegeben, dass auf der Innenseite der einen Glocke zu Pilten [Piltene] sich die Zahl „1340“ befunden habe; da diese Zahl jedoch nur mit schwarzer Farbe angegeben war, scheint es zweifelhaft, ob sie als Jahreszahl des Gusses der Glocke angesprochen werden kann.

Als erster Glockengiesser ist in Riga Ende des 14. Jahrh. ein Meister Johannes Klockengitter nachweisbar. Wie bei fast allen Handwerkern des 14. und 15. Jahrh., wird auch die Persönlichkeit dieses Meisters nur durch den Vornamen und den das Gewerbe anzeigenden Beinamen angegeben; dass Meister Johannes auch für die Stadt Aufträge auszuführen gehabt hat, geht daraus hervor, dass ihm

⁶⁾ Chronik Heinrich des Letten XIV, 5.

⁷⁾ Bunge, Urkundenbuch, I T., 1226.

⁸⁾ Mitgeteilt von W. Neumann, Das mittelalterliche Riga, S. 33.

⁹⁾ H. v. Bruiningk und Dr. N. Busch, Livländ. Güterkunde, I T., S. 145

zu wiederholten Malen Zahlungen aus dem Stadtkasten gemacht worden sind; es lässt sich aber keine Glocke mehr nachweisen, die aus seiner Werkstatt hervorgegangen wäre.

Aus dem 15. Jahrh. lassen sich in Lettland auch nur acht Glocken nachweisen, von denen sich zwei bis heute erhalten haben¹⁰⁾. Aus der ersten Hälfte des 15. Jahrh. lassen sich nur zwei Glockengiesser anführen: Bertramus Clokkengeter und Bertholt Klockengeter; diese beiden Meister haben ihre Werkstätten ebenfalls in Riga gehabt.

Ferner sind im 14. und 15. Jahrh. in Riga noch mehrere Grapengiesser ansässig gewesen. Es wäre wohl möglich, dass diese Meister in Riga, wie ihre Berufsgenossen in Lübeck und anderen norddeutschen Städten, neben Grapen und Mörsern, mitunter auch Glocken gegossen haben werden; ein Nachweis hierfür lässt sich aber nicht erbringen. Somit finden wir, dass die ersten einheimischen Glockengiesser in Riga, der Hauptstadt des Landes, ansässig waren.

Aus prophylaktischen Gründen waren im alten Riga alle Werkstätten der metallbearbeitenden Gewerbe, die zur Ausübung ihres Handwerkes ein ständiges Feuer in Öfen oder Essen unterhalten mussten, in einer Strasse, an der Aussenseite der Stadtmauer, vereinigt¹¹⁾. Hier finden wir neben den Grob-, Klein- und Kupferschmieden, den Bliedemeistern, Plattenschlägern und Schwertfegern, auch die Werkstätten der Glocken- und Grapengiesser. Nach dem Hauptgewerk führte diese Strasse den Namen der Schmiede (platea fabrorum); dieselbe befand sich dem Chor des Marien-Domes gegenüber, vom Dombezirk durch einen Wallgraben (im Verlauf der jetzigen Neustrasse) getrennt.

In dieser Strasse hat schon der erste in Riga nachweisbare Glockengiesser, der vorerwähnte Meister Johannes seine Werkstatt, „dem Dom gegenüber, nahe der Kaufstrasse“, gehabt.

¹⁰⁾ Die Glocke der Kirche zu Feheln [Vietalva] und die zu Durben [Durbe] (letztere seit 1906 im Dommuseum zu Riga).

¹¹⁾ C. Mettig, Geschichte der Rigaschen Gewerke des 13. u. 14. Jahrh., Riga 1883, S. 30.

3. Die einheimischen Glockengiesser des 16., 17., 18. und 19. Jahrhunderts.

a. Das Stadtgiesshaus und die Stadtgiesser Rigas.

Um die Wende des 15. Jahrhunderts war das Metallgiessergewerbe einer grossen Umwälzung unterworfen. Um jene Zeit sahen sich die Städte überall gezwungen, Kanonen als neue Verteidigungswaffe, einzuführen. Zur Abwehr des Feindes mussten dem alten Mauergürtel starke Erdwälle vorgelagert und Geschütze angeschafft werden; letztere wurden von den, in Metallguss geübten, Glocken- und Krongiessern hergestellt, welche sich von nun an auch Stückgiesser nannten. Die Metallgiesser sahen sich dadurch gezwungen ihre Werkstätten zu erweitern und auf den neuen Berufszweig einzustellen.

Auf den Mauertürmen Rigas werden schon 1476 „Bussen mit Kraut und Lot“ angeführt¹²⁾; im Jahre 1502 wird vom Rat Rigas ein Vertrag über die Anfertigung weiterer Bussen mit einem Büchsen schützen Segemunt abgeschlossen¹³⁾.

In der zweiten Hälfte des 16. Jahrh. wird sich der Rat, wohl durch den sich immer mehr steigenden Bedarf an Kanonen, veranlasst gesehen haben, ein eigenes Stadtgiesshaus einzurichten und den Posten eines ständigen Stadtgiessers zu schaffen.

Es seien hier einige Angaben über das Stadtgiesshaus in Riga, in welchem in einem Zeitraum von mehr als 200 Jahren neben Geschützen, auch die meisten Kirchenglocken des Landes gegossen worden sind, gegeben.

Urkundlich wird das Stadtgiesshaus erstmalig im Jahre 1588 erwähnt¹⁴⁾; es lässt sich aber annehmen, dass es schon weit früher bestanden hat. Schon in den zwanziger Jahren des 16. Jahrh. hat es ein städtisches „Büchsenhaus“ gegeben, in welchem wohl auch Geschütze gegossen worden sind, da dort zum Kanonenguss geeignete Metalle aufbewahrt wurden¹⁵⁾. Vermutlich hat dasselbe in der Nähe der Johannis-Kirche gelegen; diese Kirche war im Jahre 1526 eingegangen

¹²⁾ Urkunden des äusseren Ratarchivs 1225—1567 Regestern Kasten 1—6, St.-Arch.

¹³⁾ Urkunden des äusseren Ratarchivs 1225—1567 Regestern Kasten 1—6, St. Arch.

¹⁴⁾ Rentenbuch d. Stadt Riga 1585—1680, B. IV, S. 24 und 332.

¹⁵⁾ Dr. L. Arbusow, Die Einführung der Reformation in Liv-, Est- u. Kurland, S. 209.

und das Gebäude hatte lange Jahre hindurch der Stadt als Artilleriearsenal gedient¹⁶⁾.

Ferner hatte der, beim Eisgang im Jahre 1709 fortgespülte Fossenhalm, unterhalb der Stadt, in alter Zeit den Namen „Büchsenmeistersholm“ geführt¹⁷⁾; es ist aber nicht bekannt, in welchem Zusammenhang diese Dünainsel jenen Namen geführt hat.

Ob nun das ersterwähnte Stadtgiesshaus abgebrannt oder baufällig geworden war, ist nicht bekannt, jedenfalls wird aber im Mai 1604 vom Rat beschlossen ein neues Giesshaus „an bequemen Orte binnen Wäles“ erbauen zu lassen; in demselben Jahr ist, nach einer Angabe von Hupel in seinen topographischen Nachrichten, der Bau zu Stande gekommen. Dieses neue Stadtgiesshaus befand sich in der jetzigen Schmiedestrasse, an der Ostseite des Durchgangstores zum Hof des Konvents zum heiligen Geist¹⁸⁾. Im Jahre 1547 hatte ein verheerender Brand die erste Gasse der Schmiede mit einigen anderen Strassenzügen vernichtet. Beim Wiederaufbau dieses Stadtviertels hatte man hier radikale Umgestaltungen vorgenommen: der Kanal, welcher den Dombezirk nach Osten von der übrigen Stadt trennte, war verschüttet und an seiner Stelle die Neustrasse angelegt worden¹⁹⁾.

Die Werkstätten der Schmiede und Metallgiesser mit ihren offenen Feuerstätten und ihrem ständigen Lärm, konnten jetzt, wo die alte Schmiedegasse mit in das Stadtzentrum hineingezogen worden war, hier nicht länger bleiben.

Der neue Ort, an den diese Werkstätten verlegt wurden, hatte eine ähnliche Lage, wie sie ursprünglich die alte Gasse der Schmiede beim Dome gehabt hatte; auch dieser Ort lag hart an der Aussenseite der Stadtmauer, in der Nähe eines Wassers, des dort vorüberfliessenden Rigebaches. Hier entstand nun an der Nordostseite der Stadt die neue, jetzt noch bestehende Schmiedestrasse.

Sowohl die alte, wie auch die neue Gasse der Schmiede werden

¹⁶⁾ Wie umfangreich die Stadtartillerie in Riga schon Ende des 16. Jahrh. war, geht daraus hervor, dass man 1582, als die Kirche wieder gottesdienstlichen Zwecken zurückgegeben wurde, beim Herausschaffen des Artilleriegutes 12 Arbeitsleute 4 Tage lang beschäftigt hat. Hans Gronens Arkeley (Munsterei) Rechnungen, mitgeteilt i. d. Rigaer Stadtblättern 1812, S. 292.

¹⁷⁾ Brotze, X B., S. 43.

¹⁸⁾ Jetzt Schmiedestrasse Nr. 11, Gr. 2, Nr. 105.

¹⁹⁾ Die Neupforte am Südennde dieser Strasse wird erstmalig 1553 erwähnt. 1552 war beschlossen worden die Stadt mit einem Wall zu befestigen. Rig. Stadtbl. 1826, S. 262.

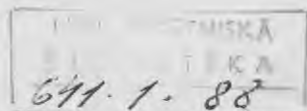

nur einseitig, längs der Stadtmauer bebaut gewesen sein, denn vor den Werkstätten hat sich damals das offene Wasser des Stadtgrabens, beziehungsweise des Rigebaches befunden.

In der neuen Schmiedegasse werden sich die Werkstätten der Schmiede- und Metallgiesser auch jenseits des Baches befunden haben. Ein Beleg hierfür gibt der Maurermeister Gottfriedt, welcher zu Anfang des 19. Jahrh. in der Königstrasse (jetzt Nr. 9 an der Ecke der Malerstrasse), beim Ausheben der Fundamente des Hauses Valentin Schwartz (später Reimers, jetzt Braun), 3 Fuss unter dem Strassenniveau, Mauerreste aufgedeckt hatte, welche von ihm als „Kamin zum Parterre eines Glockengiessers gehörig“ angesprochen wurden²⁰).

Die erste Schmiedegasse beim Dom hat ihre alte Bezeichnung noch weit über 100 Jahre beibehalten und ist erst in neuerer Zeit in „Rosengasse“ umbenannt worden²¹).

Mannigfachen Schicksalen war das neue Stadtgiesshaus unterworfen. Im Jahre 1657 stand es „ledig und blos, nicht mehr als ein lehres Haus“; 1671 erhielt das Giesshaus einen neuen grossen Ofen „aus schwedischen Steinen und magdeburgischer Erde“ erbaut. Im Mai 1677 scheint das Giesshaus beim sog. „rigischen Mordbrande“ mit in Flammen aufgegangen zu sein, ist nachher aber wieder erneuert worden. Im Jahre 1689 vernichtete der sog. „binnenwallische Brand“ auch das Stadtgiesshaus, welches aber bald wieder in Stand gesetzt wurde. Das Stadtgiesshaus blieb auch nach der Einnahme Rigas durch die Russen (1710) weiter fortbestehen, da Peter der Grosse damals im 8. Akkordpunkt bestimmt hatte, dass die Stadtartillerie in Riga „allzeit gut in Stand zu halten wäre“, mithin brauchte man auch ein Giesshaus. Im Jahre 1770 gab es im Giesshaus 3 Öfen: einen grossen, freistehenden, aus Quadersteinen aufgeführten zum Giessen grosser Glocken und Kanonen, einen zweiten, an der alten Stadtmauer stehenden für kleinere Arbeiten und als dritten, eine offene Feuerstätte für den täglichen Gebrauch.

Im Laufe der Jahrhunderte hatte sich Riga erweitert; auch die neue Schmiedestrasse befand sich nun mitten im Stadtgetriebe und das Stadtgiesshaus war für die umwohnenden Bürger eine ständige Sorge der Feuersgefahr. Wiederholt (1765 u. 1770) hat die Kaufmannschaft

²⁰) Rigaer Stadtblätter 1823, S. 185, 186.

²¹) Auf dem Stadtplan v. J. Boettcher v. J. 1797 i. d. St.-Bibl. zu Riga findet sich diese Strasse bereits als „Rosenstrasse“ angegeben.

den Rat „in Anbetracht der vielen umliegenden Speicher das Giesshaus ausserhalb der Stadt verlegen zu wollen“; der Rat liess aber aus Sparsamkeitsgründen das Stadtgiesshaus an seinem bisherigen Platz noch 50 Jahre weiter fortbestehen. Im Jahre 1789 beabsichtigte die Statthalterregierung das Giesshaus zu Polizeikasernen umzubauen; bei dieser Gelegenheit wurde festgestellt, dass die Stadt das Giesshaus nicht mehr brauche, weil „die Arbeiten an Stück- und Kronengiesserei zu deren Behuf das Giesshaus angelegt und bestimmt gewesen gegenwärtig nicht mehr gefordert werden, ja sogar andere grosse Arbeiten des Stückgiessens, welche sonst aus benachbarten Orten (hier bestellt wurden) verschiedener Ursachen wegen gleichfalls aufgehört haben“. Da aber der alte Stadtgiesser Hetzel in diesem Gebäude, laut Bestallung, ausser der Werkstatt, auch seine Wohnung hatte, so blieb das Giesshaus noch weiter fortbestehen. Erst im Jahre 1802 ging in Riga, nach 200 jährigem, rühmlichen Bestehen, das Stadtgiesshaus ein²²⁾; das Gebäude wurde damals von der Grossen Gilde erworben, zum Konvent zum heiligen Geist hinzugezogen und zu Stiftszwecken umgebaut²³⁾.

Wie bedeutend die Tätigkeit der Stadtgiesser in Riga auch als Glockengiesser gewesen ist, geht aus der Tatsache hervor, dass sich heute neben 82 Geschützen, noch 85 Glocken, welche diese Meister gegossen haben, nachweisen lassen.

²²⁾ Dr. Neumann irrte sich in der Annahme, dass das alte Giesshaus i. J. 1802 zum Wohnhaus der Kirchenleute der Johannis-Kirche umgebaut worden wäre. W. N. Die Johannis-Kirche zu Riga, Feuilleton d. Rig. Rundschau, 2. 4. 1910.

²³⁾ Angaben über das Stadtgiesshaus:

- 1) Publ. v. 4. 5. 1604, B. 1, S. 78—80; 14. 6. 1727, B. 94, S. 267; 15. 4. 1765, B. 160, S. 92; 19. 7. 1770, B. 174, S. 25; 18. 8. 1770, B. 174, S. 98; 15. 9. 1770, B. 174, S. 171—172; 1789, B. 183, S. 328.
- 2) Cammeralia v. 29. und 30. 1670, B. 4, Riga, Stadt-Archiv.
- 3) Suppl. v. 6. 4. 1660, S. 135; 1666, S. 325; 15. 11. 1728.
- 4) Kataster d. I Rīg. Feuerversicherungsgesellsch. Kataster v. J. 1766, Brandkassenreg. Nr. 639, S. 641, im Besitz d. I Rigaer Feuerversicherungsgesellschaft.
- 5) Hupel, Topographische Nachrichten v. Liv- u. Estl., B. III, S. 32.
- 6) Journal des Sechsstimmigen Stadtrats Rigas 1789, B. I, S. 364—371.
- 7) Eingekommene Schreiben v. 19. 5. 1789.
- 8) Rīg. Stadtblätter 1811, S. 144.
- 9) Dr. Anton Buchholtz, Sitz.-Ber. Riga, 1898, S. 68.

Verzeichnis der Stadtgiesser Rigas und der Stückgiesser, welche im
Auftrage der Stadt gearbeitet haben.
(von 1522 bis 1804).

	Nachweisbar für die Stadt tätig	Anz. angefertigter			Name und Geburtsstadt des Giessers
		Gesch.	Gl.	Leucht.	
1	1522				Munster, Jost — Bussengiesser
2	1535	1—2			Skotte, Hans — Stg. (?)
3	1561—81	12	2		Baier, Michel — Gl.- und Stg. aus Nürnberg
4	1585+1610	5	5	1	Meyer, Hans — Gl.- und Stg. wohl aus Nürnberg oder Strassburg
5	+1615				Hesse, Michel — Krg. (?)
6	nach 1612—1620	1	1		Gessus, Medardus — Gl.-u. Stg. aus Konstanz a/Bs
7	1627+ vor 1637	1	1		Meyer, Gorgen — Gl.- St.- u. Krg., Sohn des Gl.- und Stg. Hans Meyer in Riga
8	+ vor 1657				Feldmann, Balthasar — Rot.-u. Stg. aus Nürnberg
9	1659+1669	2		Becken	Stadtgiesser Bürger, Jürgen aus Nürnberg
10	1672+1701	36	35		„ Meyer, Gerhard aus Stockholm, Enkel des Gl.- und Stg. Hans Meyer in Riga
11	1701—1708	6	2		„ Rohde, Jacob aus Danzig
12	1724+1728		4		„ Klein, Friedrich aus Königsberg
13	1732—1763	14	15	1	„ Byhrmann, Heinrich aus Stockholm
14	1763—1804	4	20		„ Hetzel, Johann August aus Dresden
		82	85	2	

b. Die nicht im Stadtdienst stehenden Glocken-
giesser Rigas.

Es lassen sich aus ältester Zeit bis zum Jahre 1802, in welchem
das Stadtgiesshaus zu existieren aufhörte, nur 14 Glocken, die in Riga
in Werkstätten nicht im Stadtdienst stehender Meister gegossen wur-
den nachweisen; es sind folgende:

1	1596—1601	2 Gl.	Egert, Franz — Glg.
2	1681—1687	3 „ 2 L.	Walter, Jochim
3	1774—1803	9 „	Beggrow, Heinrich Ernst
		14 Gl. 2 L.	

Aus dem Zeitabschnitt von 1802 bis 1860 lassen sich von ein-
zelnen Glockengiessern noch weitere 20 in Riga gegossene Glocken
nachweisen; es sind nachstehende:

4	1807—1811	4 Gl.	Gebrüder Beggrow, Glg.
5	1811—1812	2 „	Copinus, Christian, August u. David
6	1817—1828	2 „	Kindblatt, Carl Friedrich, Glg.
7	1827	1 „	Tscharischnikow, Iwan, Glg. aus d. Gouvernement Jaroslaw
8	1835	2 „	Schmidt, C. F., Glg.
9	1839	1 „	Schurin, C. F. Glg.
10	1840—59	8 „	Unberg (auch Umberg), Joh. Wilhelm
		20 Gl.	

c. Die herzoglichen Metallgiessereien in Kurland und deren Leiter.

Bis zur Auflösung des Ordensstaates sind die meisten Kirchenglocken Kurlands aus Riga bezogen worden; auch im ersten Jahrhundert herzoglicher Zeit beschaffte man sie gleichfalls vornehmlich aus Riga, z. T. aber auch aus Lübeck. Zwischen 1593 und 1614 lassen sich vier Glocken nachweisen, die ein Meister Greger Schonebergh für Kirchen in Kurland (Hofzumberge [Kalnamuiža], Sessau [Sesava], Mitau [Jelgava], und Neu-Autz [Jaunauce]) gegossen hat; es könnte sich hier um einen einheimischen Meister handeln, der seine Werkstätte vielleicht in Mitau [Jelgava] gehabt hat. Der Ort des Gusses findet sich leider auf keiner Glocke dieses Meisters angegeben. Es lässt sich ferner nachweisen, dass im Jahre 1593 eine Glocke in Libau [Liepāja] und im Jahre 1617 eine in Mitau [Jelgava] gegossen worden sind; auch diese beiden Glocken könnte Meister Schonebergh gegossen haben.

Mitte des 17. Jahrhunderts gründete Herzog Jakob eine eigene Metallgiesserei — das „Eisenwerk“ zu Baldohn [Baldone]; zu diesem Behuf hatte der Herzog im Jahre 1646 in Braunschweig „einen Berggräber, welcher das Erz zu suchen weiss, einen Stückgiesser und einen Stangenschmied, der zu frischen (schmelzen) versteht“, anwerben lassen. Der erste in Kurland nachweisbare Stückgiesser und Former ist ein Erich de Pree gewesen, welcher schon 1653 in herzoglichen Diensten gestanden hat.

Zwanzig Jahre später waren in den herzoglichen Werken zu Baldohn [Baldone] und den in der Folge angelegten Giessereien zu Ehd-sen [Ēdze], Buschhof [Mežmuiža] und Angern [Engure] fast nur ausschliesslich Schweden angestellt. „Die ganze Einrichtung und Verwaltung war ebenfalls schwedisch; auch ihre Leitung lag in den

Händen eines Schweden, des herzoglichen Inspektors und Bergmeisters Bengt Ström“ (in Baldohn [Baldone] waren 1677 ein Former Müller und die Stangenschmiede Hubenet und Michael Martin tätig). Der Herzog beabsichtigte aber, „das allgemach die fremden Handwerker abgeschafft und in deren Stelle kurische Untertanen ausgelehrt werden möchten, dieselben Dienste zu versehen, damit es nicht nöthig sey so grosse Gagie und Zahlung zu thun“. Auch die Ausländer scheinen nicht sonderlich gut bezahlt worden zu sein, denn von dem vorerwähnten Stückgiesser Erich de Pree hat sich im herzoglichen Archiv (jetzt in Königsberg) ein Gesuch erhalten, in dem er 1690 den Herzog nach 37 jährigem Dienst um seine Entlassung bittet, weil er schon seit 14 Jahren kein Gehalt mehr bezogen habe; jedoch finden wir denselben de Pree noch 5 Jahre später im herzoglichen Dienst.

Über die Tätigkeit der kurländischen Eisenwerke hören wir, dass im Jahre 1673 „an der Miss zwischen Niguth und Baldohn, bey einem erhabenen Damm häufig Stücke und Canonen gegossen wurden“. Schon 1676 bezog die Stadt Riga Kanonen aus dem Eisenwerk zu Baldohn [Baldone]. Ferner liegt aus dem herzoglichen Eisenwerk zu Neugut [Vecmuiža] eine Angabe aus dem Jahre 1677 vor, dass dort ausser Grapen und Mörsern für den Hausgebrauch auch „schöne Glocken gegossen worden sind, die guten Abgang gefunden haben.“ Es ist anzunehmen, dass es sich hier nur um wenig dauerhafte gusseiserne Glocken gehandelt hat. Solche Glocken waren um jene Zeit in West-Europa gebräuchlich geworden; gusseiserne Glocken hat man erstmalig im Jahre 1610 in Genf gegossen und später auch in Wien und in der königl. Eisengiesserei zu Berlin²⁴⁾. Es lässt sich heute aber keine einzige Glocke mehr aus dem Giesswerke des Herzogs von Kurland nachweisen, was in der mangelhaften Dauerhaftigkeit der gusseisernen Glocken seine Begründung haben könnte. Nur einmal wird in einem Kirchen-Visitationsprotokoll v. J. 1710 erwähnt, dass in einer Kirche Kurlands und zwar in der zu Baldohn [Baldone] eine eiserne Glocke vorhanden gewesen ist. Im Jahre 1688 hatte Bengt Ström seinen Dienst als Inspektor aufgegeben und das herzogliche Eisenwerk zu Angern [Engure] in eigener Regie in Pacht genommen. Die Fabrikation von Geschützen muss er in grossem Masstabe betrieben haben, denn die Stadt Riga hat damals grosse Lieferungen von Geschützen von Bengt Ström erhalten. Noch 20 Jahre nach dem

²⁴⁾ Walter, S. 52.

Hinscheiden Bengt Ströms, den 1710 in Angern [Engurē] die Pest hinweggerafft hatte, wandte sich dessen Neffe, der königl. schwedische Kapitain, Lars Gustav Stiern-Ström an den Rat der Stadt Riga mit einer Forderung im Betrage von 9000 Rth. für Geschütze, die Bengt Ström seinerzeit geliefert hatte, aber ihm nicht bezahlt worden waren²⁵⁾.

d. Die Glockengiesser Mitau [Jelgava].

Ende des 17. und im Verlauf des 18. Jahrhunderts sind die meisten Kirchenglocken Kurlands in Mitau [Jelgava] gegossen worden und zwar fast alle in ein und derselben Werkstätte. Diese Giesserei hatte Ende des 17. Jahrh. der Glockengiesser Johann Peters gegründet; nach seinem im Jahre 1709 oder 1710 erfolgtem Tode, heiratete dessen Witwe den Glockengiesser Philipp Jacob Günther und nach dem Hinscheiden des letzteren, ging sie im Jahre 1732 zum dritten Mal mit dem Glockengiesser Ernst Friedrich Fechter eine Ehe ein. Aus der über 75 Jahre lang bestehenden Werkstätte Peters, Günthers und Fechters lassen sich noch jetzt 36 Glocken nachweisen. Ferner lässt sich in Mitau noch ein Glockengiesser Johann Maurer, welcher aus Gleishammer i/Sachsen gebürtig war, anführen.

1	1699—1709	6 Gl.	Peters, Johann, Glg.
2	1711—1729	2 „	Günther, Philipp Jakob, Glg.
3	1731—1774	28 „	Fechter, Ernst Friedrich, Glg.
4	1782—1788	7 „	Maurer, Johann, Glg.
		<u>43 Gl.</u>	

Im Jahre 1696 hat der rigaer Stadtgiesser Gerhard Meyer in Mitau eine Glocke für die dortige Dreifaltigkeits-Kirche umgegossen.

²⁵⁾ Angaben über die herzoglichen Eisenwerke:

Angaben aus dem herzogl. Archiv in Mitau, mitgeteilt von Mirbach, Briefe aus und nach Kurland, II B. S. 227—260.

Joh. Arnold Brand, 1673, Reisen durch die Mark Brandenburg, Preussen, Curland u. Livland. S. 367.

Aufzeichnungen der Pastore Polstern und Brand im Kb. zu Angern. Publ. v. 24. 1. 1733, B. 103, S. 289 und v. 31. 1. 1733, B. 103, S. 299. Kallm., S. 162.

Oberlehrer E. Schmidt, Balt. Kultur- und Landschaftsbilder, Nr. 69, Feuilleton d. Düna-Zeitung, 1906, Nr. 29.

Oberlehrer E. Schmidt, Das herzogliche Hammerwerk zu Angern im Balt. hist. geogr. Kalender, 1912.

Meyer hat den Guss in Mitau [Jelgava] selbst ausgeführt, wohl um die Transportschwierigkeiten aus dem einen Lande ins andere zu vermeiden; vielleicht wollten auch die Auftraggeber selbst den Guss überwachen. In demselben Jahr ist eine Glocke in Ughalen [Ugāle], wohl auch von einem wandernden Giesser gegossen worden²⁶⁾.

e. Glockengiesser, welche ihre Werkstätten auf dem Lande hatten.

Im 19. Jahrhundert haben vereinzelt Glockengiesser sowohl in Kurland, als auch in Livland ihre Werkstätten auf dem Lande gehabt; es sind folgende Meister:

1	1805	3 Gl.	Copinus, Glg.	in Pussenieken [Puzenieku muiža]
2	1831	1 „	Freibergs, F. K., Glg.	„ Laidsen [Laidze]
3	1834—59	14 „	Kleinschmidt, Ulr. Joh., Glg.	„ Angermünde [Rinda], nach 1850 in Popen [Pope]
4	1848—52	2 „	Friedenberg, J. P. und Steinblum P. E. Glg.	in Windauschen Kreise [Ventspils]
5	1853—58	11 „	Seebode, Christoph Julius, Glg.	in Kupferhammer bei Ūxkūll [Ikšķile]
6	1857	1 „ <hr/> 32 Gl.	Wilde, W., Glg.	„ Deidersdorf [Deiderciems]

Von diesen Meistern sind F. K. Freibergs in Laidsen [Laidse] und Ulrich Johann Kleinschmidt, wieviel sich hat nachweisen lassen, die ersten Glockengiesser lettischer Nationalität.

4. Organisation des Glockengiessergewerkes in Riga und Mitau.

Gleich den anderen Zünften waren in Riga auch die Metallarbeiter schon im Mittelalter wohlorganisiert. Die Grob- und Kleinschmiede hatten ihren ersten Schragen (oder Statut) bereits 1382 erhalten; diesem Amte hatten sich auch alle anderen Metallarbeiter (die Kupfer-, Messer- und Waffenschmiede und die Glocken-, Kron- und Grapengiesser) angeschlossen; das vereinigte Amt führte später den Namen

²⁶⁾ Es ist eine Glocke der Kirche zu Piltten [Piltene], angegeben i. d. Reev.-Ak.

eines „Ganzen- oder General-Schmiedeamtes“, welches am 26. 9. 1578 vom Rat der Stadt seinen ersten Schragen erhielt.

Ein eigenes Amt konnten die Glockengiesser in Riga, die hier stets nur in geringer Anzahl tätig waren, nicht gründen. Als sich im Jahre 1668 das General-Schmiedeamt spaltete und die Krongiesser, Schwertfeger, die Messer- und Kupferschmiede ihr besonderes, das sog. Viergewerkeamt gründeten, schlossen sich diesem auch die Glockengiesser, deren Handwerk demjenigen der Krongiesser nah verwandt ist, an²⁷⁾.

Der Schragen des Viergewerkeamtes vom 5. 6. 1668, welcher im Stadtarchiv zu Riga aufbewahrt wird, gewährt uns Einblick in die Zucht, der sich die Handwerker damals in freiwilliger Selbstbestimmung unterwarfen. Die Anforderungen, welche an einen Glockengiesser gestellt wurden, lauten wie folgend: „Ein Gesell der allhier Meister werden wollte, soll zum wenigsten ein Jahr oder etzliche in Deutschen Landen gewandert haben und ehe er angenommen wird, soll er ein Jahr lang bei einem und nicht bey zweyen Meistern diesem dergestalt arbeiten, dass ihm der Meister nach Ausgange des Jahres zu danken und nichts nachzureden wisse und welcher es also nicht hält oder halten will, der soll in unserem Werk nicht empfangen werden“. Als Meisterstück hatte ein Krongiesser „einen Leuchter Arm, den man an der Wand gebraucht, einen Stoss Mörser und einen Grapen zu giessen und diese drey Stücke ingleich und unsträflich zu machen“.

Im Verlaufe der Zeit ergab es sich jedoch, dass das Viergewerkeamt die Interessen der wenigen Glockengiesser, welche dem Amte angehörten, ungenügend vertrat; so ersieht man aus einem Schreiben des Glockengiessers Byhrmann²⁸⁾, dass das Viergewerkeamt in Riga es nicht vermochte, benötigten Falles den rigaschen Glocken- und Stückgiessern arbeitstüchtige Gesellen aus dem Auslande zu verschaffen. Dieser Umstand war von besonderer Wichtigkeit, wenn ein altersschwacher Meister sich zur Ruhe setzen wollte und einen Nachfolger suchte, dem er seine Werkstätte gegen Leibrente überlassen konnte oder wenn nach dem mitunter plötzlich eintretenden Tode eines Meisters die Witwe desselben dringend einen tüchtigen Gesellen benötigte, der im Stande war, einige Zeit die Werkstätte selbstständig weiter zu führen. Öfters ging die Witwe nach Verlauf des vorgeschriebenen Trauerjahres eine neue Ehe mit diesem Gesellen ein; letzterer über-

²⁷⁾ F. Brunstermann, Die Geschichte der Kleinen oder St. Johannis-Gilde, S. 407.

²⁸⁾ Publ. 13. 8. 1729, B. 97, S. 496.

nahm dann als Meister die Werkstätte; so heiratete z. B. in Riga im Jahre 1691 die Witwe des Krongiessers Michael Hendel den Glocken- und Stückgiesser Jacob Rohde, 1729 die Witwe des Stadtgiessers Friedrich Klein den Stadtgiesser Heinrich Byhrmann und in Mitau die Witwe des Glg. Johann Peters, wie schon erwähnt, nacheinander die Glockengiesser Günther und Fechter.

Durch diese sogen. „Einheiraten“ blieben die Werkstätten vieler Meister auch dann weiter bestehen, wenn kein direkter Leibeserbe vorhanden war, der das väterliche Unternehmen weiterführen konnte; gewiss ist dieser Brauch für unser einheimisches Metallgiessergewerbe förderlich gewesen.

Dem Viergewerkeamt in Riga haben die Glockengiesser auch sonst den Vorwurf gemacht, dass es nicht recht die Sorge für sie und ihre Familien auf sich nehmen wollte. Die Witwe des 1657 verstorbenen Glockengiessers Georg Meyer musste sich nach dem Tode ihres Mannes „in Bekümmernis aufhalten“ und legte später, um ihr Leben fristen zu können, eine Brotbäckerei an²⁹⁾. Im Jahre 1709 hatte das Amt die Witwe des Krongiessers Caspar Walter mit dem kurzen Bescheid: „sie sollte zusehen, wie sie sich selbst helfe und fortbrächte“³⁰⁾ abgewiesen. Den Mangel an Unterstützung von seiten des Amtes werden auch diejenigen Glockengiesser hart empfunden haben, welche die Absicht hatten, sich in Riga niederzulassen. Die Anlage und Einrichtung einer Glockengiesserwerkstätte verursachte grössere Schwierigkeiten und Ausgaben, als die anderer Gewerke. Auch gaben die Stadtkommunen nur ungern den Glockengießern Erlaubnis zur Einrichtung ihrer feuergefährlichen Werkstätten. So versuchte es der Glockengiesser Johann Friedrich Klein vergeblich sich im Jahre 1753 in Riga niederzulassen; wir hören von ihm hierüber folgenden Bericht: „Die Glockengiesserkunst erfordert eine starke Vorlage an Gerätschaft und Materialien, wozu ich weder selbst die Mittel habe noch auch von den Meinigen bekommen kann. Es muss ein steinernes Gebäude mit einer grossen Feuer-Stätt da seyen, dergleichen sich allhie angewandher Mühe ungeachtet in, noch ausser der der Stadt haben kann, weil jedermann die Gefahr des vielen grossen Feuers scheut“³¹⁾.

Im Jahre 1770 hatte die Polizeiverwaltung in Riga dem St.- und Krg. Beggrow, welcher sich hier niederlassen wollte, „die Anlage

²⁹⁾ Suppl. v. 30. 10. 1663.

³⁰⁾ Suppl. v. 18. 7. 1729.

³¹⁾ Suppl. v. 13. 8. 1753.

seiner Werkstätte weder in der Stadt noch in den Vorstädten wegen der für die umliegenden Gebäude zu besorgende Feuersgefahr verstaten wollen und dieser Begrow hatte seine Werkstätte ausserhalb der Stadt anlegen müssen³²⁾. Es ist daher verständlich, mit welcher Zähigkeit die Giesser an ihren Werkstätten hingen. Aus den oben erwähnten Gründen haben viele der einheimischen Glockengiesser, im besonderen die Stadtgiesser Rigas, nicht dem hiesigen Viergewerkeamte, sondern Glocken-Giesserämtern verschiedener Städte des Auslandes angehört; es lässt sich nachweisen, dass die rigaer Stadtgiesser Gerhard Meyer dem Amte in Stockholm, Klein — Königsberg, Byhrmann — Danzig, Hetzel — Berlin und die mitauer Glockengiesser Fechter und Maurer dem Amte zu Nürnberg angehört haben.

5. Zusammenfassende Übersicht aller nachweisbaren Kirchenglocken nebst einigen Angaben über die aus dem Auslande eingeführten und aus Riga ins Ausland ausgeführten Glocken.

Nachfolgende Aufstellung gibt einen Überblick über alle nachweisbaren Kirchenglocken Lettlands, nach den Jahrhunderten ihrer Entstehung geordnet.

Jahrhundert	Ohne Angabe d. Gussortes	Im Inlande gegossen	Im Auslande gegossen	Gesamtzahl
1200—1300		1		1
1300—1400	1			1
1400—1500	8		1	9
1500—1600	38	11	9	58
1600—1700	67	54	24	145
1700—1800	69	98	10	177
1800—1860	30	65	9	104
	213	229	53	495

Eine summarische Übersicht der Glocken, nach den einzelnen Jahrzehnten ihrer Entstehung, soll das, dieser Arbeit beigelegte, Diagramm geben (Abb. 4). Die Jahre der Kriegswirren sind in der Kurve durch einen jedesmaligen Tiefpunkt gekennzeichnet; dass die Glockenproduktion in diesen Zeiten des wirtschaftlichen Niederganges nicht ganz auf den Nullpunkt herabsank, erklärt sich durch die verschiedene geschichtliche Vergangenheit der einzelnen Teile des Landes (Kurland,

³²⁾ Journal des sechsstimmigen Stadtrathes Rigas. 26. 4. 1780, S. 364—371. M. im St.-Arch.



Abb. 4. Diagramm der Glockenanzahl nach den Jahrzehnten ihrer Entstehung zusammengestellt.

Semgallen, Livland und Lettgallen); jeweilig war immer nur ein Teil des Landes, nicht aber das ganze Land mit Krieg überzogen. Nach den Kriegszeiten setzte jedesmal eine rege Tätigkeit in den Giessereien ein, um Ersatz für die im Kriege zerstörten oder geraubten Kirchenglocken zu schaffen. Die Höchstpunkte der Kurve zeigen von der Mitte des 15. bis zur Mitte des 19. Jahrhunderts ein ziemlich gleichmässiges Ansteigen, das z. T. wohl auch darauf zurückzuführen ist, dass über die Glocken neuerer Zeit mehr Material zur Verfügung steht, als aus der weiter zurückliegenden Vergangenheit.

Von den im Auslande gegossenen Glocken stammen:

Anzahl d. Glocken	L a n d	Zeit des Gusses
27 Gl.	aus Deutschland (18 aus Lübeck, 6 aus Danzig, 3 aus Königsberg)	1551—1791
10 „	„ Russland (Moskau)	1530—1853
7 „	„ Holland (2 aus Kampen, 5 aus Amsterdam)	1508—1694
4 „	„ Schweden (3 aus Stockholm, 1 aus Sundswall)	1638—1815
3 „	„ Polen (Wilna)	1643—1821
2 „	„ Estland (1 aus Dorpat, 1 aus Reval),	1816—1839
1 „	„ Frankreich	1600
54 Gl.		

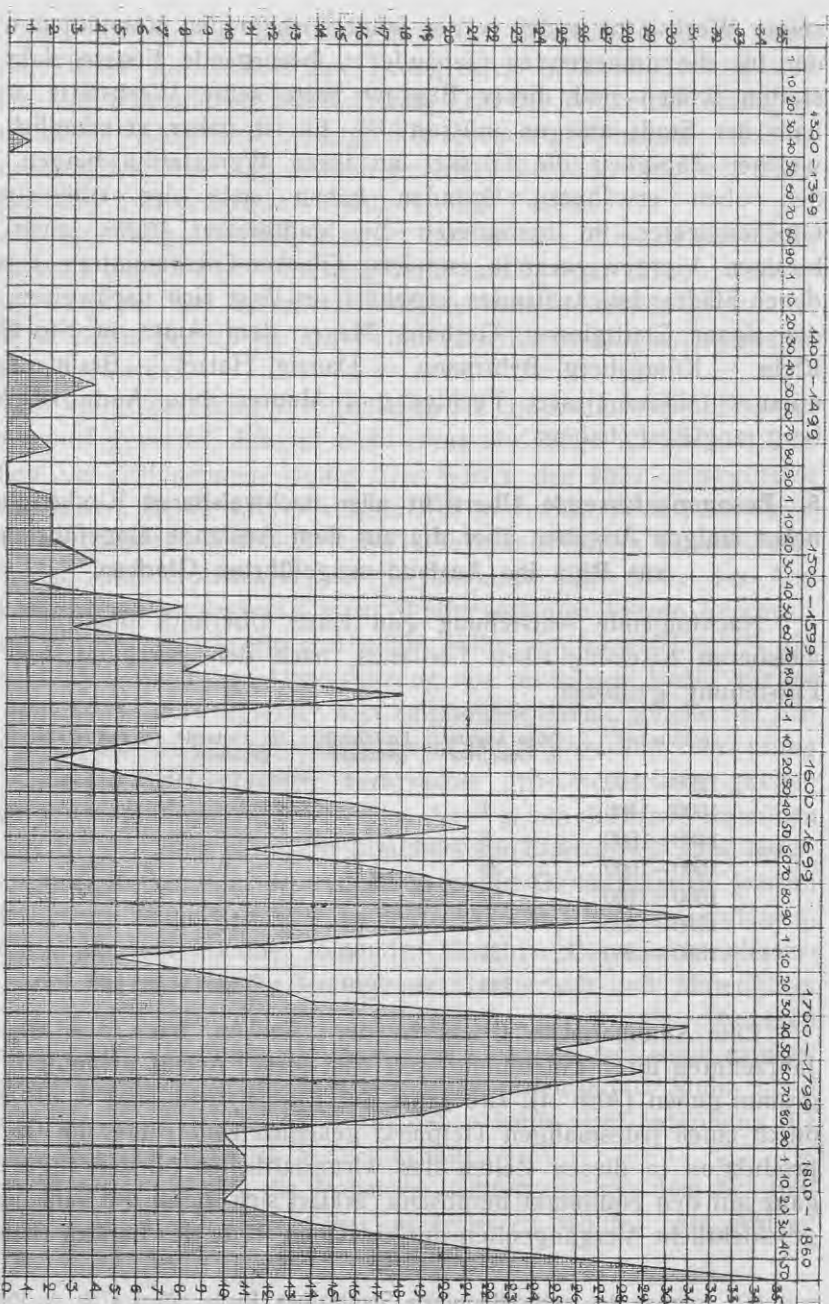
Unter den Meistern des Auslandes, welche uns Glocken geliefert haben, finden sich Glockengiesser von Weltruf, so die lübecker Ratsgiesser Mitteldorp, Benning und die beiden Kleimann, die Holländer Johannes Schoneborgh, ein Stiefsohn und Mitarbeiter des berühmten Gerhard von Wou in Kampen, am Zuidersee und Claudy Fremy in Amsterdam und in Schweden der Glg. Gerhard Meyer, der jüngere, Leiter des Königl.-Giesshauses in Stockholm.

Wenn eine Anzahl von Kirchenglocken aus dem Auslande bezogen worden ist, so lässt sich auch umgekehrt feststellen, dass rigasche Glockengiesser mitunter Glocken ins Ausland geliefert haben.

Als Absatzgebiet kam, für die Erzeugnisse Alt-Livlands, vor allem Russland in Frage; aus wirtschaftlichen, zum Teil auch strategischen Gründen, sah man im alten Livland mit einem gewissen Missvergnügen auf die Entwicklung mancher Zweige der Technik in Russland. Als im Jahre 1547 der Zar Iwan IV seinen Gesandten Hans Schlitte in das Römische Reich schickte und durch ihn 300 Gelehrte und Handwerker, unter letzteren auch Glockengiesser, anwerben liess, setzte es der Orden in der Überzeugung, „dass diese Maximen des russischen Hofes für Alt-Livland gefährlich werden könnten“, beim

Kaiser durch, dass den für Russland angeworbenen Gelehrten, Künstlern und Handwerkern in Lübeck die Pässe abgenommen und die Ausreise verweigert wurde³³⁾.

Es lassen sich heute allerdings nur einige Glocken nachweisen, welche rigaer Glockengiesser nach Russland geliefert haben; so hat Mitte des 15. Jahrhunderts ein Glockengiesser eine Glocke für die Sophienkirche in Polozk geliefert; um dieselbe Zeit ist von dorthier auf dem Wasserwege eine schadhafte Glocke zur Reparatur nach Riga gebracht worden³⁴⁾. Mitte des 17. Jahrhunderts hat ferner ein rigaer Glockengiesser drei Glocken nach Russland (wohl Pleskau) geliefert, bei diesem Meister waren damals ursprünglich 5 Glocken bestellt, aber, aus unbekanntem Gründen, nur drei derselben abgeholt worden; die eine der zurückgebliebenen hat sich bis zum Weltkriege in Riga in der Jakobi-Kirche, welche die Glocke nachher vom Giesser gekauft hatte, befunden³⁵⁾. Auch lassen sich einige aus Riga nach Estland gelieferte Glocken nachweisen. Zwischen 1524 und 1529 sind in Riga zwei Glocken für Neu-Pernau aus Glocken, welche im Jahre 1524 beim Brande der dortigen Kirche geschmolzen waren, gegossen worden³⁶⁾. Im Jahre 1647 hat der rigaer Glockengiesser Jürgen Kummerau eine Glocke in Dorpat für die dortige schwedische Kirche gegossen³⁷⁾. Auch die Stadtgiesser Rigas haben öfters Aufträge nach Auswärts übernommen³⁸⁾. Unter „Auswärts“ sind hier andere Städte Russlands zu verstehen, die nach der damaligen Lage der Dinge allerdings noch zum „Inland“ gehörten; so hatte der letzte Stadtgiesser Rigas, Joh. Aug. Hetzel Ende des 18. Jahrhunderts Aufträge für die Stadt Narwa übernommen; es hängt eben noch eine Glocke desselben Meisters in der Kirche zu Wendau im Kreise Dorpat³⁹⁾ und eine andere, 1783 gegossene, in der Dreifaltigkeits-Kirche zu Wesenberg.

³³⁾ Arendt, der Livl. Chronik anderer Theil. S. 212, und Hans Uebersberger, Österreich u. Russland seit dem Ende des 15. Jahr., B. I

³⁴⁾ Mitgeteilt von Archivdirektor Mag. A. Feuereisen, angegeben im Livl. Urk.-Buch, XI B., Nr. 399 und Nr. 687.

³⁵⁾ Rigaer Stadtblätter, 1825, S. 223 und 224, und Brotze, I B., S. 68-b.

³⁶⁾ Sitz.-Ber. Pernau, B. 4, 1906, S. 151.

³⁷⁾ Mitget. v. E. Seuberlich, angegeben in den Suppl. im Archiv des schwedischen General-Gouvern. 1647, XVII, Nr. 1, im estländ. Staatsarchiv zu Dorpat.

³⁸⁾ Journal des sechsstimmigen Stadtrathes Rigas, 1789, B. I, S. 364—371.

³⁹⁾ Angegeben von E. Seuberlich.

6. Die künstlerische Gestaltung der Kirchenglocken.

Das weiche, leichtflüssige und scharfausgiessende Metall der Glockenbronze lässt für die Schmuckformen der Glocken, der schöpferischen Phantasie des Glockengiessers weiten Spielraum; trotzdem sehen wir, dass die alten Meister mit Schmuckformen gekargt haben, da bei der Glocke jede plastische Auftragung auf ihre Oberfläche gegen ihre akustische Natur gerichtet ist⁴⁰).

Diese Forderung der Gesetze der Akustik haben auch die einheimischen Glockengiesser gekannt und bis zur Mitte des 18. Jahrhunderts berücksichtigt; abgesehen von den mehr oder weniger weitläufigen Glockeninschriften, haben die alten Meister beim Gestalten der Glocken mit bildnerischem und ornamentalem Schmuck gespart⁴¹).

Um ein erschöpfendes Bild der äusseren Formgestaltung einheimischer Kirchenglocken zu geben, fehlt es z. Z. noch an genügendem Bildmaterial. Wie viel sich feststellen lässt, befinden sich die Inschriften der alten Glocken meist am Glockenhalse, und sind dieselben bei einigen Glocken oben oder unten, bei anderen aber auch an beiden Stellen von Profilstreifen, Ranken- oder Blattornamenten eingefasst; Profilkombinationen von Hohlkehlen und Wulsten oder auch nur einfache Stufenprofile schmücken den weichauslaufenden Schlag- oder Schallrand der Glocken. Vom Ende des 17. Jahrhunderts beginnend, ist oft eine umlaufende Inschrift über dem Schallrande der Glocken angeordnet.

Einige Glocken schmückt das Familienwappen ihrer Stifter, welches sich meist auf der Flanke der Glocke befindet⁴²).

Figürlicher Reliefschmuck ist auf Glocken selten anzutreffen, so beispielsweise, eine Darstellung des Evangelisten Lukas (auf einer 1463 gegossenen Glocke), des Orpheus (auf einer sich jetzt im Dom-

⁴⁰) Prof. J. Biele, Charlottenburg, Vergleichende Bewertung der Bronze und Gusstahlglocken.

⁴¹) Auch Neumann, Merkbüchlein zur Denkmalspflege auf dem Lande. Riga, 1910, S. 27 und 28.

⁴²) So das der Familien Schöppingk u. v. d. Heyden (auf einer 1554 gegossenen zu Bornsmünde [Islīce]), Horner (Muischazeem [Muižciems] 1645), Patkul (Papendorf [Rubene] 1653), Maydell (Irben [Irbe] 1681), Vietinghof (Egypten [Eģipte], jetzt Gross-Jungfernhof [L.-Jumprava] 1682), Grothus (Bersteln [Berstele] 1732), Korff (Kreuzburg [Krustpils] 1758), Igelströhm (Zohden [Code] 1769), Graubitz (?) (Kandau [Kandava] 1787). Eine Hausmarke (Zabeln [Sabile] 1450), eine Bischofsmitra (Piltēn [Piltene] 1473).

museum in Riga befindlichen Handglocke 1566), Adam und Evas (Erwahlen [Arlavā] 1577), des Apostels Petrus (Riga, Petri-K. 1585), der Jungfrau Maria (Riga, Dom-K. 1596), kurländischer Freibauern, die Jagd ausübend (Lipaiken [Lipaiķi], 1678), eines bedenden Mannes (Egypten [Egipte], jetzt Gross-Jungfernhof [Liel-Jumprava], 1682), Gott-Vaters, der Jungfrau Maria und eines Bischofs (Schönberg [Skaistkalne], 1698), eines Heiligen und eines Bischofs (erzbischöfliche Kurie zu Riga, 1768), und Christus am Kreuze (röm.-kath. K. zu Felixberg [Lejasmuiža], 1784).

Das spärliche Bildmaterial von Glocken aus der Zeit der Gotik zeigt, dass sich die alten Meister bei ihren Arbeiten auf ganz wenige Schmuckformen beschränkt haben. (Abb. 23).

*Es ist darmit liegt ein von der Compagnie der Schwarzen
zum Häupter geschicktes Geschütz das 1 1/2 lb. sch. ist, in
der Länge 45 Caliber 4 1/2 Zoll lang ist. Es hat die
ganze der schwarzen Häupter, auf einem Messingstange in
einem Schilde mit der Unterschrift:*

GOT 3 SEI 3 MIT 3 VNS 3 ALLEN 3
NACH 3 SEINEM 3 WOLGEFALLEN
DVRCH 3 SEINEM 3 GELIPTEN 3 SON
WERT 3 ER 3 DEN 3 3 SWARZEN 3
HAUPTERN 3 BEISTANT 3 TVN
MICHEL 3 BAIER 3 GOS 3 MICH
ANNA 3 1579



Abb. 5. Geschütz, vom Stück- u. Glockengiesser Michel Baier, 1579 (jetzt im Kreuzgange der Dom.-K. zu Riga); nach e. Aufmass des Magisters Brotze (B. IV, S. 176 u. 191, M. i. d. Stadt-Bibliothek zu Riga).

Phot. d. staatl. Behörde für Denkmalspflege zu Riga.

Die Inschriften am Glockenhalse, meist in gotischen Kleinbuchstaben, sind mit Bogenfriesen und magerem Pflanzenornament geschmückt; die Glockenkronen zeigen gewöhnlich nur nackte Henkel.

Um einige Jahrzehnte früher, als in der Baukunst⁴³), setzte in Riga die Renaissance in den Werken der Metallgiesser ein. Auf

einem Geschütz, dass der Gl.- und Stg.- Michel Baier im Jahre 1561 in Riga goss, verwandte er für die Inschrift noch gotische Schriftzeichen⁴⁴). Seine späteren Arbeiten aber, so beispielsweise, vier Geschütze, welche jetzt im Kreuzgang der Domkirche aufgestellt sind (Abb. 5.), zeigen sowohl in den Schmuckformen, als auch in den Schrifttypen ausgesprochenen Renaissancecharakter. Eine gewisse Befangenheit und Steifheit haftet allerdings noch dem Blatt- und Rankenwerk dieses Meisters an; die eingefügten Figuren haben mangelhafte Proportionen und sind in der Bewegung unbeholfen. Die Trennungszeichen der Inschriften zeigen noch Anklänge an die Linienführung spätgotischen Masswerkes. Eine 1577 von ihm gegossene Glocke hatte ausser ornamentalem, auch figürlichen Schmuck.

Souveräne Berechnung der Formensprache der Renaissance bekunden dagegen die Arbeiten des Gl.- und Stg. Hans Meier. In seinen Werken hat er in künstlerischer Beziehung das Vollkommenste geschaffen, was jemals hier zu Lande auf diesem Gebiete geleistet worden ist. Meisterhaft ist auf den Glocken Hans Meiers der Schriftsatz angeordnet, (Abb. 32), ausser der in vollendeter Einfachheit gestalteten Umrisslinie, entbehren seine Glocken jeden ornamentalen Schmuck. Nur eine, von ihm im Jahre 1585 für die Petri-Kirche in Riga gegossene grosse Glocke, habe als Schmuck, ausser dem Stadtwappen, ein Reliefbild des Apostels Petrus gehabt⁴⁵).

Hans Meiers Meisterschaft als Bildhauer und Metallgiesser ist weniger in den von ihm gegossenen Glocken, als in Leuchtern und Geschützen zum Ausdruck gekommen; dieses bezeugen sein siebenarmiger Leuchter, welchen er im Jahre 1596 für die Petri-Kirche zu Riga gegossen hat (Abb. 6 u. 7) und das Geschütz Johannes der Evangelist, welches die Jahreszahl 1600 trägt. (Abb. 8, 9 u. 10). Beide Arbeiten sind durch einen glücklichen Zufall bis heute Riga erhalten geblieben: das Geschütz im Kreuzgang des ehemaligen Domklosters und der Leuchter an seinem ursprünglichen Bestimmungsort⁴⁶). Von

⁴³) Das früheste Werk kirchlicher Architektur in Renaissanceformen ist in Riga der 1588—89 erbaute Chor der Johannis-Kirche.

⁴⁴) Brotze, B. IV, S. 175.

⁴⁵) Im Jahre 1666 ist die Glocke in den Dom zu Riga gekommen, von wo sie im August 1915 nach Russland evakuiert worden ist.

⁴⁶) Der Leuchter hat bis zum Jahre 1793 im Altarraum gestanden und ist erst dann an seinen heutigen Standort, am Ostende des südlichen Seitenschiffes gelangt. Rig. Stadtblätter 1816, S. 257—263.

prachtvoller Frische sind namentlich die beiden von Akantusblättern überwucherten Henkel beim Geschütz (Abb. 10) und der auf einer Kugel tronende Adler beim Leuchter (Abb. 11). Ferner dient in der Petri-Kirche zu Riga ein aus Bronze gegossener Vogel mit eingezogenen Flügeln als Klinke einer kleinen Nebentür am Chorende des nördlichen Seitenschiffes (Abb. 12); nach der strengen Formgestaltung und Modellierung zu erteilen, könnte die Plastik ursprünglich zum siebenarmigen Leuchter gehört haben, oder unabhängig davon eine Arbeit Hans Meiers sein. (Abb. 8)).



Abb. 6. Siebenarmiger Leuchter v. J. 1596, am Ostende des rechten Seitenschiffes d. Petri-K. zu Riga. Aufmass d. Stud. Oklon im Archiv d. Architektur-Fakultät der Lettl. Universität zu Riga.

An den Trauben dreier Geschütze, welche Michel Baier gegossen hat (zwei 1571 und eins 1579) (Abb. 13) und an dem eben besprochenen Geschütze Hans Meiers (Abb. 14) sind Männerköpfe angebracht; von diesen Charakterköpfen, glaubt der Verfasser mit Bestimmtheit annehmen zu können, dass es Selbstbildnisse der beiden Meister sind.

Hans Meier ist der Stammvater des berühmtesten rigaer Glockengiessergeschlechtes, welches noch zwei Generationen in Riga und vier Generationen in Stockholm Glocken und Geschütze gegossen hat.

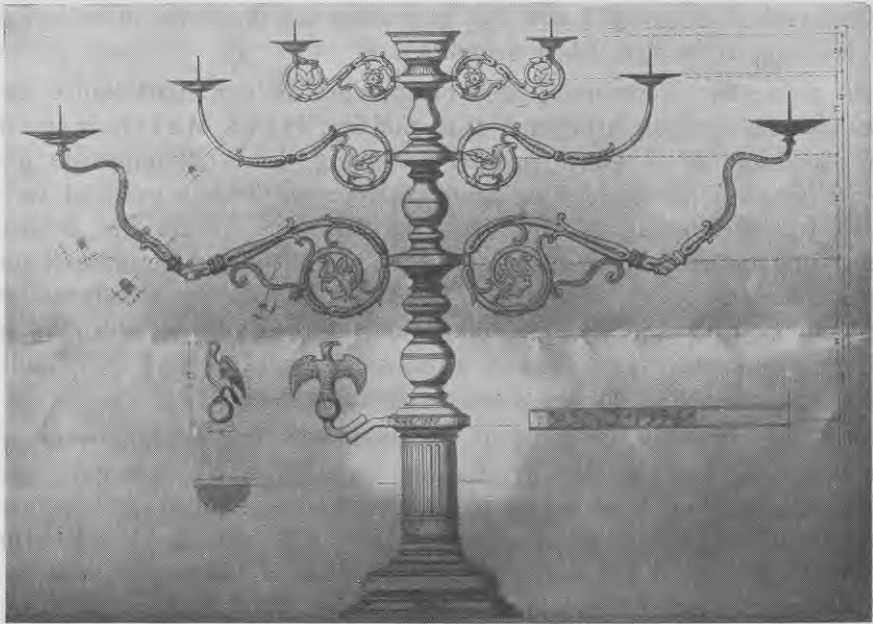

Abb. 7. Siebenarmiger Leuchter v. J. 1596, am Ostende des rechten Seitenschiffes d. Petri-K. zu Riga.

Phot. d. staatl. Behörde für Denkmalspflege zu Riga.

Einfach in der Profilierung des Schallrandes und sparsam in der Verwendung von Schmuckformen sind auch die Glocken, welche der Glockengiesser Franz Eggers Ende des 16. und Anfang des 17. Jahrhunderts in Riga gegossen hat. (Abb. 37 und wohl auch Abb. 34). Seine grösste Arbeit ist seine im Jahre 1596 für den Dom zu Riga gegossene Glocke; dieselbe schmückte, ausser einer Wappenkartouche in reichen Renaissanceformen ein Marienbild (Abb. 36); letzteres zeigt, nach einer im Archiv der Dom-Kirche erhaltenen Skizze zu urteilen, allerdings noch eine recht mittelalterliche Auffassung⁴⁷⁾.

⁴⁷⁾ Nach der Profilierung, dem Gesamtumriss der Glocke und den Tren-

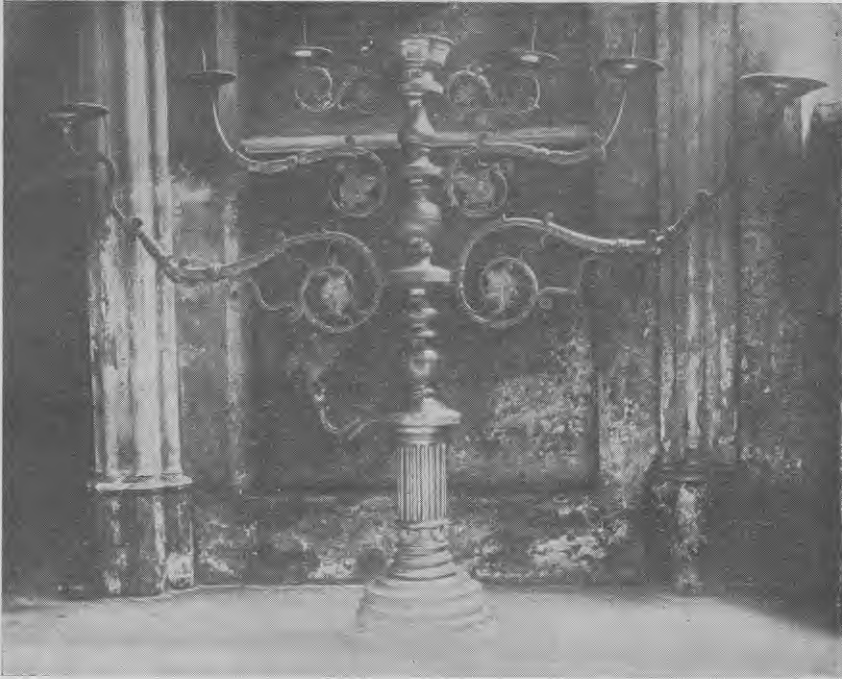
Dieser Infanteriegeschütz, von 40 Caliber
 und 12 Fuh (od. $\frac{22}{24}$) lang ist, liegt jetzt in
 wolken Eisen in Riga. Nach Fugh. Maas mußt
 obige Länge 12 fuß $8\frac{1}{4}$ Zoll.
 Der Caliber von 6^{te} fällt - - - - - $3\frac{3}{4}$ Zoll
 Aber so groß ist der Diameter der Jagghen
 Das erste Band von der Mündung - - - $6,10\frac{1}{4}$ "
 Das zweite Band - - - - - 9,9
 Die des Mündstüdes - - - - - $7\frac{1}{2}$ Zoll
 des Jagghenstüdes - - - - - $11\frac{1}{8}$
 des Bodestüdes - - - - - $1\frac{1}{2}$ Zoll
 Das Gewicht des ganzen Geschützes
 ist 73 fuß 32 lb.



Abb. 8. Geschütz (Johannes d. Evangelist) vom Stück- und Glockengiesser
 Hans Meier in Riga, 1600 (jetzt im Kreuzgange d. Dom-K. zu Riga); nach einem
 Aufmass d. Magisters Brotze (B. IV, S. 176, M. i. d. Stadt-Bibliothek zu Riga).
 Phot. d. staatl. Behörde für Denkmalspflege zu Riga.

Eine gewisse Ähnlichkeit mit den Arbeiten Hans Meiers bekun-
 den die seines Sohnes Gorgen Meier in Riga (Abb. 41 u. 42);
 wengleich die Arbeiten des letzteren in künstlerischer Beziehung auch
 nicht an die Vollendung Hans Meiers heranreichen, so zeigen sie doch
 eine sichere Beherrschung der Form.

nungszeichen der Worte der Inschrift zu urteilen, lässt sich mit ziemlicher
 Sicherheit auch eine 1590 gegossene Glocke, welche sich jetzt in Riga
 i. d. griech.-kath. Johannes-Kirche befindet, Meister Eggers zuschreiben. (Bis
 zum Weltkriege hat sich diese Glocke in der Kirche zu Zohden [Code]
 befunden.)

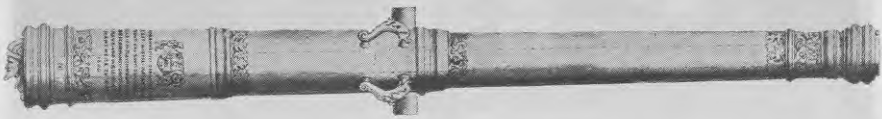

Abb. 9. Detail des v. Stück- und Glockengiessers Hans Meier in Riga im Jahre 1600 gegossenen Geschützes, Johannes d. Evang. (jetzt im Kreuzgange d. Dom-K. zu Riga).

Phot. d. staatl. Behörde für Denkmalspflege zu Riga.

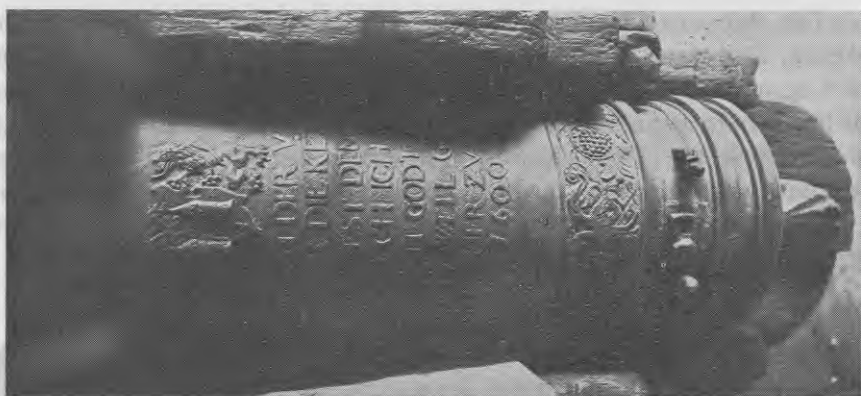

Abb. 10. Detail (Henkel) des v. Stück- u. Glockengiesser Hans Meier in Riga im Jahre 1600 gegossenen Geschützes, Johannes d. Evangel. (jetzt im Kreuzgang d. Dom-K. zu Riga).

Phot. d. staatl. Behörde für Denkmalspflege zu Riga.

Die Arbeiten Gerhard Meiers des ält., eines Enkels Hans Meiers, sind nach der Formgestaltung des Geschützes „Leonis Rigensis“ zu urteilen (Abb. 15), welches sich seit 1837 im Artillerie-Museum zu Petersburg befindet, zu urteilen, prunkhaft ausgestattet⁴⁸⁾. Obgleich dieses Geschütz öfters als das schönste aller Geschütze Rigas bezeichnet worden ist, so mangeln ihm doch die edlen Verhältnisse der Geschütze Hans Meiers und zeigt, trotz der schönen Einzelformen, ein Übermass an Profilierung und Schmuck.



Abb. 11. Detail des siebenarmigen Leuchters v. J. 1596, am Ostende des rechten Seitenschiffes d. Petri-K. zu Riga.
Phot. d. staatl. Behörde für Denkmalspflege zu Riga.

⁴⁸⁾ Angegeben von Wilh. Baum, Alt-rigasche Geschütze in der Rigaschen Zeitung, 1910, Nr. 250.

Von anderen Metallarbeiten rigaer Meister seien noch die, aus Messingblech gefertigten, tellerartigen Becken, welche sich vielfach noch in Stadt- und Landkirchen erhalten haben, erwähnt. Obwohl diese Becken nach bildnerischem Schmuck, Ornament und Schrifttypen zu schliessen, noch als nürnbergger Arbeiten aus dem 16. Jahrh. anzusprechen sind, lässt sich doch nachweisen, dass wenigstens einige



Abb. 12. Klinke einer Nebentür an der Nordseite des Chores der Petri-K. zu Riga.

Phot. d. staatl. Behörde für Denkmalspflege zu Riga.

von ihnen erst in der zweiten Hälfte des 17. Jahrhunderts in der Werkstätte des aus Nürnberg eingewanderten rigaer Stadtgiessers Georg Bürger hergestellt worden sind; ein altes nürnbergger Becken wird wohl diesen Arbeiten als Vorlage gedient haben. Es finden sich nämlich in den Kirchen zu Trikaton [Trikatē], Ubbenorm [Umurga] und in der Dreifaltigkeitskirche zu Mitau [Jelgava] (Abb. 16) Becken, welche alle drei am Boden genau den gleichen bildnerischen Schmuck (eine Darstellung der Empfängnis Mariä) mit der gleichen Umschrift in gotischen Kleinbuchstaben haben. Das Becken in Ubbenorm [Umurga] nennt ausserdem am Boden in einer Umschrift in lateinischen Grossbuchstaben den Namen des Stifters „NICOLAVS VON



3MICHELBAIR31571

Abb. 13. Detail (Traube) eines vom Stückgiesser Michel Baier i. J. 1571 gegossenen Geschützes (jetzt im Kreuzgange d. Dom-K. zu Riga).

Phot. d. staatl. Behörde für Denkmalspflege zu Riga.

Die Inschrift darunter vom selben Geschütz (Schrifthöhe 1,5 cm).

HOVEN“ und die Jahreszahl „1661“, das zu Mitau [Jelgava] zeigt am Rande, ebenfalls in lateinischen Grossbuchstaben, folgende Inschrift eingeschlagen: „VERERET . GEORGE . BURGER . VON . NURENBERG . DIESES . BECKEN . GOTT .

UND . DEN . ARMEN . XUM . BESTEN . XU . EHREN . AN-
 NO . 1666 . IN . RIGA“. (Abb. 17). Diese drei Becken werden
 somit als Arbeiten des rigaer Stadtgiessers Bürger anzusprechen sein.
 Nach der Inschrift des mitauer Beckens zu urteilen, dürften diese
 Becken weniger als Tauf- denn als Sammelbecken für die Gemeinde-
 armen benutzt worden sein.



HANS MEIER ZV RIGA
 1600

Abb. 14. Detail (Traube) des vom Stück- u. Glockengiessers Hans Meier in
 Riga im Jahre 1600 gegossenen Geschützes Johannes d. Evangelist (jetzt im
 Kreuzgang d. Dom-K. zu Riga).

Phot. d. staatl. Behörde für Denkmalspflege zu Riga.

Die Inschrift darunter vom selben Geschütz (Schrifthöhe 2,5 cm).



Abb. 15. Geschütz („Leonis Rigensis“) vom Stadtgiesser Gerhard Meyer, Riga 1687; nach einem Aufmass d. Magisters Brotze (Bd. IV, S. 173). M. in d. Stadt-Bibliothek zu Riga (seit 1837 im Artillerie-Museum in St. Petersburg). Phot. d. staatl. Behörde für Denkmalspflege zu Riga.

Die Arbeiten der rigaer und mitauer Glockengiesser des 18. Jahrhunderts sind fast alle zu sehr mit Schmuckformen überladen; dieses finden wir sowohl bei den rigaer Meistern Heinrich Byhrmann (Abb. 53) und Heinrich Ernst Beggrow, (Abb. 60), als auch bei dem mitauer Glg. Ernst Friedrich Fechter (Abb. 59). Auf mehreren Glocken hat Byhrmann Münzenabdrücke angebracht⁴⁹⁾, welcher



GEORGE · BV · RGE · VON ·
NV · REN · BERG ·
ANNO · 1666 · IN · RIGA

Abb. 16. u. 17. Messingbecken vom Stadtgiesser Georg Bürger zu Riga v. J. 1666 in der Dreifaltigkeits-K. zu Mitau [Jelgava]. (Schrifthöhe 0,7 cm).

⁴⁹⁾ So auf einer für Lemsal [Limbaži] 1747 gegossenen Glocke und in Riga auf 2 Glocken, die er 1753 u. 1757 für die Petri-K. gegossen hat.

Schmuck ihm beim Formen der Glocken wenig Mühe verursacht haben dürfte (Abb. 53 u. 55). Schwerfällig in Form und Proportion und wenig gelungen in der Komposition ist ein Wandleuchter, welchen dieser Meister im Jahre 1732, als Stiftung des Bürgermeister Joh. Grote, für die Petri-Kirche zu Riga angefertigt hat. (Abb. 18).



Abb. 18. Leuchterarm, gestiftet vom Ältesten Bürgermeister Joh. Grote (1654—1732) d. Petri-K. zu Riga, angefertigt v. Stadtgiesser Hinrich Byhrmann in Riga 1732 (a. d. Westseite des dritten Pfeilers des Hauptschiffes, rechts).
Phot. d. staatl. Behörde für Denkmalspflege zu Riga.

Auch die vier Löwenmasken (Abb. 19), welche sich an der Stein-
tafel des Erbbegräbnisses der Familie Holander, in derselben Kirche be-
finden, ist der Verfasser geneigt der Hand des Stadtgiessers Byhrmann
zuzuschreiben. Als Ornament wirkungsvoll, lassen sich diese Tier-
masken aber keineswegs dem Adler des siebenarmigen Leuchters
Hans Meiers (Abb. 11) an die Seite stellen, ebensowenig auch der
obenerwähnte Wandleuchter Byhrmanns den alten Leuchterarmen,
welche von Baltzer Spenkhusen 1592, (Abb. 20 u. 21), Jobst Pries-
korn 1685 und Otto Fabius von Praevort (Abb. 22) der Petri-Kirche

gestiftet worden sind. Der von Spenkhusen gestiftete Leuchter, welcher in manchen Einzelheiten Ähnlichkeit mit dem siebenarmigen Leuchter Hans Meiers (Abb. 6 u 7) aufweist, glaubt der Verfasser ebenfalls diesem Meister zuschreiben zu dürfen. Die beiden anderen Wandleuchter (von Prieskorn und von Praevort) sind Schöpfungen des Gl. und Krg. Jochim Walter, welcher mit seinem Sohne Caspar, Ende des 17. Jahrhunderts, eine Werkstätte in Riga gehabt hat.



Abb. 19. Eine der vier Löwenmasken von d. Grabtafel d. Familie Hollander v. J. 1744, im rechten Seitenschiff d. Petri-K. zu Riga.
Phot. d. staatl. Behörde für Denkmalspflege zu Riga.

Von wohlthuender Einfachheit sind die Glocken, welche die Stadtgiesser Jakob Rohde (Abb. 49 u. 50) und Friedrich Klein zu Anfang des 18. Jahrhunderts gegossen haben; namentlich die, von Klein 1724 gegossene, grosse Glocke der Petri-Kirche zu Riga

(Abb. 51), zeigt, bei edler Profilierung und harmonischer Silhouette, dezente Modellierung der wenigen Schmuckformen; die Glockenkrone ist reich modelliert.



Abb. 20. Leuchterarm, gestiftet von Baltzer Spenkhusen i. J. 1592 der Petri-K. zu Riga (an der Westseite des vierten Pfeilers des Hauptschiffes, links).
Vorderansicht.

Phot. d. staatl. Behörde für Denkmalspflege zu Riga.



Abb. 21. Leuchterarm, gestiftet von Baltzer Spenkhusen i. J. 1592 der Petri-K. zu Riga (an der Westseite des vierten Pfeilers des Hauptschiffes, links).
Seitenansicht.

Phot. d. staatl. Behörde für Denkmalspflege zu Riga.



Abb. 22. Leuchterarm, gestiftet von Otto Fabius von Praevort 1696 d. Petri-K. zu Riga, angefertigt vom Krongiesser Jochim Walter in Riga 1685 (a. d. Südseite des ersten Pfeilers des Hauptschiffes, links).
Phot. d. staatl. Behörde für Denkmalspflege zu Riga.

Ende des 18. Jahrhunderts zeigen die Arbeiten Joh. Aug. Hetzels, des letzten rigaer Stadtgiessers, scharfe Modellierung und exakten Guss. (Abb. 56).

Die Glockengiesser des 19. Jahrhunderts haben in künstlerischer Beziehung mit mehr oder weniger Geschick am Formenschatz ihrer Berufsgenossen des vorausgegangenen Jahrhunderts gezehrt. (Abb. 62 u. 63).

7. Die Anzahl der Glocken einzelner Kirchen; Namen und Gebrauchsbestimmung der Glocken.

Nur in ganz vereinzelt Fällen lässt es sich nachweisen, dass sich eine Gemeinde längere Zeit ohne Glocke beholfen hat; so hat z. B. die ehemalige Tönnis- oder Abrahams-Kapelle zu Wangasch [Vangazi], welche schon 1630 bestand, erst im Jahre 1771 eine Glocke erhalten⁵⁰⁾. Öfters haben Kirchen, welche ihre Glocken in Kriegszeiten eingebüsst, noch manches Jahrzehnt nachher keine Glocke besessen, wie die zu Neu Rahden [Jaun-Saule] 1637⁵¹⁾, Ramkau [Ramkasmuiža] 1659⁵²⁾ und Schrunden [Skrunda] 1655⁵³⁾.

Schon in ältester Zeit haben aber die meisten Stadt- wie auch manche Landkirchen mehrere Glocken gehabt. In Riga haben, wie bereits erwähnt, die St.-Pauls-Kirche⁵⁴⁾ vor 1387 und um dieselbe Zeit auch die Petri-Kirche⁵⁵⁾ zwei Glocken gehabt. Im Jahre 1666 sind beim Einsturz des Turmes dieser Kirche, ausser einem Glockenspiel und Uhrwerk, fünf grosse und zwei kleine Glocken zu Grunde gegangen⁵⁶⁾. Aus dem 16. und 17. Jahrhundert lassen sich über zwanzig Landkirchen mit zwei Glocken⁵⁷⁾ und aus dem 17. und 18. Jahrhundert zwölf

⁵⁰⁾ M. Nr. 605, S. 69, i. d. Bibliothek der Ges. zu Riga.

⁵¹⁾ Busch, Erg., B. I, S. 461.

⁵²⁾ Napiersky, Beiträge zur Geschichte der Prediger Livlands, S. 66.

⁵³⁾ Busch, Erg., B. I, S. 548.

⁵⁴⁾ H. v. Bruiningk und Dr. N. Busch, Livländ. Güterkunde, I T., S. 145.

⁵⁵⁾ Angegeben bei W. Neumann, Das mittelalterliche Riga, S. 33.

⁵⁶⁾ Bergmann, Erinnerungen an das unter dem Scepter des russische Kaiserhauses verlebten Jahrhunderts. IV T., S. 123, und M. Nr. 2576, Rigensia 16, S. 195, i. d. St.-Bibl., M. Nr. 2571 Rigensia i. d. St.-Bibl. Turmknopfnachr. d. Dom-K. zu Riga v. 9. 7. 1684), angegeben i. d. Rig. Stadtblättern 1901, Nr. 48.

⁵⁷⁾ Grobin [Grobiņa] 1560 (Visit.-Prot. 1560, mitget. Sitz.-Ber. Mitau, 1905, S. 53), Talsen [Talsi] 1573 (Busch, Erg., I B., S. 663), Zohden [Code] 1590 (Kalm., S. 100), Selburg [Sēlpils] 1596, Nerft [Nereta] 1596, Dubbena [Dignaja] 1596, Illuxt [Ilukste] 1596, Demmen [Demene] 1596, Egypten [Egipte] 1596 (Visit.-Prot. 1596, mitget. i. d. Sitz.-Ber. Mitau, 1896, S. 50 ff), Sarraiken [Saraikī] 1602 (Kallm., S. 150), Neu-Autz [Jaun-Auce] 1614 (Kirch.-Enq. Riga), Grünhof [Zaļā-

Kirchen mit drei Glocken nachweisen⁵⁸). In der Kirche zu Durben [Durbe) finden sich in einem Inventarverzeichnis vom Jahre 1719 fünf Glocken angegeben⁵⁹).

Um unter mehreren vorhandenen Glocken jede einzelne mit Bestimmtheit bezeichnen zu können, hat man ihnen häufig Namen gegeben, meist solche von Aposteln und Schutzheiligen, deren Namen dann auch in der Glockeninschrift genannt werden; im frühen Mittelalter sind es in der Mehrzahl männliche Namen, später wohl, im Zusammenhang mit dem sich immer mehr verbreitenden Marienkult, meist weibliche. Eine 1463 gegossene Glocke, die wohl noch zur Zeit des alten Ordensstaates in das Höfenkloster zu Nischni-Nowgorod geraten sein wird, war dem Evangelisten Lukas, eine andere 1473 gegossene zu Piltene [Piltene], den vier Evangelisten geweiht. Eine im Jahre 1508 gegossene Glocke der Petri-Kirche zu Riga trug den Namen der Apostel Peter und Paul, eine zweite 1509 gegossene, welche später in die Jakobi-Kirche kam, den des Nothelfers St. Blasius; ferner sind zwischen 1677—1680 in Riga eine St. Paulus und eine St. Mathäi Glocke gegossen worden. Eine 1596 gegossene Glocke des Domes zu Riga schmückte ein Reliefbild der Jungfrau Maria. (Abb. 36). Auch in späterer Zeit haben Glocken mitunter Namen erhalten, besonders diejenigen röm.-katholischer Kirchen.

Mit der Taufe der Glocken scheint der Glaube an die besondere Wunderkraft mancher Glocken aufgekommen zu sein, der Glaube, dass durch ihr Läuten drohende Gefahren abgewandt werden könnten; so

muīža] 1630 (Kirch.-Enq. Riga), Kerklingen [Kerkliņi] (Kallm., S. 105), Angern [Engure] 1645 (Busch, Erg., I B., S. 641), Luttringen [Lutriņi] 1672 (Busch., Erg., I B., S. 543), Barbern [Bārbele] 1682 (Kallm., S. 86), Sehmen [Sēmesmuīža] 1687 (Busch, Erg., I B., S. 669), Hofzumberge [Kalnamuīža] 1697 (Kallm., S. 114), Sessau [Sesava] 1698 (Busch, Erg., I B., S. 465), Grösen [Grieze] 1699 (Kirch.-Enq. Riga).

⁵⁸) Jürgensburg [Jaunpils] vor 1613 (Visit.-Prot. mitgeteilt, M. Nr. 605 i. d. Bibl. der Ges. Riga), Frauenburg [Saldus] 1679 (Busch, Erg., I B., S. 512), Doblen [Dobele] 1694 (Busch, Erg., I B., S. 476), Gross-Autz [Liel-Auce] 1699 (Kallm., S. 102), Mesothien [Mežotne] (Kirch.-Enq. Riga), Kandau [Kandava] 1712 (Busch, Erg., I B., S. 650), Zabeln [Savile] 1721 (Busch, Erg., I B., S. 672), Hofzumberge [Kalnamuīža] 1721 (Kallm., S. 114), Sessau [Sesava] 1729 (Busch, Erg., I B., S. 465), Talsen [Talsi] 1730 (Visit.-Prot. im Staats-Archiv zu Riga), Bersteln [Bērstele] 1732 (Kirch.-Enq. Riga), Sackenhausen [Sakasleja] 1734 (Busch, Erg., I B., S. 580).

⁵⁹) Busch, Erg., I B., S. 476.

ist, beispielsweise, hier zu Lande, der Aberglaube, das Glockenläuten „Blitze brechen könne“, sehr allgemein gewesen und spricht sich derselbe bis ans Ende des 18. Jahrhunderts in vielen Glockenschriften aus.

Die Stadtkommunen hatten ausser den Glocken zum Zusammenrufen der Gemeinden, oft noch andere, die weltlichen Zwecken dienten. Die erste grosse Glocke des Domes zu Riga, welche beim Brande der Kirche im Jahre 1215 untergegangen war, ist nur zu Zeiten des Krieges zum Zusammenrufen des Kriegsvolkes und der wehrhaften Bürger geläutet worden. In der Petri-Kirche gab es, im 14. Jahrhundert, ausser der grossen oder langen Glocke (*campana longa*), die wohl gottesdienstlichen Zwecken diente, eine Werkglocke⁶⁰⁾, welche die Arbeitszeit angab, eine „Beerklocken“⁶¹⁾, die den Gastwirten die Polizeistunde anzeigte, eine „Wachterglocke“⁶²⁾ und eine „Kinder-Glocke“⁶³⁾ mit der ärmere Bürger zu Grabe geläutet wurden. Zwei Glocken auf dem Turm dieser Kirche werden noch heute zum Signaldienst bei Feuerschäden benutzt. Im Winter 1666 wurde in Riga für den Domturm eine besondere Glocke, mit welcher das Zeichen zum Öffnen der Stadttore gegeben wurde, beschafft⁶⁴⁾.

Belege dafür, dass die, im Volksmund als Armsünderglocke bezeichnete, St. Blasius-Glocke auf dem Jakobi-Kirchturm in Riga bei der Hinrichtung von Verbrechern geläutet worden wäre, haben sich nicht erbringen lassen.

Sogenannte Bürger oder Gemeindeglocken finden wir auch auf Rathäusern, Tortürmen, Brücken und noch anderen Stellen. In Riga gab es bereits 1262 eine Glocke „*publica campana*“ im Brückenhause beim Jägelfluss [*Jugla*]⁶⁵⁾. Eine grosse Rolle hat in Riga die Ratsglocke, welche in einem besonderen Turme des Rathauses unterge-

⁶⁰⁾ Erstmals 1406 erwähnt, angegeben bei v. Bulmering, Kämmerer-Register d. Stadt Riga, S. 17.

⁶¹⁾ Erstmals 1462 erwähnt, angegeben bei v. Bulmering, Kämmerer-Register der Stadt Riga, S. 289.

⁶²⁾ Erstmals 1414 erwähnt, angegeben bei v. Bulmering, Kämmerer-Register der Stadt Riga, S. 111.

⁶³⁾ Erwähnt 1463 bei H. v. Bruiningk, Messe und kanonisches Stunden-gebet, S. 553.

⁶⁴⁾ Publ. 31. 10. 1666, S. 442.

⁶⁵⁾ H. v. Bruiningk und Dr. N. Busch, Livländ. Güterkunde, I T., S. 39.

bracht war, gespielt⁶⁶⁾. Auch in Lemsal [Limbaži] gab es schon Ende des 14. Jahrhunderts eine Rathausglocke⁶⁷⁾. Der Magistrat der Stadt Bauske [Bauska], erbat sich im Jahre 1714 vom Herzog von Kurland die Erlaubnis eine besondere Glocke auf dem Rathause anschaffen zu dürfen, um sich derselben „bei entstandener Feuersbrunst und sonst besorglichen überfällen derer Pohnischen und anderer streifenden Partheien bedienen zu können“⁶⁸⁾.

Ausserdem gab es auf manchen Türmen kleinere Glocken, welche Uhrwerken als Schlagglocken dienten. Für den Jakobi-Kirchturm in Riga hatte man bereits im Jahre 1480 eine „Seiger-Klock, welche aussen hängt“, angeschafft⁶⁹⁾; in Mitau [Jelgava] hatte im Jahre 1575 die Verwaltung der Dreifaltigkeitskirche 660 Mk. für „einen Seier und die grosse Kirchenglocke“ verausgabt⁷⁰⁾; auf dem Turm der Annen-Kirche in Mitau [Jelgava] befand sich bis zum Jahre 1621 eine Schlaguhr⁷¹⁾ und in Bauske [Bauska] vor 1714 eine solche auf dem Rathause⁷²⁾.

Öfters finden sich in den Inventarverzeichnissen der Kirchen, ausser den grossen Glocken im Turme, noch in der Kirche selbst sogen. „Sanctusglöckchen“ angegeben, mit welchen der Gemeinde während der Abendmahlshandlung die Transsubstantiation der Sakramente angezeigt wurde; in vielen Kirchen hat man diese Glöckchen noch lange nach der Reformation beibehalten. Sanctusglöckchen gab es, beispielsweise, im Jahre 1560 in Heiligen-Aa [Sventaja], Grobin [Grobiņa] und in der Annen-Kirche zu Libau [Liepāja]⁷³⁾, in der Kirche zu Sehren [Sēre] gab es 1596 „ein kleynes Glöcklein, welches

⁶⁶⁾ Erstmals 1392 erwähnt, Napiersky, Libri redituum, II, Nr. 547; auch Hach, S. 292. Eine 1641 fürs Rathaus gegossene Glocke befindet sich jetzt auf den Turm der Petri-K., eine 1765 gegossene im Dom-Museum zu Riga.

⁶⁷⁾ März 1385, H. v. Bruiningk und Dr. N. Busch, Livländ. Güterkunde, I T., S. 121.

⁶⁸⁾ Schwarzbuch beim Magistrat zu Bauske, S. 209/10. Mitget. von L. Arbusow, Sitz.-Ber. Mitau, 1888, S. 43.

⁶⁹⁾ Inventarium der Kirchengeräte zu St. Jakob 1430 bis 1480. M. Nr. 681 i. d. Bibl. d. Ges. Riga.

⁷⁰⁾ Sitz.-Ber. Mitau, 1890, Anhang, S. 88.

⁷¹⁾ Sitz.-Ber. Mitau, 1890, S. 11 und 12.

⁷²⁾ Schwarzbuch beim Magistrat zu Bauske, mitget. v. L. Arbusow, Sitz.-Ber. Mitau, 1888, S. 43.

⁷³⁾ Vis.-Prot. v. 19. 7. 1560 angez. Sitz.-Ber. Mitau, 1905, S. 45, 53, 54.

gereget wurde, wenn communicanten seyen⁷⁴⁾. Der Kirche zu Bickern [Biķeri] schenkte der Glockengiesser Hetzel noch um 1766 eine kleine Messingglocke für den Altar⁷⁵⁾. Auch in der Dom-Kirche zu Riga gab es noch im Jahre 1769 hinter dem Altar eine kleine Glocke, an welche der Küster etliche Male anschlug, „ehe die Worte der Einsetzung des Abendmahles von dem Priester gesagt wurden“⁷⁶⁾.

Ferner waren kleine silberne Glöckchen vielfach an den sog. „Klingbeuteln“ angebracht, um beim Herumreichen derselben die Aufmerksamkeit der Gemeinde auf sie zu lenken. In Visitations-Protokollen werden Klingbeutel mit silbernen Glöckchen, beispielsweise, in Grobin [Grobiņa] 1597⁷⁷⁾, Windau [Ventspils] 1699⁷⁸⁾ und Talsen [Talsi] 1730, angegeben⁷⁹⁾.

Im 17. und 18. Jahrhundert haben sich auf einzelnen Stadt-Kirchtürmen Glockenspiele befunden, bei denen eine Anzahl von Glocken vereint war, welche durch ein besonderes Uhrwerk zum Klingeln gebracht wurden. Um die Mitte des 17. Jahrhunderts hat sich ein solches Glockenspiel, „das etzliche 1000 Rth. werth war“, auf dem Turm der Petri-Kirche zu Riga befunden; beim Einsturz des Turmes, am 11. März 1666, ist dasselbe mit zu Grunde gegangen⁸⁰⁾.

Das bedeutendste Glockenspiel in Riga war das im Jahre 1697 von Bürgermeister Hans Dreiling der Stadt gestiftete; dieses Glockenspiel war vom berühmten Meister Claudy Fremy in Amsterdam hergestellt worden und hatte dem Stifter 8000 Rth. gekostet; für das Aufstellen desselben auf dem Petri-Kirchturm zu Riga verausgabte die Stadt 4128 Rth. Das Glockenspiel bestand aus fünf grossen und einer Anzahl kleinerer Glocken. Während der Belagerung Rigas durch die Russen, hatte man am 20. Nov. 1709 das Glockenspiel vom Turm herabgekommen und erst 1718 wieder in Stand gesetzt; bei der Ankunft des Zaren, am 17. März, hatte dieses Glockenspiel noch den

⁷⁴⁾ Vis.-Prot. 1596, angegeben Sitz.-Ber. Mitau, 1896, S. 63.

⁷⁵⁾ Inventarverzeichnis im Kb. zu Bickern.

⁷⁶⁾ (A. Meyer) Briefe eines jungen Reisenden durch Liefland, Kurland und Deutschland, I T., S. 9.

⁷⁷⁾ Kb. zu Grobin, 1584—1771.

⁷⁸⁾ Inventarverzeichnis vom 14. Mai 1699, angegeben im Malerschen Archiv, S. 144, M. i. d. Ges. Riga.

⁷⁹⁾ Protokoll der Kirche zu Talsen v. 7. 5. 1730 im Staats-Archiv zu Riga.

⁸⁰⁾ Folio 2576 Rigensia 16, S. 195, M. i. d. St.-Bibl.

ganzen Tag gespielt; jedoch bereits am 10. März desselben Jahres ist es beim Brande des Kirchturmes mit allen seinen Glocken zu Grunde gegangen⁸¹⁾.

Am 17. Dez. 1752 hat ein Bürger Carl Fellmann wiederum 3000 Rth. der Petri-Kirche zu Riga für ein Glockenspiel vermacht⁸²⁾; es ist aber ein solches nicht angeschafft worden.

Ein weiteres Glockenspiel besass im Jahre 1768 die Dreifaltigkeits-Kirche zu Libau [Liepāja]⁸³⁾; dieses Glockenspiel wird aber wohl nur aus kleineren Glocken bestanden haben, da es mit dem Orgelwerk verbunden war⁸⁴⁾.

Kleine Glocken sind hier zu Lande auch sonst zu mancherlei profanen Zwecken benutzt worden⁸⁵⁾.

⁸¹⁾ Buchholtz, Aktenstücke u. Urkunden zur Geschichte Rigas, 1710—40, III B., S. 1, 56, 88, 222, 375 und 376, und Bergmann, Erinnerung an das unter dem Scepter des russ. Kaiserhauses verlebten Jahrh., II T., S. 8, 112, 114, 118, 121.

⁸²⁾ Buchholtz, Aktenstücke u. Urkunden zur Gesch. Rigas, III B., S. 163.

⁸³⁾ Buchholtz, Aktenstücke u. Urkunden zur Gesch. Rigas, III B., S. 163.

⁸⁴⁾ Tetsch, Carl, Kirchengeschichte, II T., S. 192, und Ulrich Frh. v. Schlippenbach, Malerische Wanderungen durch Kurland, S. 89.

⁸⁵⁾ So lenkten, beispielsweise, in den Städten die Ausrufer durch Handglocken die Aufmerksamkeit auf sich; (den Frauen des Elendhauses im heil. Geist zu Riga war es, beispielsweise, gestattet jeden Mittwoch mit der Glocke in der Hand Geld und Viktualien zu sammeln. — Dr. A. Buchholtz, Sitzber. Riga 1898, S. 64). Handglocken und Türschellen haben in Vereinen und Wohnungen vielfach Verwendung gefunden. Ende des 18. Jahrh. waren in Livland auf den Gutshöfen gewöhnlich Glocken in Gerüsten aufgehängt, mit denen dem Gesinde das Zeichen zum Essen gegeben wurde. (Brotze, B. V, S. 133). Ausserdem waren auf dem Lande sogen. „Pferdeglocken“ sehr verbreitet, die im Winter an den Fimerstangen der Schlitten befestigt, durch ihr Geklingel die Aufmerksamkeit der Entgegenfahrenden schon von Ferne auf sich lenkten. Diese Pferdeglocken sind fast alle in den inneren Gouvernemets Russlands hergestellt worden. Vom Direktor des staatl. hist. Museums M. Siliņš in Riga wird angegeben, dass noch zu Ende des 19. Jahrhunderts im Kreise Tuckum [Tukums] der Brauch bestanden habe, dass am Abend des Aschermittwochs die kostümierte männliche Jugend mit „Pferdeglocken“ in der Hand von Haus zu Haus gezogen wäre und mit mancherlei Scherz, bei Gesang erotischer Lieder, das Frühjahr eingeläutet habe. Die Teilnehmer des Zuges habe man „budeji“ — die Wecker — genannt.

8. Das Gewicht der Kirchenglocken und das zu ihrer Herstellung verwendete Material.

Kaum von der Hälfte der 500 Glocken, die im Verzeichnis dieser Arbeit stehen, ist das Gewicht angegeben, (hauptsächlich von denjenigen Glocken, welche während des Weltkrieges evakuiert worden sind).

Von 235 Glocken, sind 109 weniger als 100 Kg schwer, 52 zwischen 100 und 200 Kg, 21 zwischen 200 und 300 Kg und nur 18 Glocken über 1000 Kg schwer.

Gewicht		Anzahl der Glocken
unter	100 Kg	109
von	100 bis 200 Kg	52
„	200 — 300 „	21
„	300 — 400 „	13
„	400 — 500 „	7
„	500 — 600 „	5
„	600 — 700 „	1
„	700 — 800 „	3
„	800 — 900 „	2
„	900 — 1000 „	3
„	1000 — 2000 „	8
„	2000 — 3000 „	4
„	3000 — 4000 „	2
„	4000 — 5000 „	1
„	5000 — 6000 „	2
„	6000 — 7000 „	1

Das grösste Gewicht hatte die 6150 Kg schwere, 1872 in Riga gegossene Glocke der griech.-kath. Verkündigungs-Kirche zu Riga; die kleinste Glocke war die 1596 gegossene der Kirche zu Sauken-Ellern [Sauka-Elkšņi], deren Gewicht nur 8 Kg betrug.

Zwei Gemeinden hatten für ihre Kirchen Signalglocken gestrandeter Schiffe angeschafft, von denen die zu Selgerben [Dzirciems] der dortige Pastor, im Jahre 1808, für 5 Rth. von einem gestrandeten, schwedischen Fahrzeuge kaufte⁸⁶⁾ und die Glocke der

⁸⁶⁾ Angegeben von Pastor Brand im Kb. zu Selgerben [Dzirciems], 1808.

Kirche zu Pissen [Pize], nach der Inschrift derselben zu urteilen, wohl von einem holländischen Schiffe herstammte⁸⁷⁾.

Die Kirchenglocken Lettlands sind alle aus Bronze gegossen⁸⁸⁾. Bei einigen Glocken wird ein Zusatz von Edelmetall angegeben, so bei einer Glocke in Klein-Salwen [Maz-Zalve] 42% Silber (bei einem Gesamtgewicht von 30—50 Kg); bei einer Glocke der röm.-kath. Kirche zu Schönberg [Skaistkalne] wird von einem bedeutenden Silberzusatz gesprochen; (das Gewicht dieser Glocke beträgt 728 Kg). Diese Angaben werden aber hier, wie auch in anderen Ländern, ins Reich der Sage zu verweisen sein, denn in allen Abhandlungen über die Technik des Glockengusses findet sich angeben, dass die genauesten, chemischen Untersuchungen alten Glockenmetalles nirgends auch nur die geringste Beimischung von Edelmetall ergeben haben.

Was den Ort der Herkunft der für den Glockenguss erforderlichen Metalle anbetrifft, so ist in dieser Arbeit schon darauf hingewiesen worden, dass in vorgeschichtlicher Zeit, Kupfer, Zinn und auch fertige Bronze aus Skandinavien un unser Küstengebiet gelangt sind. Auch in späterer Zeit ist Glockenmetall aus Schweden und Norwegen eingeführt worden. Im Jahre 1664 schloss Herzog Jakob mit dem Könige Friedrich III von Dänemark einen Vertrag ab, demzufolge der Herzog die Konzession erhielt, in Norwegen verschiedene Erze (Kupfer, Silber, Eisen, Blei und andere Metalle) „aufzusuchen“. Diese Erze liess der Herzog über Windau [Ventspils] nach Kurland bringen und in den herzoglichen Eisenwerken verarbeiten⁸⁹⁾. Im 16. und 17. Jahrhundert bezog Riga ausser fertigen Glocken, auch bedeutende Mengen von Glockengut aus Lübeck und wohl auch anderen Städten Norddeutschlands⁹⁰⁾.

In schwedischer Zeit (von 1621 bis 1710) wird Riga die zum Glockenguss erforderlichen Metalle wohl hauptsächlich aus den reichen schwedischen Bergwerken erhalten haben.

Es ist schon erwähnt, dass in Kurland, Ende des 17. Jahrhunderts, in den herzoglichen Eisenwerken auch gusseiserne Glocken herge-

⁸⁷⁾ Angegeben von Lehrer Kirpe, 1929.

⁸⁸⁾ Die Glockenbronze ist eine Legierung von etwa 78% Kupfer und 22% Zinn, Walter, 5. 544.

⁸⁹⁾ Sitz.-Ber. Mitau, 1872, Anhang S. 6.

⁹⁰⁾ Dr. F. Siewert, Geschichte und Urkunden der Rigafahrer in Lübeck, S. 176.

stellt worden sind; eine eigenartige aus Eisenblech genietete Glocke, ähnlich jenen Glocken grauer Vorzeit des 6. und 7. Jahrh., wie sie auf den britischen Inseln gebräuchlich waren, befindet sich auf der Feuerwache zu Piltten [Piltene]⁹¹⁾. Von dieser Glocke aber glaubt der Verfasser annehmen zu dürfen, dass dieselbe neueren Ursprungs ist, vielleicht sogar Kriegersatz an Stelle einer nach Russland evakuierten Bronzeglocke.

Es wäre möglich, dass in früheren Jahrhunderten auf dem Territorium Lettlands auch hier und da kleine Landkirchen hölzerne Glocken gehabt haben. Das Vorhandensein solcher Glocken scheint in diesem waldreichen Lande, in welchem der Bauer in noch nicht fern zurückliegender Zeit, fast alle Gebrauchgegenstände aus Holz herzustellen verstand, nicht unwahrscheinlich. Noch heute findet man in kleinen Landkirchen aus Holz angefertigte Leuchterkronen, Altarleuchter und Taufbecken, welche für die Stadtkirchen aus Bronze oder Zinn hergestellt werden. Jedoch haben sich hölzerne Kirchenglocken in Lettland weder erhalten, noch nachweisen lassen⁹²⁾.

Aus dem benachbarten Litauen wird aber von einem Reisenden vom Ende des 18. Jahrhundert angegeben, dass die dort ansässigen altgläubigen Russen, welchen die Regierung den Gebrauch von Glocken in ihren Gotteshäusern untersagt hat, „statt der Glocken einige Hölzer gehabt haben, die sie aneinander schlugen, wodurch sie die Gemeinde zum Gottesdienst⁹³⁾ einluden“; ferner findet man in Litauen heute noch oft an den Bedachungen von Wegkreuzen ganze Reihen hölzerner Glöckchen angebracht, die lose befestigt, vom Winde geschaukelt, hin und her schwanken⁹⁴⁾.

⁹¹⁾ Eine Photographie dieser Glocke befindet sich in der Bauabteilung des Landwirtschaftsministeriums zu Riga.

⁹²⁾ In Lettland lassen sich nur aus jüngster Vergangenheit kleine aus Holz verfertigte Glocken von trapezförmigem Querschnitt nachweisen, welche den Kühen beim Weiden um den Hals gehängt werden (die lettische Bezeichnung dieser Glocken ist „grabulis“, nach Dr. A. Bielenstein „grebulis“), durch deren Geklapper das Auffinden der Tiere erleichtert wird. (Dr. A. Bielenstein, Die Holzbauten der Letten, II T., S. 713, dortselbst sind 2 solcher Kuhglocken abgebildet; mehrere hölzerne Kuhglocken findet man im staatl. Museum zu Riga aufbewahrt).

⁹³⁾ Feyerabend, Kosmopolitische Wanderungen durch Preussen, Kurland und Litthauen, II B., S. 540.

⁹⁴⁾ V. Jungfer, Kulturbilder aus Litauen, S. 118; gegen 10 solcher mit Holzglöckchen geschmückter Kreuze findet man abgebildet in Jaroševicius, Baranovicius und Zermidzinavicius, croix Litvaniennes.

9. Die Stifter der Glocken, Sprache und Inhalt der Glockeninschriften.

Von Mitte des 16. Jahrhunderts beginnend, wurde die Sitte allgemein in den Glockeninschriften, neben den Namen des Giessers, auch diejenigen der Stifter zu nennen. Oft sind die Glocken nicht aus Mitteln der Gemeindegassen angeschafft, sondern von einzelnen Gemeindegliedern der Kirche gestiftet worden; meistens waren es die Kirchenpatrone oder eingepfarrten Gutsbesitzer. So haben, beispielsweise, Glocken gestiftet:

Gl.	Stifter	Jahr	Kirche
5	v. d. Brüggem	1577, 1720, 1728, 1763, 1815	Stenden [Stende]
5	v. d. Osten-Sacken	{ 1699 1724 1738 1754 1757	Nerft [Nereta] Pernigel [Liepupe] Dondangen [Dundaga] Iluxt [Ilukste] Kaltenbrunn [Kaldabruņa]
4	v. d. Brincken	{ 1582 1690 1749 1763	Ubbenorm [Umurga] Pankelhof [Penkule] Frauenburg [Saldus] Iggen [Igene]
3	Glocken haben Glieder der Familien Behr, Firks, Düsterloh, Buttlar' Kloppmann, Maydell und		
2	die Familien Kettler, Vietinghoff, Lieven, Howen und Bestuschew gestiftet.		

In drei Fällen lässt es sich nachweisen, dass Herzöge von Kurland Glocken geschenkt haben, und zwar im Jahre 1570 die Herzogin Anna der Kirche zu Buschhof [Mežmuiža], 1593 Herzog Friedrich der zu Hofzumberge [Kalnmuīža] und um dieselbe Zeit eine andere der Kirche zu Sehren [Sereņe]⁹⁵⁾.

Im Jahre 1768 und 1769 schenkte die russische Regierung Glocken der Schlosskirche zu Riga.

Es lassen sich aber auch eine ganze Anzahl bürgerlicher und bäuerlicher Glockenstifter nachweisen: im Jahre 1695 stiftet ein Jochim Strauch eine Glocke dem Armenhause zu Goldingen [Kuldīga], 1725 die Witwe des Pastors Richterling 100 Rth. für eine Glocke der Kirche zu Rönne[n] [Renda]; 1764 stiften die rigaer Kaufleute Haydevogel und Collin je eine Glocke der Kirche zu Bickern [Bi-

⁹⁵⁾ Angegeben in einem Visit.-Protokoll im Juli 1596.

ķeri] und 1787 schenkt der Kaufmann Graubitz eine solche der zu Kandaу [Kandava].

Im Jahre 1669 stiften Bauern eine Glocke der Kapelle zu Matthiae [Matīši]; 1678 schenken Freibauern, die sogen. Kurischen Könige, eine Glocke der Kirche zu Lippaikē [Lipaiķi]. Im Jahre 1701 besitzt die Johannis-Kirche zu Wenden [Cāsis] eine Glocke, die von livischen Bauern geschenkt worden war; zu wiederholten Malen ist diese Glocke auf Kosten der Bauern umgegossen worden. Im Jahre 1784 stiftet ein Bauer Andrejs Čunčel eine Glocke der Kirche zu Lassen [Laši]. Auch sind von Bauern öfters Glocken für Friedhöfe angeschafft worden, so beispielsweise, im Jahre 1848 zu Nogallen [Nogalē] und 1849 zu Lizenthof [Sogumuiža]. Auf der Glocke zu Nogallen ist angegeben, dass, zum Ankauf der Glocke, eine Reihe von Bauern einen Beitrag von je 20 Kopeken in Silber beigesteuert haben.

Bis zum Ausgang des 15. Jahrhunderts sind fast alle Glockeninschriften in lateinischer Sprache abgefasst; eine Ausnahme bildet eine Glocke vom Jahre 1463 mit hochdeutscher Inschrift. Vom Beginn des 16. Jahrhunderts findet man häufig Glockeninschriften in deutscher Sprache; bis Ende dieses Jahrhunderts sind dieselben meistens in plattdeutscher Mundart, im weiteren Verlauf aber mit wenigen Ausnahmen hochdeutsch abgefasst. In späteren Jahrhunderten kommen fast ebenso oft lateinische, als auch deutsche Inschriften vor; in der zweiten Hälfte des 17. und im Verlauf des 18. Jahrhunderts bedient man sich für die Inschriften ein und derselben Glocke, gern beider Sprachen: der lateinischen für den Glockenspruch und die Angaben des Giessers und der deutschen Sprache für die Namen und Titel der Stifter und für etwaige sonstige Mitteilungen.

Die erste Glockeninschrift in lettischer Sprache lässt sich auf einer, im Jahre 1831, für die Kirche zu Stenden [Stende] gegossenen Glocke nachweisen⁹⁶⁾. In dem dieser Arbeit beigefügten Verzeichnisse finden sich noch zwölf weitere Glocken aus dem Zeitabschnitt zwischen 1841 und 1860 mit Inschriften in lettischer Sprache.

Die ersten Glockeninschriften in Kirchenslavonischer Sprache datieren aus der Mitte des 16. Jahrhunderts, 2 Glocken zu Wisch-

⁹⁶⁾ Die Glocke befindet sich jetzt in Stenden auf dem Friedhof zu Gibben.

gorod [Augšpils] v. J. 1526, 1527 und 1530 Marienburg [Alūksne], (Ab. 26). Zwei andere Glocken stammen aus der Mitte des 17. Jahrhunderts und weitere neun aus der zweiten Hälfte, des 18. und ersten Hälfte des 19. Jahrhunderts.

Die Glockeninschriften charakterisieren meist treffend die Zeit, in der die Glocken gegossen worden sind. Im 15. und 16. Jahrhundert preisen kurze Glockeninschriften die Herrlichkeit Gottes, im 17. und besonders im 18. Jahrhundert streuen wortreiche und vielfach schwülstige Glockeninschriften Weihrauch der Ruhm- und Titelsucht ihrer Stifter. Oft verherrlichen Inschriften auch die Namen der Kirchenvorsteher, welche kaum mehr zum Guss der Glocke beigetragen haben werden, als das dazu erforderliche Geld aus der Gemeindekasse auszahlten.

Mitunter erzählen Glockeninschriften auch von mancherlei Ereignissen aus der Geschichte der Kirchen oder des Landes; so wird auf einer 1509 für die Petri-Kirche zu Riga gegossenen Glocke der Nothelfer St. Blasius um Schutz vor Wasseersnot, Pestilenz und Einfällen der Russen angefleht. Auf einer 1589 für die Kirche zu Hasenpöth [Aizpute] umgegossenen Glocke wird angegeben, dass die frühere „von polesken Krieges Luden“ zertrümmert worden sei und auf einer 1724 für die Kirche zu Pernigel [Liepupe] umgegossenen, dass die vorhergehende „1710 in der grossen Pestzeit durch Verwahrlosung loser Leute zu Schaden gekommen“ wäre. Mehrere Glockeninschriften erzählen von Kirchenbränden; so findet sich auf einer Glocke zu Lesten [Lestene] angegeben, dass die Kirche am 6 August 1747 durch einen Donnerstrahl getroffen in Flammen aufging und auf der zu Pussen [Puze], dass die Kirche am 11. September 1804 um 2 Uhr nachmittags ebenfalls durch Gewitterschaden abbrannte. Die Inschrift einer Glocke der Johannis-Kirche zu Wenden [Cēsis] erzählt, dass ein Feuer am 3. August 1748 die ganze Stadt mit allen ihren Kirchen vernichtet habe⁹⁷⁾. In Bauske [Bauska] war die Kirche mitsammt der Glocke am 24. Februar 1733 durch Brandstiftung untergegangen. Die Inschrift der, im Jahre 1735 dortselbst aus dem geschmolzenen Glockengut, umgegossenen Glocke berichtet von der Frefeltat des Brandstifters mit dem Nachsatz, dass „Brand und Fall (der Glocke) am Thäter bald gerochen“ worden seien.

⁹⁷⁾ Unbegreiflich scheint nur die Angabe, dass bei diesem Brande 30 Glocken untergegangen wären.

10. Arten des Glockenläutens. Glockenbräuche. Ursache des häufigen Springens der Glocken.

In Lettland wird, wie in anderen Ländern, beim Läuten der Glocken evang.-luth. und röm.-kath. Kirchen, die Glocke selbst in schwingende Bewegung versetzt; in griech.-kath. Kirchen wird dagegen nur der Klöppel geschwungen, wobei die Glocke selbst in ruhendem Zustande verharrt. Vereinzelt sind mitunter nach der letzterwähnten Art auch die Glocken evang.-luth. Kirchen geläutet worden; so wissen wir, dass in Riga das Läuten der Glocke der Petri-Kirche in der zweiten Hälfte des 17. und Anfang des 18. Jahrhunderts nach dieser Art bewerkstelligt worden ist. Am 11 März 1666 war der Turm dieser Kirche eingestürzt; die Ursache des Einsturzes hat man damals zum Teil „dem villen Lauten mit den schweren Glocken, insonderheit in der Pestzeit (wo solches) von den Morgen bis den Abend geschehen“ zugeschrieben⁹⁸⁾. Der Rat verbot darauf am 7. 4. 1666⁹⁹⁾, des schadhaften Turmzustandes wegen, das Läuten der Glocke“ und bestimmte, dass mit der Glocke fortan „nur gebeiert“¹⁰⁰⁾ werden sollte. Als einige Jahre darauf (1688) durch Meister Bindenschuh der neue dreistöckige Turm der Petri-Kirche erbaut worden war, fand man bereits 10 Jahre später wiederum, dass das Läuten der grossen Glocke „des Turmes schwachen Zustandes wegen nicht mehr (mit) einem Schwanger (zu geschehen habe, sondern) mit Anziehen des Klöppels besser anzustellen (wäre)“¹⁰¹⁾. Zu diesem Zwecke hatte der rigaer Kleinschmied Heinrich Philipp eine besondere Maschinerie erfunden, bei welcher der Klöppel an der Aussenseite der Glocke angebracht war und an einer horizontalen Achse „in alqilibrio“ auf dem Glockenstuhl ruhte. Der Erfinder gibt an, dass beim Anziehen des Klöppels, es möglich wäre, „mit etwas Mühe auch Mass und Tempo zu halten“. Die Maschine des Kleinschmieds Philipp, welche er dem Rat für 20 Rth. und „freies Geläut zu seinem (des Erfinders) Begräbnis“ angeboten hatte, wurde von zwei

⁹⁸⁾ Turmknopfnachricht der Dom-K. zu Riga vom 9. 7. 1684. M. Rigensia II, Nr. 2571 i. d. St.-Bibl. zu Riga; auch angegeben i. d. Rig. Stadtblättern 1901, Nr. 48.

⁹⁹⁾ Publ. 7. 4. 1666, B. 11, S. 285.

¹⁰⁰⁾ Das Anschlagen mit dem Klöppel bei der im Ruhezustande verharrenden Glocke wird „Beiern“ genannt (Otte, Glockenkunde, S. 33).

¹⁰¹⁾ Cammeralia 23. 2. 1697, S. 490—499.

vom Rat hinzugezogenen Experten¹⁰²⁾ für zweckmässig befunden, darauf angefertigt und bis zum Brande des Turmes im Jahre 1721 beim Läuten der grossen Glocke in Gebrauch genommen¹⁰³⁾.

Weiter hören wir, dass in Goldingen [Kuldiga] am Vorabend aller hohen Festtage (Ostern, Pfingsten, Weihnachten) das „Beiern“ der Glocken üblich war; Belege hierfür liegen aus der Mitte des 17. Jahrhunderts vor¹⁰⁴⁾. Nach Oberlehrer Raeders Angaben hat man um 1840 in Jakobstadt [Jēkabpils] und um 1850 in Windau [Ventspils] ebenfalls vor hohen Festen mit den Glocken „gebeiert“; nach Angabe Oberpastor Schaberts hat man ferner bis zum Weltkriege in Riga zu Beerdigungen mit den Glocken der Martins-Kirche und Jakobi-Friedhofskappelle ebenfalls „gebeiert“.

Ferner wird von dem Protojerei Schalfejew (jetzt in Riga) angegeben, dass man in den siebziger Jahren in Wolmar [Valmiera] am Busstage und in Tirsen [Tirza] zu Beerdigungen in der hier besprochenen Weise geläutet habe, weil man gefunden hätte, dass in diesem Läuten mehr Trauer und Wehmut zum Ausdruck käme. Des weicheren Anschlags wegen, habe man hierbei den Klöppelkopf vorerst mit Lappen umwickelt.

In Riga hat man eifersüchtig über das Vorrecht, wem das Läuten zur Beerdigung mit den grossen Glocken zu gestatten wäre, gewacht und es ist mancher Streit deswegen im Rat ausgefochten worden.

¹⁰²⁾ Es waren dies der Erbauer des Turmes, der Stadtwerkmeister, Bindenschuh und der Stadtgiesser Meyer. Meyer verlangte nur, dass der Klöppel die richtige Höhenlage erhalte, damit er beim Aufschlagen die Glocke, auf den in ihr befindlichen Absatz (Schlagrand) treffe, während Bindenschuh vorschlug, den Klöppel beiderseits mit eisernen Federn zu versehen, welche das allzuheftige Aufschlagen und das „bisweilen zu lange Weilen“ verhüten sollten, „oder es müsste auf jeder Seite ein Balken aufgestellt werden, damit der Heftigkeit weniger Massen aufgenommen werde“. Ferner schlug Bindenschuh noch vor, „des Schalles betreffend auf beiden Seiten, dass der Klöppel anspricht, grosse Flügel gegenüber aufzurichten, damit durch die reperension solcher Gestalt den Schall verstärke“.

¹⁰³⁾ Die Gemeinde der Petri-K. hat auch sonst für die sachgemässe Montage ihrer Kirchenglocken Sorge getragen; i. J. 1728 hat sie sogar nicht die Ausgaben gescheut „metallene Pfannen“ (Auflager) für ihre drei Glocken zu Schiff aus Amsterdam kommen zu lassen. Angegeben in den Schiffsrollen vom 8. 5. 1728, S. 132, St.-Arch.

¹⁰⁴⁾ Goldingsche [Kuldigas] Kirchenrechnungen „vor Ostern“ 1561, 3. 7. 1660, 24. 12. 1699, angegeben von Oberlehrer Raeder in Dr. Masings Sammlung für das deutsch-baltische Wörterbuch.

In Bauske [Bauska] war hiergegen das Totengeläut für die Gemeindeglieder verschiedener Stände, streng nach bestimmten Tageszeiten geregelt¹⁰⁵⁾.

Aus dem Jahre 1647 liegt in Riga eine Verfügung der Geistlichkeit vor, nach welcher Selbstmördern das Grabgeläut zu verweigern wäre¹⁰⁶⁾.

In Kabillen [Kabile] stiftete Christina Anna Ursala Berg von Carmel im Jahre 1663 eine Glocke zum alleinigen Gebrauch ihrer Familie; in der Stiftungsurkunde vom 1. 3. 1663 heisst es: „Die grosse Glocke die ich Gott und meinen Herzlieben seel. Herrn zu Ehren habe machen lassen soll zu keines Pauer Begräbnis geläutet werden auch zu keinem teutzen ausgenommen mich und meine Kinder, es sei denn dass es geschehe oder zugelassen würde durch meine oder nach mir folgende Erbherrn parole“¹⁰⁷⁾.

Eine häufige Erscheinung ist das Springen der Glocken. Der Grund hierzu wird wohl weniger in der mangelhaften Sachkenntnis der Glockengiesser¹⁰⁸⁾, als vielmehr in den, für die Glocken ungünstigen, örtlich-klimatischen Verhältnissen, dem häufigen Temperaturwechsel und grossen Feuchtigkeitsgehalt der Luft, zu suchen sein; so sprang im Winter 1766 die Kirchenglocke zu Zohden [Code] beim Läuten bei strengem Frost¹⁰⁹⁾. Gleichfalls war in Wenden [Cēsis] Anfang des 18. Jahrhunderts eine vereiste Glocke beim Läuten gesprungen und im Mai 1727 waren am selben Ort beim Totengeläut für die Kaiserin Katharina I zwei Glocken geborsten¹¹⁰⁾.

11. Mannigfaltige Schicksale der Kirchenglocken, insbesondere in Zeiten der Kriege.

Eine auffallende Erscheinung in der Geschichte der einheimischen Kirchenglocken ist das häufige Versetzen der Glocken aus einer Kirche in die andere; die Beweggründe hierzu sind verschiedener

¹⁰⁵⁾ Angegeben von Pastor Eckert in Bauske, 9. 1929.

¹⁰⁶⁾ Suppl. 1647, S. 541.

¹⁰⁷⁾ Kb. Kabillen [Kabile], v. J. 1768, S. 716.

¹⁰⁸⁾ In Arrasch [Āraiži] barst i. J. 1828 die Kirchenglocke, weil der Klöppel eine zu tiefe Lage bekommen hatte. Kb. III, S. 138.

¹⁰⁹⁾ Sitz.-Ber. Mitau, Anhang 1888, S. 14.

¹¹⁰⁾ Acta commission. generalis ecclusiasticae habitae Wenden 8. 11. 1740. M. Nr. 549 i. d. Ges. Riga.

Art. Im Jahre 1387 wurde von den rigischen Bürgern die Kirche zu St. Paul geschlossen und bei dieser Gelegenheit die beiden Glocken im Werte von 80 Goldgulden gewaltsam fortgenommen¹¹¹⁾. Am 17. 7. 1554 wurde in Riga die Glocke der eingegangenen Kirche zu St. Georg „auf dem helgen Geiste“ im Turm der Petri-Kirche untergebracht¹¹²⁾; wohl um diesselbe Zeit wurde die schon erwähnte St. Blasius-Glocke aus der Petri- in die Jakobi-Kirche übergeführt. Im Herbst 1666 wurde die grosse, 1585 gegossene Glocke der Petri-Kirche in die Dom-Kirche versetzt¹¹³⁾. Eine im Jahre 1556, ursprünglich für den Dom gegossene Glocke, befand sich bis zum Weltkriege im Turm der Jakobi-Kirche zu Riga. In einem Visitations-Protokoll steht vermerkt, dass die eine Glocke der Kirche zu Seelburg [Sēlpils] der zu Setzen [Sece] geliehen worden wäre¹¹⁴⁾. Die Glocken der aufgehobenen griech.-kath. Kirche, Nikolai des Wundertäters, in Riga sind im Jahre 1582 in die evang.-luth. Johannis-Kirche gebracht worden¹¹⁵⁾. Die Kirche zu Nitau [Nitaure] hat sich im Jahre 1613 gezwungen gesehen, ihre „ziemlich grosse Glocke Schulden wegen nach Riga zu versetzen“¹¹⁶⁾. Es wird angegeben, dass eine cr. 50 kg. schwere Glocke der Kirche zu Durben [Durbe] der röm.-kath. Kirche zu Windau [Ventspils] verkauft worden wäre¹¹⁷⁾. Im Jahre 1704 sind wegen drohender Kriegsgefahr die Glocken der Kirchen zu Lemsal [Limbaži] und Kirchholm [Salaspils] nach Riga gebracht und hier der Kirche des Georgen-Hospitals zum zeitweiligen Gebrauch übergeben worden¹¹⁸⁾.

Während des Nordischen Krieges sind Glocken vieler Landkirchen der Dom-Kirche zu Riga in Verwahrung gegeben worden; im Jahre 1724 hat man, auf Verfügung des Rates, die Glocke der im Kriege vernichteten Jesus-Kirche zu Riga, zur zeitweiligen Be-

¹¹¹⁾ H. v. Bruiningk und Dr. N. Busch, Livländ. Güterkunde, I T., S. 145, und A. Buchholtz, Sitz.-Ber. Ges. Riga, 1900, S. 104.

¹¹²⁾ Jürgen und Caspar Padels Chronik, angeg. i. d. Mitteilungen aus dem Gebiete der Geschichte Liv-, Est- und Kurlands, XIII, S. 351.

¹¹³⁾ Publ. 31. 10. 1666, S. 442.

¹¹⁴⁾ Sitz.-Ber. Mitau, 1892, Anhang, S. 2.

¹¹⁵⁾ Aufzeichnungen Ludolf Hollers, S. 65, M. im St.-Arch.; auch Dr. G. Gutzeit, Zur Geschichte der Kirchen Rigas, Mitteilungen aus dem Gebiete der Geschichte Liv-, Est- und Kurlands, X B., S. 329.

¹¹⁶⁾ Mitget. v. Pastor Rottermund, 1877, M. Nr. 605 i. d. Ges. Riga.

¹¹⁷⁾ Angegeben von Pastor Taujen 1. 7. 1923 i. d. Reev.-Ak.

¹¹⁸⁾ Publ. 5. 9. 1704, B. 58, S. 106.

nutzung, der Kirche zu Üxküll [Ikšķīle] überlassen¹¹⁹⁾. Beim Abbruch des alten Rathauses in Riga ist dessen 1641 gegossene Schlagglocke in die Petri-Kirche gebracht worden, wo sich dieselbe noch heute befindet.

Auch bei der Reevakuation der Kirchenglocken aus Russland im Jahre 1923, sind manche von ihnen nicht an ihren ursprünglichen Ort zurückgelangt.

Verhängnisvoll für das Dasein der Glocken sollte die Erfindung der Kanonen werden. In Kriegszeiten sind häufig Kirchenglocken in den Schmelzofen gewandert, um in Geschütze umgegossen zu werden; auch in Riga ist, im Rate wiederholt erwogen worden, ob zum Giessen eines Geschützes neues Metall oder Kirchenglocken zu verwenden wären. Bei Einführung der Reformation hat man ferner in Riga die Glocken aus den damals aufgelösten Klosterkirchen fortgenommen und diese, auf Befehl des Rates, zum Umgiessen in Geschütze im städtischen „Büchsenhause“ zusammengetragen¹²⁰⁾. Von den Bilderstürmern wurde am 8. August 1524 im Dom zu Riga, sogar das „Messingdenkmal“ des kurzvorher verstorbenen Erzbischofs Jasper Linde herausgerissen und nachher vom Rat eingezogen, um zu Geschützen umgegossen zu werden¹²¹⁾. Um dieselbe Zeit (zwischen 1524 und 1529) wurde im Stadtgiesshause zu Riga, auf Anordnung des Rates, Glockengut, welches zum Giessen von Glocken aus Neu-Pernau hergesandt war, ohne die Besteller weiter zu befragen, zu Kanonen umgegossen¹²²⁾.

Es hat der Kriegsbrauch bestanden, dass bei Einnahme einer Stadt die Kirchenglocken als Eigentum des Eroberers galten und von diesem entweder fortgeführt oder von den Bürgern durch eine besondere Kontribution losgekauft wurden¹²³⁾. Aus Estland berichtet der Chronist Kelch, dass die Schweden bei der Eroberung Hapsals, im August 1563, „die Glocken aus den Türmen abgehoben und folgendes zu Reval Stücke davon gegossen haben“; im Oktober desselben Jahres erbeutete der Herzog von Kurland bei der Belagerung des

¹¹⁹⁾ Publ. 9. 12. 1724, B. 89, S. 173.

¹²⁰⁾ Aussagen des Priesters Johann Schulteti, angeg. von Dr. L. Arbusow, Die Einführung der Reformation in Liv-, Est- und Kurland, S. 299.

¹²¹⁾ L. Arbusow, Livländ. Geistlichkeit, X, S. 58; auch L. Arbusow, Die Einführung der Reformation in Liv-, Est- und Kurland, S. 350.

¹²²⁾ Sitz.-Ber. Pernau, B. IV, 1906, S. 151.

¹²³⁾ Otte, Glockenkunde, S. 67.

Schlusses zu Lohde drei, aus hapsalschen Kirchenglocken, gegossene Kanonen¹²⁴). Peter der Grosse hat während seiner Regierung 500 Kirchenglocken zu Geschützen umgiessen lassen¹²⁵); ein Teil dieser Glocken werden wohl Beutestücke aus dem Baltikum gewesen sein.

Es muss hier aber vermerkt werden, dass auch vom Ordensheer mitunter Kirchenglocken in Feindesland geraubt worden sind. Vom Chronisten Heinrich wird ein solcher Fall bei der Einnahme Gerzickes [Gercika] im Jahre 1209 und ein weiterer bei einem Kriegszuge des Ordensheeres nach Nowgorod im Jahre 1220/21 erwähnt¹²⁶).

Es haben sich vielfach Nachrichten erhalten, dass die Russen auf ihren Kriegszügen ins Baltikum Kirchenglocken geraubt haben, so, beispielsweise, 1481 aus verschiedenen Kirchen Livlands¹²⁷), 1559 aus Schujen [Skujene]¹²⁸) und 1656 die Glocken der Gertrud-, Jesus- und Georgs-Kirche zu Riga¹²⁹). Zur Zeit des Nordischen Krieges sind durch die Russen unter anderem die Glocken in Smilten [Smiltene]¹³⁰), Laudon [Laudona] und Lubahn [Lubanal] geraubt worden. Polnische „Kriegsluden“ haben im Jahre 1589 die Glocken der Kirche zu Hasenpoth [Aizpute] zerstört und um dieselbe Zeit die zu Tuckum [Tukums]¹³³) und Jürgensburg [Jaunpils]¹³⁴) geraubt.

Im Jahre 1621 hat König Gustav Adolf von Schweden die Glocke einer rigaschen Kirche nach Stockholm bringen lassen und der dor-

¹²⁴) Kelch, Livl. Historia, S. 267 und 268.

¹²⁵) Voltaire, Charles, XII, Leipzig 1816, S. 48.

¹²⁶) Chronik Heinrich des Letten, XIII, § 4 und XXV, § 5; auch Thomas Hiärm's, Ehst-, Lif- und Lettländische Geschichte, herausgegeben von Dr. Napiersky, S. 82, und Arndt, Livl. Chronik, I T., S. 176.

¹²⁷) Kelch, Livl. Historia, Reval, 1695.

¹²⁸) Renner, Livländ. Historia, S. 230.

¹²⁹) Brotze, B. V, S. 77, Missiva ad Privatos, 4. 1669, B. V, S. 355, Dr. N. Busch, Rigaer Tageblatt 1897, Nr. 233 u. folg., und Dr. Berkholz, Zur Geschichte d. Kirchen und Prediger Rigas, S. 144.

¹³⁰) Acta commissionis generalis ecclesiasticae habitae Smilten, 22. fo. 1740, M. Nr. 549 i. d. Ges. Riga.

¹³¹) Napiersky, Beiträge zur Geschichte der Kirchen und Prediger Livl. IV T., S. 153.

¹³²) Busch, Mat., S. 535.

¹³³) Visit.-Prot. v. J. 1609, mitget. v. Busch, Erg., I B., S. 668.

¹³⁴) Visit.-Prot. i. J. 1613, mitget. M. Nr. 605 i. d. Ges. Riga.

tigen Marien-Magdalenen-Kirche geschenkt¹³⁵); um dieselbe Zeit raubten die Schweden die Glocken der Annen-Kirche zu Mitau [Jelgava]¹³⁶, der Kirche zu Lippaiken [Lipaiķi]¹³⁷ und im Jahre 1659 die Glocke der zu Goldingen [Kuldīga]¹³⁸.

Mitunter haben die Gemeinden, durch Vermittelung einflussreicher Persönlichkeiten oder auch durch kleinere oder grössere Geschenke, es versucht, wieder in den Besitz der geraubten Kirchenglocken zu gelangen. Unter den Kirchenrechnungen der Annen-Kirche zu Mitau [Jelgava] findet sich eine Angabe des Kirchenvorstehers vom 24. 8. 1627, in welcher es heisst: „Dem Herrn Obersten Oxenstiern wegen der genommenen Glocken verehret in der Meinung dieselben wiederzubekommen ein Paar Hühner von Hans Knickeberg 2 Mk., vom Hans Kürschner ein Paar Gänse vor 6 Mk. Aber nichts erhalten“¹³⁹). Nach dem Nordischen Kriege hatte es der General-Major Venediger versucht, die aus Smiltēn [Smiltene] nach Pleskau verschleppte Kirchenglocke zurückzuerhalten „und darum zu reden Gelegenheit genommen“, aber auch hier wurde nichts erreicht¹⁴⁰).

Den grössten Verlust an Kirchenglocken hat aber dem Lande der Weltkrieg gebracht; von den 2000 Kirchenglocken, welche im Sommer 1915 nach Russland evakuiert worden sind, befinden sich eben noch über 1500 dort.

Die hohe ideelle Bestimmung der Glocken und auch ihr grosser Metallwert, haben die Gemeinden immer wieder veranlasst mit Eifer und Umsicht für die Erhaltung ihrer Kirchenglocken Sorge zu tragen.

Es sind uns viele Beispiele bekannt, wo Landgemeinden, bei drohender Kriegsgefahr, die Glocken von den Kirchtürmen herabgeholt und entweder in die Stadt in Verwahrung gebracht oder an einem anderen sicheren Ort verborgen haben. Während des Nordischen Krieges sind, beispielsweise, die Glocken der Kirchen zu F e s t e n

¹³⁵) Angegeben in einer Druckschrift J. G. Rüdling's 1740, Stockholm.

¹³⁶) Sitz.-Ber. Mitau, 1890, S. 11 und 12.

¹³⁷) Busch, Erg., I B., S. 538.

¹³⁸) Busch, Erg., I B., S. 518.

¹³⁹) Sitz.-Ber. Mitau, 1890, S. 11. und 12.

¹⁴⁰) Acta commissionis generalis ecclesiasticae habitae Smiltēn, 22. 10. 1740, M. Nr. 549 i. d. Bibl. d. Ges. Riga.

[Vestiena]¹⁴¹⁾, Lemsal [Limbaži]¹⁴²⁾, Kirchholm [Sala pils]¹⁴³⁾ und Üxküll [Ikšķile]¹⁴⁴⁾ nach Riga in Verwahrung gegeben worden; auch hat man damals in Riga die Glocken der Jesus-¹⁴⁴⁾ und Georgs-Kirche¹⁴³⁾ aus der Vorstadt in die befestigte Innenstadt gebracht.

Glocken sind in der Erde vergraben worden: 1698 zu Bornsmünde [Islīce — Bornsminde]¹⁴⁵⁾, 1700 zu Wenden [Cēsis] und Rujen [Rūjiena]¹⁴⁶⁾, 1702 zu Tirschen [Tirza]¹⁴⁷⁾ und während des Weltkrieges im Juli 1915 die Glocken der luth., griech.-kath. und röm.-kath. Kirchen zu Friedrichstadt [Jaunjelgava]¹⁴⁸⁾.

In Seen, beziehungsweise Flüssen sind Kirchenglocken versenkt worden, während des Einfalls Iwan des IV, zu Alt-Pebalg [Vec-Piebalga]¹⁴⁹⁾ und zur Zeit des Nordischen Krieges zu Kockenhusen [Koknese]¹⁵⁰⁾, Lemsal [Limbaži]¹⁵¹⁾, Gross Roop [Liel-Straupe]¹⁵²⁾, Pinkenhof [Piņķumuiža] (Annen-K.)¹⁵³⁾ und Fehkeln [Vietaļva]¹⁵⁴⁾ versenkt worden.

Ferner wird von einer altgläubigen Gemeinde in Sengallen erzählt, dass dieselbe ihre alte kleine Kirchenglocke im Jahre 1796,

¹⁴¹⁾ Napiersky, Beitrag zur Geschichte der Kirchen und Prediger Livl., IV T., S. 157.

¹⁴²⁾ Angegeben im Bericht des Pastors Morgenweg an d. Konsistorium zu Pernau 1703 und Publ. B. 58, S. 160.

¹⁴³⁾ Publ. B. 58, S. 166.

¹⁴⁴⁾ Publ. 21. 12. 1722, B. 82, S. 24 und 9. 12. 1724, B. 89, S. 173.

¹⁴⁵⁾ F. v. Klopmann, Kurländ. Güterchronik 1856, I B., S. 140, und E. Schmidt, Album balticum, S. 32.

¹⁴⁶⁾ Akten des Ober-Konsistoriums v. 18. 7. 1719 im Staats-Archiv und Angaben von Pastor Buchmann im Kb. zu Rujen, B. V, S. 143.

¹⁴⁷⁾ Napiersky, Beiträge zur Geschichte der Kirchen und Prediger Livlands, IV T., S. 158.

¹⁴⁸⁾ Angegeben v. Kirchenvorsteher d. Friedrichstädtchen ev.-luth. deutschen Gemeinde, Hartmann 22. 3. 1929.

¹⁴⁹⁾ E. Schmidt, Album balticum, S. 32.

¹⁵⁰⁾ Pastor Mertz, 1714 im Kb. zu Kockenhusen.

¹⁵¹⁾ Angegeben von Pastor Körber, Nachrichten von Schloss Lemsal und seine Kirche, 1840, eine Abschrift bei Dr. Graefenfels, Riga.

¹⁵²⁾ Brotze, B. V, S. 107.

¹⁵³⁾ Rig. Stadtblätter, 1895, Nr. 33, S. 260, und Convolut 584 i. d. Ges. Riga.

¹⁵⁴⁾ Tageszeitung Balss 1887, Nr. 38 und i. d. Tageszeitung Jaunākas Ziņas 7. 8. 1929, Nr. 175.

als Kurland russische Provinz wurde, verborgen habe, da den Altgläubigen der Gebrauch von Glocken, in ihren Bethäusern, von der russischen Regierung nicht gestattet war; erst hundert Jahre später, nachdem, durch das Manifest des Zaren Nikolai II vom 17. 10. 1905, den Altgläubigen freie Religionsausübung zugesagt wurde, sollen sie ihre alte Glocke aus dem Versteck wieder herausgeholt haben¹⁵⁵⁾.

Mit welcher Selbstentäußerung mitunter einzelne Gemeindeglieder das Geheimnis des Versteckes ihrer Kirchenglocke gehütet haben, bezeugt uns ein Bericht des Chronisten Kelch aus dem benachbarten Estland. Zur Zeit des Nordischen Krieges hatte die Gemeinde der Kirche zu Maholm ihre Glocke in der Erde vergraben. „Die Feinde bekamen den Küster, welcher den Ort des Versteckes kannte, in ihre Gewalt, hieben ihm die Finger ab, schnitten ihm die Gurgel entzwei und marterten ihn so lange bis er unter ihren Händen starb, konnten gleichwohl nicht aus ihm erzwingen an welchem Ort die Glocken vergraben lägen“¹⁵⁶⁾.

Waren die Zeiten des Krieges vorüber und wieder mehr Sicherheit im Lande, so erwies es sich mitunter, dass alle diejenigen Gemeindeglieder, welche das Versteck der Glocken gekannt, gestorben waren und die Glocken mussten daher für immer in der Tiefe der Fluter oder im Schosse der Erde bleiben; so sind die Glocken zu Alt-Pebalg [Vec-Piebalga], Lemsal [Limbaži], Rūjen [Rūjiena] und Fehkeln [Vietalva] nicht wiedergefunden worden.

Bisweilen hat ein glücklicher Zufall die in Kriegszeiten verborgenen Glocken wieder ans Tageslicht gefördert; so wurde von einem Bauern am dritten Pfingstfeiertage 1748 die Kirchenglocke von Kockenhusen [Koknese] „in der bach an dem Attratzenschen felde in einer Kolcke gegenüber des pastorats Riege gefunden“¹⁵⁷⁾.

Jahrzehnte nach dem Nordischen Kriege war Fischern im See zu Gross Roop [Liel-Straupe] ihr Netz an der, während des Krieges dort versenkten, Glocke hängen geblieben; durch Taucher wurde die Glocke aus dem Wasser herausgeholt und ihrer Bestimmung wieder übergeben¹⁵⁸⁾.

¹⁵⁵⁾ Angegeben von Oberlehrer B. Schalfjew in Riga, 7. 1929.

¹⁵⁶⁾ Kelch, Livländ. historia, B. II, Continuat. 1690—1707, Dorpat 1875, S. 145.

¹⁵⁷⁾ Angegeben i. d. Kirchenchronik zu Kockenhusen.

¹⁵⁸⁾ Brotze, 1772, B. V, S. 107.

Des weiteren wurde durch Zufall in Bornsmünde [İslice-Bornsmünde] am 5. September 1773, bei Erdarbeiten im Obstgarten, die vor 75 Jahren dort in der Erde verborgene Glocke wiedergefunden¹⁵⁹⁾; im Laufe der Zeit war über der Stelle, wo die Glocke verborgen gelegen, bereits eine grosse Tanne gewachsen, welche ihre Wurzeln über den verborgenen Schatz geschlagen hatte.

12. Glockensagen.

Um die, im Wasser oder in der Erde ruhenden, Kirchenglocken haben sich mancherlei Sagen und Legenden gebildet.

Es wird erzählt, dass in alter Zeit eine Glocke für die Kirche zu Durben, in Schweden gegossen worden sei; man habe die Glocke über das Meer nach Sakas griva (jetzt Paulshafen) [Pāvilosta] gebracht; beim Weitertransport sei diese im See zu Durben versunken und töne jetzt noch bei starkem Wellengang¹⁶⁰⁾.

Eine andere Sage erzählt, dass man in Windau [Ventspils] zwei Glocken für die Kruhtensche Kirche gegossen und dieselben zur Winterzeit im Schlitten nach Kruhten [Krūte] gebracht habe. Unterwegs sei der Fuhre auf dem Eise des Sees zu Durben [Durbe] ein kostbarer Schlitten begegnet, dessen Insasse die eine der Glocken für die Kirche zu Durben beansprucht habe mit dem Hinweise, dass der Turm zu Kruhten [Krūte] nicht zwei Glocken zu tragen vermöge; als man dem Fremdling trotzdem die Glocke verweigert habe, sei der Schlitten umgestürzt, die eine Glocke im Fallen durch das Eis gebrochen und im See versunken. Wenn die andere Glocke, welche im Kirchturm zu Kruhten aufgehängt worden sei, läute, so höre man bei stillem Wetter, auch die in der Tiefe des Sees versunkene mitklingen¹⁶¹⁾.

Ferner berichtet eine andere Sage, dass der Glockengiesser beim Guss der beiden Glocken für die Kirche zu Ubbenorm [Umurga] eine der andern „angetraut“ hätte. Als man nun nach einiger Zeit die eine Glocke vom Turm herabgenommen, um sie nach Lemsal [Limbaži] zu versetzen, sei diese auf dem nahen Berge vom Fuhr-

¹⁵⁹⁾ F. v. Klopmann, Kurländ. Güterkunde, 1856, I B., S. 140.

¹⁶⁰⁾ In der Tageszeitung Balt. Wehstn. 1890, Nr. 16, und i. d. Libauschen Zeitung 1890.

¹⁶¹⁾ Lerch-Puschkaitis, VII, 1105.

werk gestürzt, hinabgerollt und unten angelangt, in einem See oder Moor versunken; als man die, auf dem Turm zu Ubbenorm zurückgelassene Glocke wieder geläutet, habe die versunkene, drei Tage und drei Nächte geklungen¹⁶²⁾.

Aus den Glockensagen spricht der Glaube, dass die Glocken mit gleicher Liebe und Treue sich mit der Gemeinde und Kirche, für die sie gegossen waren, verbunden fühlten, wie die Gemeinde ihrerseits an den Glocken hing. Auch die „in der Erde versunkenen“ oder nach Kriegszeiten nicht wieder aufgefundenen Glocken finden in der Erde oder im Wasser keine Ruhe; wenigstens zu gewissen Zeiten höre man ihr Tönen.

So töne, der Sage nach, die „zur Franzosenzeit“ im See zu Fehkeln [Vietaiva] versenkte Kirchenglocke beim Läuten der anderen, wiederaufgefundenen, in der Tiefe des Wassers mit¹⁶³⁾.

Eine ähnliche Sage existiert auch von einer zur Zeit des Nordischen Krieges, im See zu Lemsal [Limbaži] versenkten und nicht wiedergefundenen Glocke; auch sie töne beim Läuten der erhaltenen Schwesterglocke auf dem Grunde des Sees mit.

Weiter will die Sage wissen, dass man am See zu Lubahn [Lubāna] um Mitternacht Orgelton und Glockengeläut aus der Kapelle der „in die Erde versunkenen Burg zu Bonifazow“ und um die Mittagsstunde wiederum Glockengeläut aus einer „versunkenen“ Kirche zu Kamintzky in Lettgallen hören könne¹⁶⁴⁾.

Ferner erzählt eine andere Überlieferung von Glocken, die in einem See bei Seckenhof [Seķu m.] und im Dumpurbach bei Blumenhof [Lobērgi] „versunken“ wären¹⁶⁵⁾.

Die Sagen von den im Wasser klingenden Kirchenglocken, beruhen wohl zum grossen Teil auf schallbrechenden Eigenschaften der Wasseroberfläche, wodurch beim Läuten, der im Turm vorhandenen Glocke, das Echo an bestimmten Stellen des Ufers den Eindruck hervorruft, als kämen die Glockentöne aus der Tiefe des Wassers.

¹⁶²⁾ Tageszeitung Balss 1887, Nr. 18.

¹⁶³⁾ Tageszeitung Balss 1887, Nr. 38.

¹⁶⁴⁾ Dr. A. Bielenstein, Reiseskizzen aus dem Oberlande, Balt. Monatschrift 1893, S. 731 und 628.

¹⁶⁵⁾ Edith Kurtz, Verzeichnis alter Kulturstätten in Lettland, S. 94 und 102; Brotze, Livland am Ende des 18. Jahrh., S. 45-a.

Latvijas baznīcu zvani un viņu lējēji

Architekts *Pauls Kampe*

Latvijas Universitātes docents

Austrumbaltijas iedzīvotāji, domājams, jau priekš 13. gs. sākuma pazinusi zvanus. Indriķa chronika vēsta, ka baznīcu zvani no Dānijas un Zviedrijas ar jūras laupītāju starpniecību nokļuvuši mūsu zemē. Ka latvieši jēdzienu „zvans“ pārņēmuši no austrumiem, liecina Vidzemē sastopamais nosaukums, kas atvasināts no krievu звонить = zvanīt. Kurzemē, turpretim, lieto vairāk vārdu „pulkstenis“ no latīņu „pulsare“, kas aizrāda uz rietumu ietekmi.

Jau drīz pēc Rīgas dibināšanas tiek šie minēti zvani. Chronists stāsta, ka Rīgā zvanīts ar lielo kaķa zvanu, kad kurši uzbrukuši pilsētai (1209). Jau 1215 g. Rīgā lej lielu zvanu, pēc tam kad iepriekšējais 1215. g. martā ugunsgrēkā gājis bojā. Vēlāk aizrādījumi par zvaniem Rīgā vairojas. 14. gs. tiek minēts kāds zvanu lējējs Jānis, 15. gs. divi zvanu lējēji.

Pirmie šejienes zvanu lējēji bija celuši savas darbnīcas Kalēju ielā pie pilsētas grāvja, kas šķīra pilsētas iecirkni no Doma iecirkņa, tagadējā Rozena ielā. Tādas „kalēju ielas“, kur novietoja uguns ziņā nedrošas darbnīcas, mēdza ierīkot paša pilsētas malā tūdens tuvumā, kā tas notika arī vēlāk ar otru, tagadējo Kalēju ielu, kur līdz ar citu metāla strādnieku darbnīcām novietoja arī zvanu lējēju darbnīcas, kad tagadējās Rozena ielas apkārtnē bija ieaugusi pilsētā.

Kad 15 gs sāka liet lielgabalus, tad zvanu lējēji, kas metāla liešanu it labi prata, pārņēma arī šo amatu un saucās turpmāk arī par lielgabalu lējējiem.

Pilsētas lietuve Rīgā tiek minēta tikai 1588. g., bet tā ir bijusi jau 16 gs. divdesmitos gados. 1604. g. nolemj celt jaunu pilsētas lietuvi, un proti, iekšpus vaļņa jaunajā Kalēju ielā, ko ierīkoja šaipus Rīges upītes. Lietuve atradās Sv. Gara konventa caurbrauktuves austrumu pusē. Pēc šausmīgā 1677. g. ugunsgrēka, kam par upuri krita liela daļa pilsētas, lietuvi atkal uzcēla, bet 1689. g. tā vēlreiz nodega un tika atkal atjaunota. 1770. g. tur bija trīs dažāda lieluma krāsnis. 1802. g. lietuve izbeidzās, un to ieguva Lielā Ģilde, pārbūvējot to

Sv. Gara patversmes vajadzībām. Rīgas pilsētas lietuvē 200 gadu laikā izlieta lielākā daļa iekšzemes baznīcu zvanu.

Zvanu lējeji Rīgā, kopā ar vara, nažu un ieroču kalejiem, piederēja pie tā sauktā četrlējeju amata jeb četramata (Amt der Viergiesser oder Viergiessergewerke). Rīgas zvanu lējeji strādā sākumā tikai pilsētas un lauku vajadzībām, bet vēlāk arī eksportam, tā piem. uz Pērnavu, Pliskavu un tālāk uz Krievijas iekšieni. Ārzemēs lietie Latvijas zvani nākuši pa daļai no Ziemeļvācijas (Libekas, Dancigas), Holandes (Amsterdamas, Kampenas), Zviedrijas (Stokholmas, Zundsvalles) un Krievijas (Maskavas).

Augstu attīstības pakāpi mākslinieciskā ziņā Rīgas metalrūpniecība sasniedza 16 gs. otrā pusē, kad tās priekšgalā atradās Ansis (Hans) Meijers. Viņš pagatavojis, starp citu, 1596. g. septiņzuburaino lukturi Pēterā baznīcai un 1600. g. lielgabalu „evaņģelists Jānis“, kas tagad atrodas Rīgā Doma krustejā; lielgabala čemurā atrodas meistara attēls. — Zvanu lējejs Egerss strādā 1591. g. Rīgas Doma baznīcas vajadzībām. Jurgis (Gorgen) Meijers, Anša Meijera dēls, izleja pilsētas domes namam (rātūzim) zvanu, kas tagad atrodas Pēterā baznīcas tornī. Arī Anša Meijera dēla dēls Gerhards Meijers bija Rīgas pilsētas lējejs; viņš bijis visražīgākais zvanu lējejs.

Arī Kurzeme iegādājās sev zvanus no Rīgas, pirmajā hercogu laikā arī no Libekas. Ap 1600. g. tiek minēti zvanu lējeji Līepājā un Jelgavā. Vēlāk hercogi ierīkoja lietuves Baldonē, Ēdzē, Mežmuižā un Engurē. Kā hercogu laika lējeji pazīstami Frīdrihs Deprē' un zviedris Bengts Štrōms. 1671. g. Rīga pirka lielgabalus no Baldones; arī Bengtam Štrōmam bija jāpiegādā Rīgai lielāks skaits lielgabalu. Jelgavā tiek minēti 18. gs. vairāki zvanu lējeji, piem. Peterss (1699), Gūnters (1720), Fečters (1731), Maurers (1782).

Lielākā daļa metallējeju ieceļojuši Rīgā no Vācijas; dažiem var uzrādīt dzimšanas vietu, tā piem. viņu starpā atrodam Jostu no Minsteras (1552), Medardu Gesu no Konstānces pie Bodena ezera (1618) un nīrnbergiešus Miķeli (Michel) Baieri (1566), Juri Būrģeri (1657), Baltazaru Feldmani (mir. ap 1658. g.) un Ernestu Frīdrihu Fečteri (1731). Arī visievērojamākais šejienes metallējejs Ansis Meijers būs ieceļojis no Nīrnbergas. No Rīgas pilsētas lējejiem Jēkabs Rode ieceļojis no Dancigas (1691), Frīdrihs Kleins no Kaņālaučiem (1721) un Jānis Augusts Hecels no Drezdenes (1765). Arī ar Zviedriju mūsu metalrūpniecībai bijuši sakari; tā piem. Rīgas lielgabalu un zvanu lējejs Ansis Meijers, kuŗa pēcnācēji divās paaudzēs nodarbojušies kā pilsētas

metallejēji, ir arī Stokholmas slavenās zvanu lējeju Meijeru dzimtas sencis, kuŗas rokās četru paaudžu laikā atradās Stokholmas ķēnišķīgās lietuves vadība. Kurzemē 17. gs. beigās hercogu dzelzslietuvēs bija nodarbināti tikai zviedri; arī šo uzņēmumu vadītājs Bengts Štrōms bija zviedris. Tāpat divi Rīgas pilsētas lējeji Gerhards Meijers (1671) un Indriķis Bīrmanis (1732) ieceļojuši no Stokholmas. 1701. g. par kandidātu uz Rīgas pilsētas lējeja vietu pieteicās lielgabalu lējeja zellis Mislings no Stokholmas.

Zvanu lējeji F. K. Freibergs Laidzē (1831) un Ulriķis Jānis Kleinšmidts Rindā (1834), cik konstatejams, bijuši pirmie latviešu tautības zvanu lējeji.

Kas attiecas uz zvanu ārējo veidu, tad viduslaikos tos maz izgreznoja, laikam, aiz akustikas iemesliem; turpretim 18 gs. otrā pusē atrodam zvaniem ļoti daudz izgreznojumu. Sākot ar 17 gs. beigām uzraksti atrodas ap apakšējo zvana malu, senāk visvairāk tikai ap zvana kaklu. Gotiskās formas 16 gs. otrā pusē izspiedusi renesanse, un tas noticis zvanu rūpniecībā dažus gadu desmitus agrāk nekā celtniecībā.

Pasaules karā tiek evakuēti ap 2000 zvanu uz Krieviju, no kuŗiem tikai kādus 400 izdevies atdabūt atpakaļ.

Autors sastādījis inventāra sarakstu vairāk kā 500 Latvijā līdz 1860. g. uzrādāmiem baznīcu zvaniem ar viņu uzrakstiem, lielumu un svaru. Otrs saraksts sniedz īsus 120 zvanu lējeju personas datus.

metālejeji. Pirmie Rīgas metālejeji bija zvāņi, kas ieradās Rīgā no Ziemeļvācijas, kurās tika izveidoti metālejeju darbnīcas. Pirmie zvāņu metālejeji Rīgā ieradās 15. gadsimta sākumā, kad Rīgas bīskaps J. Štrōms nodarbināja zvāņu metālejejus, lai izveidotu Rīgas pilsētas iekšējo aizsardzību. Pirmie zvāņu metālejeji Rīgā ieradās 15. gadsimta sākumā, kad Rīgas bīskaps J. Štrōms nodarbināja zvāņu metālejejus, lai izveidotu Rīgas pilsētas iekšējo aizsardzību.

15. gadsimta sākumā Rīgā ieradās zvāņu metālejeji, kas ieradās Rīgā no Ziemeļvācijas, kurās tika izveidoti metālejeju darbnīcas. Pirmie zvāņu metālejeji Rīgā ieradās 15. gadsimta sākumā, kad Rīgas bīskaps J. Štrōms nodarbināja zvāņu metālejejus, lai izveidotu Rīgas pilsētas iekšējo aizsardzību.

15. gadsimta sākumā Rīgā ieradās zvāņu metālejeji, kas ieradās Rīgā no Ziemeļvācijas, kurās tika izveidoti metālejeju darbnīcas. Pirmie zvāņu metālejeji Rīgā ieradās 15. gadsimta sākumā, kad Rīgas bīskaps J. Štrōms nodarbināja zvāņu metālejejus, lai izveidotu Rīgas pilsētas iekšējo aizsardzību.

Lielāka daļa metālejeju iecelojusi Rīgā no Vācijas; dažiem var uzrādīt dzimšanas vietu, tā piem. viņu starpā atrodam Jostu no Mīnsteras (1552), Medardu Gesu no Koustances pie Bodens ezera (1613) un nīberģiešus Miķeli (Michel) Baieri (1566), Juri Nīberģi (1657), Baltazaru Feldmani (mir. ap 1658. g.) un Ernestu Frīdrihu Fechteri (1731). Arī visievērojamākais šķētenes metālejejs Ansis Meijers bus iecelojis no Nīberģas. No Rīgas pilsētas iecējiem Jekabs Rode iecēlojis no Dancigas (1693), Frīdrihs Klins no Karalaučiem (1731) un Jānis Augusts Hecls no Dancigas (1765). Arī ar Zviedriju mūsu metālrūpniecībai bijusi saistīta, tā piem. Rīgas lielgabalu un zvāņu lejejs Ansis Meijers, kurš pēcnācējs šīs pasūtīs nodarbojūšies kā pilsētas

I. Verzeichnis vorhandener oder nachweisbarer Kirchenglocken Lettlands von ältester Zeit an bis um die Mitte des 19 Jahrh. (1860), in chronologischer Reihenfolge

Anmerkung: Alle Kirchen ohne besonderen Vermerk sind ev.-luth. Gotteshäuser.

* bezeichnet Glocken, welche während des Weltkrieges aus dem Gebiete des jetzigen Lettlands in die inneren Gouvernements Russlands evakuiert und in den Jahren 1923/24 und 1927 nach Lettland reevakuiert worden sind.

† bezeichnet Glocken, welche während des Weltkrieges aus dem Gebiet des jetzigen Lettlands in die inneren Gouvernements Russlands evakuiert worden sind und sich z. Z. noch dort befinden.

H — Höhe der Glocke vom Ansatz der Krone bis zum Schallrande.

D — Durchmesser des Schallrandes.

P — Peripherie des Schallrandes.

a) Glocken, von denen sich das Jahr ihres Gusses nachweisen lässt.

1 Um 1215.

Riga, Dom-K., Der Chronist berichtet, dass man in Riga nach dem Brande des alten hölzernen Domes im März 1215 eine „andere Glocke, grösser als die frühere“, gegossen habe.

Chronik Heinrich des Letten, aus dem Latein. übersetzt von Eduard Pabst. S. 193, § 6.

2 1340 ?

† **Piltēn [Piltene].** Auf der Innenseite der Glocke sei mit schwanzigen Ziffern „1340“ angegeben gewesen.

Reev. Ak.

3 1442.

* **Fehkeln [Vietalva].** „Dominus tecum anno MCCCCILII“.

Reev. Ak.

328 kg.

4 1450.

† **Zabeln [Sabile].**

„O, reg, gloria veni — cum — pace anno domini mcccc.“

Unter der Inschrift eine Hausmarke. Die Glocke stammte aus dem alten Ordensschlosse zu Zabeln.

L. Arbusow, Sitz.-Ber. Mitau 1887. S. 24.

Pastor Schlau, 1911. Kir.-Enq. Riga

H 0,315 D 0,265

Ad. Richter, Balt. Verkehrs- u. Adressbuch, 1912. Band Kurland, S. 298.

Poln. Ges.

H 0,29 P 1,05

Kirch. Vorsteher 1923.

26,65 kg

5 1451.

Durben [Durbe].

„O rex glorie christe veni cum pace anno domini mccccli in honorem simonis
et iude osanna.“

Die Glocke ist gesprungen und befindet sich seit 1906 im Dom-Museum
zu Riga.

Heine: „Hagiologisches aus Alt-Livland“ i. d. Zeitschr. „Der Katholik“. 84. Jahrg.
1904. XXX. S. 228.

Sitz.-Ber. Riga. 1906. S. 52.



Abb. 23. Durben [Durbe], 1451 (seit 1906 — Riga, Dommuseum).

Führer d. d. Samml. d. Gesellsch. im Dommuseum. 1911. S. 61 u. 62.
 Ad. Richter, Balt. Verkehrs- u. Adressbuch. Band Kurland. 1912. S. 72.
 Die Inschrift und die Ausmasse der Glocke sind im 5. 1929 vom Verfasser
 aufgenommen. H 0,62 P 2,35

6 Zwischen 1455 und 1458.

Polozk, griech.-kath. Sophien-K. In Riga wurde von Simeon, Erzbischof v. Polozk, Witebsk und Riga, bei einem Glockengiesser für „3 Berkowetz, 5½ Pud Kupfer, sowie 22 Rubel und eine Quantität Roggen eine Glocke bestellt.

Livl.-Urk. Buch. XI Bd. Nr. 399 u. 687.

7 1456.

† Erwahlen [Ēdole]. „O rex gloria veni cum pace anno domini + MCCCC + LVI + osanna“.

Poln. Ges.

H 0,48 P 1,67

8 1463.

Die Zugehörigkeit der Glocke ist nicht ermittelt.

„Ofanna + heissen ich + alles + vebel + vertreibe + ich iost + von + hagenov + goß + mich + anno + domini + M + LXXX + LX + III.“

Die Schrifthöhe beträgt 2,2 cm. Auf der anderen, der Inschrift gegenüberliegenden Seite, ist der Evangelist Lucas im Mantel, mit einem Buch in den Händen abgebildet; die Höhe der Figur ist 6,7 cm. Über dem Evangelisten befindet sich dessen Symbol — ein geflügelter Stier. Reich gearbeitet sind auch die Bügel der Glockenkrone. Die Glocke ist aus hellem Metall gegossen, gut erhalten und hat einen schönen Klang. Sie befand sich i. J. 1857 in Russland im Höhlenkloster zu Nishni-Nowgorod, wohin sie wohl aus Alt-Livland als Beutestück unter Johann d. Grausamen oder später gelangt sein wird; allerdings wäre es auch möglich, dass diese Glocke aus einer Kirche Dorpats oder aus einer anderen des jetzigen Estlands her stammt.

Записки импер. археол. общ. 1857 В X. S. 384, mitgeteilt von A. Bar. Fölkersahm,
 Sitz.-Ber. Riga 1905. S. 59. 573 kg.

9 1473.

† Pilten [Piltene]. „Markus, Mateus, Petrus, Johannes, Lukas. Episkopus Curoniciensis“ mit der Bischofs-Mitra über der Inschrift. Um 1903 ist beim Läuten aus der Glocke ein Stück herausgeschlagen worden.

Pastor Schalmé. 27. 8. 1905. Kirch.-Enq. Mitau.
 Reev. Ak.

10 1480.

Gipken [Gipka]. „sancte antoni ora pro nobis anno MCCCCLXXX“.

Kallm., S. 187.

11 1480; untergegangen beim Brande 1482.

Riga, Jakobi-K. 1480 ist eine „Seiger Klok, welche aussen hängt“, für 200 Mk rig. angeschafft worden.

Inventarium d. Kirchenggeräte zu St. Jakob. 1450 bis 1480; M 681 i. d. Bibl. d. Ges. Riga.

Berkholz, Beiträge z. Gesch. d. Kirchen und Prediger Rigas. S. 72.

12 1508; untergegangen beim Brande 1677.

Riga, Petri-K. „Petrus und Paulus hete ick, de Lewendigen rope ick, de Doden become ick, den Donner schreck ick. Johann Schoneborch bereide mick dusent fünfhundert und acht“. Diese Glocke ist als „Siegerglocke“ bezeichnet worden.

Brotze, I B. S. 68-b.

Rigaer Stadtblätter. 1825. S. 221.

Heine: „Hagiologisches aus Alt-Livland“ i. d. Zeitschr. „Der Katholik“. 84. Jahrg. 1904. XXX. S. 137.

13 1509.

Riga, Petri-, später Jakobi-K.

„Cantus × Blasius × sy × ich × geheten, × wenn × ich × werde × gelud, × so kommet × to × sanete × Peter × op dat × gy × mynes × hylgen × gebentes × (dat) dar × roftet × mogen × ewych × geneten Johan Schonenborch goet my doe man schref 1500 un negen da by.“

Die Inschrift — in gotischen Kleinbuchstaben — hat sich am Halse der Glocke befunden. Die Glocke ist bald nach dem Siege Plettenbergs über die Russen bei Pleskau (13.9.1502) zu Ehren des Schutzpatrons St. Blasius ursprünglich für die Petri-K. gegossen, nachher aber in die Jakobi-K. gekommen; dort hat sie sich bis zum Juli 1915 unter einem Schutzdach an der Aussenseite des Turmhelmes befunden und ist eines der drei Wahrzeichen Rigas gewesen; im Volksmunde hiess sie „die Armsünderglocke“, obgleich eine Begründung für diese Bezeichnung fehlt. Auf der vom Turme abgewandten Seite hat die Glocke noch eine kurze Inschrift gehabt, die man beim Herabnehmen der Glocke im Sommer 1915 fand. Leider ist der Text dieser Inschrift damals nicht wörtlich aufgezeichnet worden. Es liegen folgende Versionen dieser Inschrift, die nach Angabe des Oberlehrers Wilde von Wildemann, in plattdeutscher Mundart abgefasst war, vor:

1) „Gott schütz uns vor der Pest und den Reussen“ (A. v. Hedenström, Rig. Kriegschron. 1914/17, S. 67).

2) „Gott schütz uns vor den Reussen, Pest und Wassernot“ (Frau Prof. Hoffmann erinnert sich die Glockeninschrift in dieser Fassung von ihrem verstorbenen Gemahl gehört zu haben. Im Juli 1915 hat Prof. Otto Hoffmann die Inschrift wörtlich aufgenommen, die Notiz hat sich aber nicht erhalten.

3) „Vor Pestilenz und Reussen G'fahr Beschütz uns Herrgott immerdar“ (Schulrat v. Radecki, 1. 1929).

Das Vorhandensein dieser Inschrift bestätigt auch der Älteste der Johannis-Gilde Zimmermeister Alex. Steinert, unter dessen Leitung die Glocke bei ihrer Evakuierung während des Weltkrieges herabgenommen worden ist.

Es ist die kleinste der 4 Glocken der Jakobi-K. gewesen.

Brotze, I B. S. 69.

Dr. Buchholtz hat am 4.11.1891 die Glocke untersucht und ausser den Trennungszeichen zwischen den einzelnen Worten keinen bildnerischen Schmuck an der Glocke bemerkt. M i. d. Bibliothek der Ges. Riga.

W. Neumann, Das mittelalterl. Riga. S. 26.

H. v. Bruiningk, Messe u. kanonisches Stundengebet. S. 377.

Oberpast. Döbler im Gemeindeblatt d. Jakobi-K., mitgef. im Rigaschen Kirchenblatt. 1915. Nr. 31, S. 363.

Prof. Otto Hoffmann, Rigasches Kirchenblatt 1915, Nr. 32, S. 372.

Segodnja, Tageszeit., 15. 4. 1920, Nr. 85.

Reev. Ak.

902 kg.

Rauchheld, Glockenkunde Ostfrieslands. S. 137.

14 1516.

Neu-Autz [Jaun-Auce].

„O rex glorie veni cum pace ano dn mececeevi.“

Pastor Bahder, 1911, Kirch. Enq. Riga.

H 0,56 D 0,42

Busch, Erg. I B., S. 495.

Die Angaben v. Oberlehrer Schmidt im Balt. histor.-geogr. Kalend. 1912 sind fehlerhaft.



Abb. 24. Glockeninschrift, Neu Autz [Jaun Auce], 1516 (Schrifthöhe = 3,0 cm); nach einer Zeichnung von Pastor Bahder in d. Kirchen-Enquête, S. 1911, i. d. Bibl. d. Gesellsch. Riga.

15 1518.

* Schlock [Sloka].

„CRISTVS Ж REX Ж FORTIS VER IN Ж PACE Ж JEVS (deus) Ж HOMO Ж FACTVS Ж EST Ж M Ж CCCC Ж X Ж VIII.“

Reev.-Ak.

291 kg.

Die Inschrift und die Äusmasse der Glocke sind vom Verfasser am 21. 7. 1929 aufgenommen.

H 0,59 D 0,80

16 Zwischen 1524 und 1529, umgegossen aus einer älteren Glocke.

Neu-Pernau. In Riga ist zwischen 1524 und 1529 aus den beim Brande Neu-Pernaus i. J. 1524 geschmolzenen Kirchenglocken eine neue Glocke gegossen worden.

Sitz.-Ber. Pernau, 1906, B. 4, S. 151.

17 Zwischen 1524 und 1529, umgegossen aus einer älteren Glocke.

Neu-Pernau. In Riga ist zwischen 1524 und 1529 aus den beim Brande Neu-Pernaus i. J. 1524 geschmolzenen Kirchenglocken eine neue Glocke gegossen worden.

Sitz.-Ber. Pernau, 1906, B. 4, S. 151.

18 1526.

Griech.-kath. K. zu Wischgorod [Augšpils], in Lettgallen.

„Божиею млстїю. пособемъ і помощью стѣя живоначальныя трца. лега. в. лд. го. мпа іюлія. въ к — день — на память стго пррока ілії. при дрѣжавѣ благовѣрнаго. великого князя Василя івановича. царя і гдря всея русї. і при архиспѣ великого Новаграда і Пскова влцѣ Макарії. а делали мастера Тимаѡей Андрѣевъ снѣ Котельниковъ. да Мику...“

Durch Vermittlung Prof. W. Trofimows mitgeteilt vom Priester M. Winogradow,
1. 1930. H 0,54 D 0,61
Oberlehrer B. Schalfejew i. d. Tageszeitung „Segodnja“, 10. 10. 1923. Nr. 224.
Ив. Лукашъ, Уголокъ земли св. Ольги, i. d. Zeitschr. Перезвоны 1925. Nr. 2, S. 36.

19 1527.

Griech.-kath. K. zu Wischgorod [Augšpils], in Lettgallen.

„Лѣта з. ле. го мѣа Іюлія. к. день на памть стго пророка іліі. Бжию млстію. по собьемъ і помощи стѣй живоначальнѣі Троиці. Великаго князя Василья івановича прѣ і гдрѣ всея руси — а дѣляли мастера. колоколь сеі Тимоѣей Андрѣевъ снъ Котельниковъ. да Микула Авдевъ снъ Батка.“ Die Glocke hat einen Riss.

Durch Vermittlung Prof. W. Trofimows mitgeteilt vom Priester M. Winogradow,
1. 1930. H 0,50 D 0,57
Oberlehrer B. Schalfejew i. d. Tageszeit. „Segodnja“ 10. 10. 1923. Nr. 224.

20 1530.

* **Marienburg [Alūksne].** Die Glocke hat am Halse eine altslavonische Inschrift: „...В МОСКВЕ АС(М)ОНАСТР У ГОВ(Р)ИИКОВА 1530“, mit 2 Streifen Ornament. Die Zugehörigkeit der Glocke vor dem Kriege ist nicht bekannt.

Archiv d. Behörde für Denkmalspflege in Riga H 0,65 D 0,75

21 1535 oder 1537.

* **Siuxt [Džukste].** Kundur Friedhof. „Int Jar dusent fif hundred XXXVII“, mit einem Streifen Ornament. Bis zum Weltkriege hat sich diese Glocke in der Planzehmschen Gemeinde in Goldingschen Kreise befunden.

Poln. Ges. H 0,28 P 1,21 24,6 kg.
Reev.-Ak.

22

*** Die Zugehörigkeit der Glocke nicht ermittelt.**

„O REX § OMNI § GLORIOSE § VENISTI § IN § PACE § QVIA § EST § DEVS § PACX“ am Glockenhalse und „1548“ auf der Flanke; ausserdem finden sich am oberen Teil der Glocke mit unbeholfenen Buchstaben folgende Worte eingeritzt: „СЕЛО ЯРЕВИИЦ ВОЛИНСК.“

Die Glocke hat am unteren Rande einen Riss; sie ist im Jahre 1927 reevakuiert und befindet sich jetzt im Besitz der erzbischöflichen Kurie zu Riga.

Die Inschrift und die Ausmasse der Glocke sind vom Verfasser am 26. 10. 1929 aufgenommen. H 0,54 D 0,71

23 Um 1550.

Talsen [Talsi]. „...tho Talsen × Olden bockum“. Diese Glocke ist 1904 die mittlere der dortigen 3 Glocken gewesen; ihre Form wird als „sehr altertümlich“ angegeben.

Oberlehrer Schmidt, Balt. Kult.- und Landschaftsbilder. Nr. 35. Feuilleton der Dūna-Zeitung, 1904, Nr. 131.



М' РШОСКРЕ ЯСО НЯ ІІ'Р
 УІОРШКОРЯ 15 30

Abb. 25 u. 26. Marienburg [Alüksne], 1530. (Schrifthöhe = 2,5 cm).
 Phot. d. staatl. Behörde für Denkmalspflege zu Riga.

24 1551; untergegangen beim Brande am 18. 7. 1729.

Alt-Autz [Vecauce].

„anno m v̄li + michaeli. kerf (to) außß . hort . duffe . floße . tho“.

Joh. Georg Michaelis 1729. M. Nr. 14, S. 306, im Kurl. Prov.-Museum zu Mitau.



DEVS PAX

I 5 4 8

Abb. 27 u. 28. Die Zugehörigkeit der Glocke nicht ermittelt, 1548 (im Besitz der erzbischöflichen Kurie zu Riga). Schrifthöhe = 3 cm.

Phot. d. staatl. Behörde für Denkmalspflege zu Riga.

- 25 1551.
 † Neuenburg [Jaunpils]. „Verbum Dei manet in aeternum Christ.
 Middelrat (wohl Middeldorp) me fecit 1551“.

Reev.-Ak.

- 26 1554.

Bornsmünde [Islice (Bornsminde)].

„iohan × scheppink × let × geten × mi × int × iar × m × d liiii ×
 hans × leser × got × mi.“

Die Inschrift — in gotischen Kleinbuchstaben — befindet sich am Halse der Glocke; unter der Inschrift ist das Wappen der Barone Schöppingk angebracht mit den Buchstaben D.S.W. darüber; auf der gegenüber liegenden Seite befindet sich das Wappen der v.d.Heyden. Die Glocke ist 1698 während des Krieges in der Erde vergraben und erst am 5. 11. 1771 durch Zufall wieder aufgefunden worden. Am unteren Rande hat die Glocke einen Sprung, ebenfalls ist der Schallrand etwas beschädigt.

iohan*scheppink*let*geten*mi*
 mit*iar*in*d*un*hans*leser*got*mi



Abb. 29. Bornsmünde [Islice-Bornsminde], Hans Leser, 1554.

- F. v. Klopmann. 1856. Kurl. Güterchronik, I B. S. 140; hier ist das Jahr „1517“ angegeben, im Register dortselbst aber „1557“.
Sitz.-Ber. Mitau 1887, S. 72.
Katalog der Kurl. kult.-histor. Ausstellung, Nr. 602 H cr 0,45
Bornsmünde (Berlin 1882). Hier findet sich — Tafel C — eine Abbildung der Glocke.
- 27 1555; umgegossen 1812.
Frauenburg [Saldus]. „1555 herr christopher von nievhove, genannt von leie der ridderlichen ordens kompthur to goldingen“.
Busch, Erg. I B. S. 511.
Kallm. S. 126.
Balt. histor.-geogr. Kalender 1908.
Die ev.-luth. Gem. Russlands 1911. S. 122.
- 28 1555; umgegossen 1729.
Mitau [Jelgava], Dreifaltigkeits-K. „1555 da let mie geten de erbare vnde ernenete Jvncker Otte Klopmann to Lubick bi Karsten Mild-dedorp“.
Sitz.-Ber. Mitau, 1868, S. 9.
Hach, S. 209.
Reev.-Ak.
- 29 1556.
† **Riga, Dom-, später Jakobi-K.** In der oberen Reihe: „Her. Klaves. Povthow vnde . Her . Hinruk . Hake . vnde . Lvtke . Heine . vnd . Hans Eggers. vorsenders . Thom . Dome . leiten . geten . mi . 1 . 5 . 5 . 6.“ In der unteren Reihe: „Gotthen mi Bern t Alten a . vnde . Hans . Lesser . mit erren . beiden . Henden . Den . Godt . will ernewen . Den . kan . nemant . vorherren (oder verberren) . Godt . gew e . uns . alle . ein . seligen Ende . Amen.“ Ursprünglich war diese Glocke für die Dom-K. gegossen worden; bei ihrer Evakuierung während des Weltkrieges im Juli 1915 wird sie als die grösste Glocke der Jakobi-K. angegeben.
Prof. Christoph Zeigener, Collect. Rigensis, M. Nr. 62 i. d. Bibl. der Ges. Riga.
Prof. Otto Hoffmann, Rigasches Kirchenblatt, 1915, Nr. 32, S. 372.
Линковский i. d. Tageszeitung Сегодня 15. 4. 1920, Nr. 85.
Reev.-Ak. Mehr als 3280 kg.
- 30 1557; umgegossen 1773.
Riga, Jakobi-K. „jasper rodenburg vnde hans hageman vorstenders tho sunte jacobes kerken leten geten mi hans reges got mi in jar MDLVII“. Im Kirchen-B. wurde die Glocke um 1750 als gesprungen angegeben; im Jahre 1773 hat man sie für den neueingerichteten Jakobi-Friedhof umgegossen.
Brotze, I B., S. 14.
(Oberp.) C. A. B(erkholz), Die St. Jakobi-K. in Riga, im Rigaer Almanach 1864, S. 8.
Oberpastor Dr. C. Berkholz 1867, Beiträge zur Gesch. d. Kirchen u. Prediger Rigas, S. 84; hier ist als Jahreszahl des Umgusses versehentlich statt 1775 die Jahreszahl 1737 angegeben.
- 31 1563; untergegangen beim Brande 1733, i. J. 1735 wieder neu gegossen.
Bauske [Bauska]. „Mein Meister Hans Einber (wohl Einberg) do grovt 1563“.
Pastor Hildebrandt 1735 im Kb. zu Bauske. 65,62 kg.

32 1566.

Die Zugehörigkeit der Glocke nicht ermittelt.

„O MATER DEY MEMENTO MEY“, darunter „PETRUS CHEI-NEVS ME FECYT 1566“. Es ist eine kleine Handglocke, auf der, Orpheus, Geige spielend, von einem Löwen, Hunde, Affen, Kranich, Bären und Knaben umgeben, dargestellt ist; den Griff der Glocke bilden 2 nackte Knaben. Die Glocke befindet sich jetzt im Dom-Museum zu Riga. Eine gleiche Glocke befindet sich in England im Besitze der Corporation von Rye, Sussex.

Katalog der Rigaschen kult.-hist. Ausstellung 1885. S. 180.

The Portfolio, 1886, S. 171, angegeben von Karl Walter, Glockenkunde, S. 708.

Die Inschrift und die Ausmasse der Glocke sind im März 1929 vom Verfasser aufgenommen. H 0,14 D 0,085

33 1567; umgegossen 1853.

Grenzhof [Grenču muīža]. „1567 Ev. Ps. C. 1 Gehet zu seinen Thoren ein mit Danken X zu seinen Vorhöfen mit Loben X“.

Oberlehrer Schmidt, Balt. Kultur- und Landschaftsbilder Nr. 75, Feuilleton der Dūna-Zeitung, 1906, Nr. 154.

34 1570; umgegossen 1769.

Zohden [Code]. „benedictio + domini + divites + facit + verbum + to + domine + lvcerna + pedibvs + meis — anno + 1 + 5 + 7 + 0“. Die Glocke ist im Winter 1766 durch Läuten bei strengem Frost gesprungen und 1769 umgegossen worden.

Busch, Erg. I B., S. 469.

Sitz.-Ber. Mitau, 1888, S. 14.

Kallm., S. 100.

35 1570.

† **Buschhof [Mežmuīža].** „Giess mich anno 1570“.

Poln. Ges.

H 0,46 P 1,66

36 1570.

† **Buschhof [Mežmuīža].** „Herzogin Anna von Kurland 1570“.

Reev.-Ak.

98,4 kg.

37 1572.

* **Wahnen [Vāne].** „Verbum Dei manet in aeternum Salomon Henning Wahnen Sahrzen 1572“.

Joh. Georg Michaelis, 23. 8. 1729, M. Nr. 14, S. 302, im kurl. Prov.-Museum zu Mitau.

Kallm., S. 158.

Oberlehrer Schmidt, Balt. Kult.- u. Landschaftsbilder, Nr. 30, Feuilleton der Dūna-Zeitung, 1904, Nr. 60.

Pastor Böttiger, 1912, Kirch.-Enq. Riga.

D 0,48

Reev.-Ak.

87,74 kg.

38 1574.

Wahnen [Vāne]. „Hans Oldermann hat mich gegossen Ao 1574“.

Joh. Georg Michaelis, 23. 8. 1729, M. Nr. 14, S. 302, im kurl. Prov.-Museum zu Mitau.

Kallm., S. 158.

Pastor Böttiger, 1912, Kirch.-Enq. Riga.



Abb. 30. Handglocke, Petrus Cheinevs, 1566. Riga, Dommuseum.

39 1575.

Mitau [Jelgava], Dreifaltigkeits-K. 1575 wurden 560 Mk für „eine grosse Kirchenglocke und einen Seier“ verausgabt, 100 Mk gab Philip Klopmann.

Kirch.-Rechn. v. 1575, angegeben Sitz.-Ber. Mitau, 1890. S. 86 und Anhang. S. 88.

40 1576.

* **Gross-Eckau [Lieliecava].**

„DA 2 MAN 2 SCHREIB 2 1576 2 JAR 2 LIS 2 MICH 2 DIRICH 2 HESSEN 2 GEISEN 2 DAS 2 IST 2 WAR“.

Kallm., S. 90.

Poln. Ges.

H 0,34 P 1,34

Reev.-Ak.

57,81 kg.

Die Inschrift und die Ausmasse der Glocke sind vom Verfasser am 20. 6. 1929 aufgenommen.

H 0,36 D 0,44

DIRICH HESSEN
DAS IST 2 WAR 1576

Abb. 31. Glockeninschrift, Gross Eckau [Lieliecava], Michel Baier (?), 1576.
(Schrifthöhe = 1,5 cm).

41 1547.

* **Grünhof [Zaĵamuiža].** „In Godes Namen Amen. Da man schref 1577 Jar lis mich Aloh Funke der Junge zum Grunen Hof gisen das ist war sich + Michel Beier gos mich“.

Pastor Heintz, 1911, Kirch.-Enq. Riga.

H 0,51 D 0,55

Poln.-Ges.

H 0,51 P 1,72

Reev.-Ak.

121,36 kg.

Pastor Heintz i. d. Zeitschr. „Jaunatnes Draugs“, 9. 192. Nr. 99.

151,04kg.

42 1577.

Erwahlen [Ārlava], Jaunpagasts, Friedhof Strunanieki. „Leis mich Clavs von Der do man schref 1577 Strithorst neie gessen bei Michgel Baier“. Die Glocke schmücken 2 Reliefgestalten — Adam und Eva — wie auch Ornament.

Poln. Ges.

H 0,26 P 0,96

43 1577.

Stenden [Stende]. „1577“ mit dem Namen Michell Euert von der Brücke olde“.

Kallm., S. 172.

44 1580.

† **Samiten [Zemīte].** „Liess mich Barthel (Bardhel) Buttler (Budler). da . man . schrieb 1580 (1585) Jar gissen . das ist . wahr.“ Im Kirchen-B. wird im Jahre 1798 diese Glocke als die grösste der dort vorhandenen bezeichnet.

Visitationsakte v. 24. 3. 1798 im Kb., mitgeteilt von Pastor Steinfeld, 1903, Kirch.-Enq. Mitau.

Busch, Erg., I Bd., S. 656; hier unrichtig „1585“ angegeben.

Die ev.-luth. Gem. Russl., 1911, S. 79, unrichtig „1585“ angegeben.

Kallm., S. 169; hier unrichtig „1585“ angegeben.

Poln. Ges.

H 0,42 P 1,51

Reev.-Ak.

85,69 kg.

45 1582.

Sunzel [Suntaži].

Pastor Körber, Vaterl. Merkwürdigk., I B., S. 361–362. M. i. d. Bibl. d. gelehrten estn. Gesellschaft zu Dorpat.

46 1583; umgegossen 1806 und 1863.

Neugut [Vecmuīža]. „De Gemene von Dütschen vnd Bvren im Thal tum Niengode 1583“. Es soll die erste Glocke der Kirche gewesen sein.

Kallm., S. 94.

47 Vor 1584.

Bauske [Bauska], ursprüngl. i. d. dortigen Gertrud-K.

„Maria + berat + help + got + ot + aller + not +“ mit 2 Streifen Ornament. Die Glocke stammte aus der alten 1584 abgebrochenen Gertrud-K. in Bauske und war vor 1911 etwas beschädigt worden.

Döring, Sitz.-Ber. Mitau, 1886, S. 28.

D 0,42

Schmidt, Sitz.-Ber. Mitau, 1888, S. 56.

Oberlehrer Schmidt, Balt. Kult.- und Landschaftsbilder. Nr. 41, Feuilleton der Duna-Zeitung, 1904, Nr. 247.

Pastor Stavenhagen, 1911, Kirch.-Enq. Riga

H 0,3 D 0,45

48 1585.

† Riga, Petri-, später Dom-K.

„HERTLICK . LEF . HEBBE . ICK . DI . HERE . MINE . STERCKE .
HERE . MIN . BORH . MIN . VORLOSER . MIN . TROST . VP . DEN . ICK .
VORTREVWE . MIN . SCHILDT . VND . HOR: RNE . MINES . HEILES .
VNDE . MIN . BESCHVTTER . ICK . WIL . DEN . HEREN . LAVEN . VND .
ANROPEN . SO . WERDE . ICK . VON . MINEN . VIENDE . VERLOST .
WENTE: I MI . VMMEVENGEN . DES . DODES . BAND . VNDE . DE .
BEKEN . GELIAL . VORSCHRECKE . DEN . MI . DER . HELLEN . BANDE .
VMMEVENGEN . MI . VNDE . DES . DODES . STRIC;“ am unteren Rande:
„DE . SEGEN . DES . HERREN . MACHT . REICH . ANE . MEIGE . H .
GEIRT . RINGENBERCH . VND . PETER . KRUSE . DER . KERKEN .
VORSTENDER: DOR . DAS . FHEVER. BIN . ICH . GEFLOSEN . IN .
GOTTES . NAMEN . HAT . MICH . HANS . MEIER . GEGOSSEN .
DAS . HAT . MANIGEN . VERDROSE . ANO . 85:“

„Auf der Glocke ist der Apostel Petrus mit dem Stadtwappen abgebildet. Die Glocke ist ursprünglich für die Petri-K. gegossen und erst im Herbst 1666 in die Dom-K. gebracht worden, weil dort eine Glocke untauglich geworden war. Die Glocke ist bis zum Weltkriege im Dom die grösste der vier vorhandenen gewesen und am 5. 8. 1915 herabgenommen und evakuiert worden. Die Wanddicke der Glocke betrug 0,14 m.

Publica, 31. 10. 1666, S. 442.

Archiv d. Dom-K.

Rigasches Kirchenblatt, 1915, Nr. 31, S. 369.

Reev.-Ak.

H 1,04 D 1,98

49 1586.

Ubbenorm [Umurga].

„GNRSVS / DNVS: MATHIAS BRNKOWSKITVNC / TEPORIS / TENVTARIVS / WANSTELENSIS / CV. NOBILIBVS / DNIS. IACOBO. SCWARTZ / ET / IOHANNE / BRINGK. C. H. TVTORVS . SVIS . ECCLESIAE . VBE-NORGENSIS . III . DISTRICTV . WANSTEL SITA CAPAIAM HANC / PRO / PECVNIA EIDEM ECCLA / AD . ORNAMENTVM . DEO QVE OPTIMO . AD HONOREM PROPECVNITA ANN 1586 DIE 23 MESIS IVLI . GOS MICH HANS MEIER.“

Die Tageszeitung „Balss“, 1887, Nr. 18.

Ad. Richter, Balt. Verkehrs- u. Adress-Buch, Band Livland, S. 387.

Hirschheid, Ihsas siņas par Umurgas draudzes basnizu, S. 23; als Giesser ist hier unrichtig ein „Hans Meer“ angegeben.

A. Melnalkšņa, Dzimta zeme, I B., S. 102 u. 103; als Giesser ist hier unrichtig ein „Hans Meer“ angegeben.

Die Inschrift und die Ausmasse der Glocke sind am 15. 6. 1929 vom Verfasser aufgenommen. H 0,50 D 0,66

50 1588.

Libau [Liepāja], Annen-K. „Sit nomen Domini Benedictum. Anno Domini 1588. Mattias Bennink me fecit“. Diese Glocke wird 1835 als die kleinere der beiden vorhandenen angegeben.

Pastor Rottermund 1835 i. d. Chronik d. Iertt. St. Annen-K. zu Libau, mitgeteilt im Lib. Kalender, 1890, S. 45.

Pastor Schön, 5. 10. 1890, Kirch.-Enq. Mitau.

51 1589, umgegossen aus einer älteren Glocke.

Hasenpoth [Aizpute]. „1589“. Laut Inschrift ist die Glocke durch Umguss einer älteren Glocke, welche „von den polesken kriges Luden“ zerstört worden war, entstanden.

Busch, Erg., I B., S. 57.

52 1590.

*** Riga, griech.-kath. Johannis-K.**

„VERBVM X DOMINI X MANET X IN X AETERNVM X ANNO X 1590.“

Bis zum Weltkriege hat sich die Glocke in Zohden [Code] befunden. Der Form und der Profilierung nach könnte die Glocke vom Glockengiesser Franz Eggert in Riga gegossen sein.

Poln. Ges.

H 0,40 P 1,52

Die Inschrift und die Ausmasse der Glocke sind am 6. 6. 1929 vom Verfasser aufgenommen.

H 0,56 D 0,43

Reev.-Ak.

55,35 kg.

53 1591; umgegossen 1890.

*** Strasden [Strazdi].** „Sr. Majestät zu Polen und fürstlicher Durchleuchtigkeit in Kurland und Semgallen Kriegsoberster und Rath Barthold Buttler zu Strazen und Samiten Eingesessen 1591. J. C. Schwenn in Riga, 1890“.

Busch, Erg., I B., S. 652.

Kallm., S. 167.

Oberlehrer Schmidt, Balt. Kult.- u. Landschaftsbilder, Nr. 36, Feuilleton der Düna-Zeitung, 1904, Nr. 142.

Reev.-Ak.

75,85 kg.

54 1592.

In Wilna oder in einer Kirche i. d. Nähe dieser Stadt. Die Glocke ist vom Rat der Stadt Riga 1592 in Danzig als Geschenk für den Grosskanzler v. Litauen Sapieha bestellt und nach Wilna gebracht worden.

Urkundenabt. d. Rig. Stadarchives Ruthenica Moscovica, 1471—1600.



HANS MEIER 1586

Abb. 32 u. 33. Ubbenorm [Umurga], Hans Meier, 1586. (Schrifthöhe = 2 cm).
Phot. d. staatl. Behörde für Denkmalspflege zu Riga.



ANNO 1590

Abb. 34 u. 35. Riga, griech.-kath. Johannis-K., Franz Eggert (?), 1590.
(Schrifthöhe = 2 cm).

Phot. d. staatl. Behörde für Denkmalspflege zu Riga.

55 1593.

Alt-Rahden [Vecsaule]. Die Glocke ist der Kirche von Franz Nettelhorst geschenkt worden; es ist die grösste der dort vorhandenen Glocken gewesen.

Die ev.-luth. Gemeind. Russl., 1911, S. 39.

56 1593.

* **Hofzumberge [Kalnamuiža].**

„GODT ALLEIN DIE EHRE VON GODTES GNADEN HERZOG FRIEDRICH GRABRIEL FISCHER PASTOR IN HOEF TOM BERGE XANDER WIGANT AMTMANN IN HOF THOM BERGE GOS MICH GREIGER SCHON JEBERGH ANNO 1593.“

Cand. Krüger, Sitz.-Ber. Mitau, 1865, S. 21.

Kirchenvorsteher Mikelson, 1915, unrichtig „1793“ angegeben.

Poln. Ges.

H 0,37 P 1,60

Reev.-Ak.

77,9 kg.

57 1594.

Ober-Bartau [Bārta]. Die Kirche besass im Jahre 1804 eine Glocke mit der Jahreszahl „1594“.

Kallm., S. 143.

58 1594.

Sarraiken [Saraikī]. „1594“. Die Glocke stammte vielleicht aus der vom Meere vernichteten alten Strandkirche zu Libau.

Kallm., S. 150.

59 1595.

Würzau [Vircava]. „Johannes Klopman 1595“.

Busch, Erg., I, S. 505; hier wird unrichtig „Heinrich Klopman“ angegeben.

Angaben von Rechtsanwalt Baron v. Klopman in Mitau, 1929.

60 1596.

* **Sauken-Ellern [Sauka-Elkšņi].** „1596“ mit einer lateinischen Inschrift.

Reev.-Ak

8,2 kg.

61 1596.

* **Waddax [Vadakste].** „Gades / Wort / bleibt in Ewigkeit 1596“.

Pastor Thielemann, 1911, Kirch.-Enq. Riga; hier „1586“ angegeben.

H 0,28 D 0,38

Poln. Ges., hier „1796“ angegeben.

H 0,28 P 1,14

Reev.-Ak.

42,64 kg.

62 1596.

Selburg [Sēlpils].

Selburgsche Kirch.-Visif. v. J. 1596, mitget. i. d. Sitz.-Ber. Mitau, 1896, S. 50.

63 1596.

Wahrenbrock [Värenbroka], Privatkapelle unter Sonnaxt [Sunakste].

Kirch.-Visif. v. J. 1596, mitget. Sitz.-Ber. Mitau, 1896, S. 55.

64 1596; umgegossen aus einer älteren Glocke und hierbei vergrößert; 1760 zum zweiten Mal umgegossen.

Libau [Liepāja], Annen-K. „Deo sit gloria in excelsis Pax in Terra Hominumque Salus. Anno 1596. Hat der weyland Edlen Alss H. Heinrich Varenhorst und dessen Ehefrau Elisabeth von der Heyde Mich zu Libau übergiessen und mit 450 Pf. vergrößern lassen.“

Pastor Rottermund, 1835, i. d. Chronik d. lett. S. Annen-K. zu Libau, mitgeteilt im Libauschen Kalender 1890, S. 45.

Pastor Schön, 5. 10. 1890, Kirch.-Enq. Mitau.

65 1596; umgegossen 1675.

† **Riga, Dom-K.**

Rigasches Kirch.-Blatt, 1915, Nr. 51, S. 369.

Reev.-Ak.

Archiv d. Dom-K.

66 1596.

† **Riga, Dom-K.**

„ZVN . EHREN . DER . HEILIGEN . DREIFALTIGKEIT . VND . NVTZE .
DIESER . CHRISTLICHEN . GEMEINHEIT . HABEN . DIESE . GLOCKE .
GESSEN . LASSEN . DIE . ERNVESTE / HER . NICOLAVS EKE . BVRG-
GRAFF . HER GERHARDT MANEKE . RATSVERWANTER . MICHAEL
MATFELDT . VN . MELCHIOR . DREILINGK . ELTESTEN . ANO 1596 /“
Auf der Rückseite: „M . FRANS EGERT HEFT MI GEGATEN.“



Abb. 36. Riga, Dom-K., M. Frans Egert, 1596 (oben — Mittelbild, unten — Kartouche a. d. Rückseite).

(Nach einer Skizze im Archiv der Dom-K. zu Riga).

Auf der Glocke war die Jungfrau Maria mit dem Jesuskinde auf dem Arm und eine Renaissance-Kartouche mit dem kleinen Stadtwappen Rigas abgebildet. Am 23. 7. 1915 ist die Glocke vom Turm herabgenommen und evakuiert worden. Ihre Wanddicke betrug 11 cm.

Rigasches Kirchenblatt, 1915, Nr. 31, S. 369.

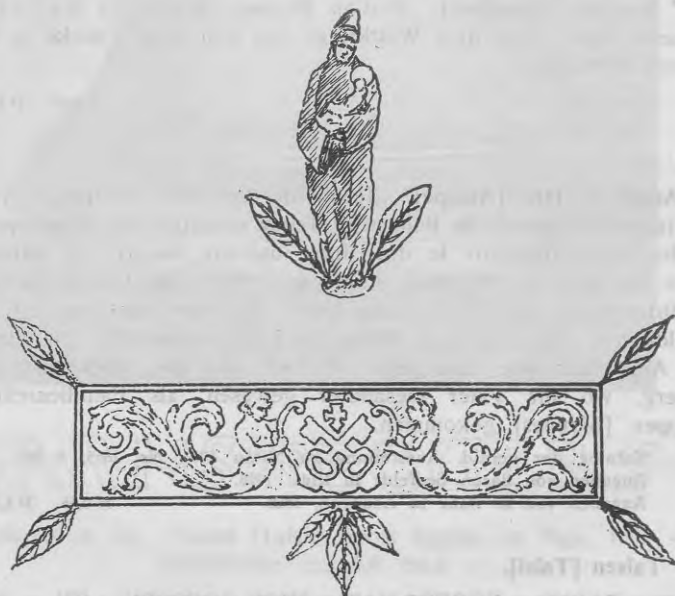
Reev.-Ak.

H 1,15 D 1,40 ca. 2460 kg.

67 1596.

Die Zugehörigkeit der Glocke nicht ermittelt.

Für eine „zu Dantzick gemachte Klocken“ werden aus dem Stadtkasten am 10. 7. 1596 — 344 Mk und am 3. 11. d. J. — 111 Mk einem Hans Dinniess bezahlt.

Stadtkasten-Rechnungen. St.-Arch.

Anmerkung. Diese „Glocke“ oder „Glocken“ werden vielleicht mit den beiden vorherangeführten zu identifizieren sein.

68 1598.

* Sessau [Sesava]. „Hermann von der Hohwen der junge Greger Schonenberg gos mich 1598“. Es war die mittlere der drei dort vorhandenen Glocken.

Cand. Krüger, Sitz.-Ber. Mitau, 1865, Fussn. S. 21.

Poln. Ges.

H 0,35 P 1,29

Reev.-Ak.

77,9 kg.

69 1599.

* Sonnaxt [Sunakste]. „Bastian Bruener Mattias Benning goet mi anno 1599“. Vor dem Weltkriege hat sich diese Glocke in Usmaiten [Usma] befunden.

Poln. Ges.

H 0,35 P 1,25 41 kg.

Reev.-Ak.

39,77 kg.

70 1600.

Asuppen, Hof [Aizupe]. „Jehan de Grimbert esc(uri)er vicomte de Nog(a)ntel se(igneu)r de Belleau et Torcy conseiller et m(embr)e d'Hostel de feu monse(igneu)r le duc, frere unigue du-roy; et da(mois)el(le) Anne Gaultiers sa f(emm)e. Anno ж 1600“. Die Glocke befindet sich im Privatbesitz von Paul Baron Hahn und war von ihm i. J. 1903 zur heraldischen Ausstellung in Mitau [Jelgava] ausgestellt. Die Grossmutter des Ausstellers war eine geb. Grimbert und die Glocke ist über Heidelberg, wo ihr Vater Gesandter gewesen, als Familienrelique nach Asuppen [Aizupes] gekommen.

Katalog der herald. Ausstellung zu Mitau 1903, Nr. 1855, S. 197.

Angaben von Baron Seefeldt in Riga, 1928.

Angaben von K. Bahr in Asuppen, 1928.

H 0,38 P 1,54

71 1601.

* Talsen [Talsi].

„M ж FARNS ж EGGERS HAT ж MICH GOESSEN ж ZV ж RIGA ж ANNO ж DOMINI ж 1601“. Mit 2 Streifen Ornament.

Oberlehrer Schmidt, Balt. Kult.- u. Landschaftsbilder Nr. 35, Feuilleton der Düna-Zeitung 1904, Nr. 151.

Poln. Ges.

H 0,58 D 2,57

Reev.-Ak.

194,75 kg.

Die Inschrift und die Ausmasse der Glocke sind vom Verfasser am 10. 7. 1929 aufgenommen.

H 0,54 D 0,67



FARNSÆGGERS

Abb. 37 u. 38. Talsen [Talsi], Farns Eggers zu Riga, 1601.
Schrifthöhe = 1,6 cm.)

72 1602.

Sarraiken [Saraikī]. „1602“. Die Glocke stammte vielleicht aus der vom Meere vernichteten alten Strand-Kirche zu Libau [Liepāja].

Busch, Erg., I B., S. 620.

73 1602.

† Mitau [Jelgava], Dreifaltigkeits-K. „Esaie: XI Gottes Weisheit bedarf keines Ratgebers. darvmb hebet ewre Avgen in die Hohe vnd sehet wer hat solche Dinge geschaffen. Anno MDCII den XIII novembris hat der ehrbare man Caspar Bowster Kirchen Vorvnder zvr Mitow diese Glocken giessen lassen.“ Am unteren Rande: „Sich Greiger Schonenbergh goes mich“. Evakuiert im Sommer 1915.

Cand. Krüger, Sitz.-Ber. Mitau, 1865, Fussn. S. 21.

J. Döring, Die St. Trinitatis-Kir. zu Mitau, Sitz.-Ber. Mitau, 1868, S. 4.

D 0,91

Angaben des Küsters L. Dipner, 23. 12. 1929.

74 1605.

† Mitau [Jelgava], Annen-K. „*** Bey .Regiervng .Fridrich † vnd Wilhelm .in Chvrland .vnd Sengaln .Hertzogen .hat .ein .erbar *** Rath .vnd Gemeine .der .Stadt .Mittaw .mich .verfertigen .lassen .durch .Befordervng .der : erbarn .H .Esaias .Spierman .Bvrgermeister .vnd .Johann .Buchholtz .Heinrich .Vngewis .Kirchen .Vater .zv .S .Annen .kommet .denn .es .ist alles .bereit .Mathiees .am .XXII .gos .mich .Hans .Meier .zv .Riga .anno 1605“. Ursprünglich hat sich die Glocke in der alten, aus Holz erbauten Annen-K. befunden.

J. Döring, Sitz.-Ber. Mitau, 1868, S. 23.

D 1,14

Sv. Annas bazn. Jelgava, 1911., S. 13.

Poln.-Ges.

H 1,00 P 3,80

Reev.-Äk.

246 kg.

75 1606.

† Bauske [Bauska]. „Bey + Regierung + Friedrich + vnd + Wilhelm + in + Curland + vnd + Sengalen + Hertzogen + + mit zvthvng + des + ehrwürdigen + Ministerii + haben + wir + Gothard + von + Vitings + hoff Havptman + Reinhold + Jvnge + Henning + Clasen + vnd + Johan + Weitenmoller + Kirchen Vormvnder + alhie + zu + Bavsche + avs + milder + zvlage + vnd + mithvlffe + fromer + Christen + diese + Glocken + giessen + lassen + gos + mich + Hans + Meier + zu Riga + 1 + 6 + 0 + 6.

Darunter in einem viereckigen Rahmen: „Ach bleib bey vns Her Jhesv Christ die Weill es Abend worden Ist Dein Wort O Her Das ewige Licht las Ja by uns avs les~~x~~schen nicht~~x~~“. Die Glocke gab den Stundenschlag der Turmuhr an.

Döring, Sitz.-Ber. Mitau, 1886, S. 29.

D 0,94

Kallm., S. 150.

Pastor Stavenhagen 1911, Kirch.-Enq. Riga.

H 1,20 D 1,12

76 1607.

† Schlock [Sloka]. „Mich goss Hans Meier Riga 1607“.

Reev.-Äk.

82 kg.

Angaben vom früheren Kirch.-Vorsteher Baron Ungern-Sternberg in Riga, 1929.

Die Glocke hat einen Sprung gehabt.

77 1611.

* Siuxt [Džükste]. „Martin Schumann giese 1611“. Ein Martin Schumann wurde 1612 v. Herzog von Kurland mit einem Gut bei Siuxt belehnt.

Pastor Gilbert 1911, Kirch.-Enq. Riga. H 0,46 D 0,46
 Reev.-Ak. H 0,46 D 0,56 104,5 kg.
 Copiarum der Registratur d. herzogl. Lehnsgüter 1577—1650, S. 209, im Besitz
 v. E. Seuberlich Riga.

78 1611.

† **Ronneburg [Rauna]**. „Laudate dominum in sancte se V 5 (?) laudate
 deum in permanente virtutis eius. Anno domini 1611“.

Reev.-Ak.

79 1611.

† **Tuckum [Tukums], Dreifaltigkeits-K.**„**VERBUM DOMINI MANET IN AETERNVM . ANNO DOMINI 1611.**“

L. Arbusow, Sitz.-Ber. Mitau, 1887, S. 23. Es wird hier angegeben, dass sich
 von der Jahreszahl auf der Glocke nur undeutliche Spuren vorfanden, da
 die Zahlen absichtlich fortgeätzt wären. Die Inschrift bestehe aus Gross-
 buchstaben, deren Typ wohl noch dem 16. Jahrhundert angehöre.

Oberlehrer Schmidt, Balt. Kult.- und Landschaftsbilder, Nr. 27, Feuilleton der
 Düna-Zeitung, 1904, Nr. 19.

Pastor Fleischer, 1912, Kirch.-Enq. Riga.

H 0,62 D 0,60

Poln. Ges.

H 0,46 P 1,90

Kirch.-Vorst. Eichwald, 1923, Reev.-Ak., mit Angabe des Gussjahres.

80 1614.

† **Pissen [Pize]**. „Gloria in excelsis Deo Anno 1614“.

Pastor Feldmann, 1923, i. d. Reev.-Ak.

38,13 kg.

81 1614.

Neu-Autz [Jaunauce]. „Die Avtzische Nevhoffische Kirche Anno 1614.
 Sich Greger Scheinberghos nicht verbum Domini“.

Busch, Erg., I B., S. 495.

Kallm., S. 104.

Pastor Bahder, 1911, Kirch.-Enq. Riga.

H 0,40 D 0,43

Oberlehrer Schmidt, Balt. hist.-geogr. Kalender 1912.

Abb. 39. Glockeninschrift, Neu Autz [Jaunauce], Greger Scheinberh, 1614,
 (Schrifthöhe = 1,5 cm.)

Nach einer Zeichnung von Pastor Bahder, Kirchen-Enquête, 8. 1911, i. d.
 Bibl. d. Gesellsch. Riga.

82 1615; untergegangen beim Brande 1669.

Goldingen [Kuldīga], Katharinen-K. Die Glocken sind in Lübeck ge-
 gossen.

E. Henning, Geschichte d. Stadt Goldingen, S. 230 u. 232.

83 1617; umgegossen aus einer älteren Glocke.

* **Mesothen [Mežotne]**.

„ANNO 1617 DEN JVN I IST DIESE KLOCKE BEI ZEITEN DITRICH
 VON DRACHENFELS AMBTES VERWALTERN ZU MASOTEN VMGE-
 GOSSEN WORDEN ZV DER MITAV.“ Mit 2 Streifen Ornament.

- Pastor Bielenstein, 1912, Kirch.-Enq. Riga. H 0,46 D 0,54
 Poln. Ges. H 0,45 P 1,60
 Reev.-Ak. 93,48 kg.
- 84 1620.
Die Zugehörigkeit der Glocke nicht ermittelt (vermutlich die röm.-kath. Marien-Magdalenen-K. zu Riga). „Anno 1620 von Medardo Gesus in Riga gegossen“. Die Glocke ist durch König Gustav Adolf nach der Eroberung Rigas nach Stockholm gebracht und der dortigen Marien-Magdalenen-Kirche gegeben worden.
 Angegeben 1740 in einer Druckschrift v. J. G. Rüdling's, Stockholm, mitgeteilt vom Stadt-Archiv-Direktor Gunar Bolin in Stockholm, 1929.
- 85 1626.
Röm.-kath. K. zu Altenburg [Vecpils]. „1626“. Die Glocke hat sich bis z. J. 1782 in der K. zu Ilmajen [Ilmaje] befunden.
 Kallm. S. 146 u. 147.
- 86 1630.
 † **Die Zugehörigkeit der Glocke nicht ermittelt.** „Gloria in excelsis Deo Anno 1630. Mit Gottes Hilfe gos mich Andreas Lubitz (nicht Lubert) Danz ec 1630“.
 Poln. Ges. H 0,40 P 1,66
 Reev.-Ak. 135,66 kg.
- 87 1630; ungegossen aus einer älteren Glocke.
 * **Grünhof [Zaļāmuiža].** „Der Segen des Herrn macht reich ohne Mühe Anno 1630 hat der Amptmann Daniel Brockhussen diese Grenehofsche Glocke umgiessen lassen“. Mit einem Streifen Ornament.
 Pastor Heintz, 1911, Kirch.-Enq. Riga. H 0,40 D 0,55
 Poln. Ges. H 0,40 P 1,70
 Reev.-Ak. 77,90 kg.
 Pastor Heintz i. d. Zeitschr. „Jaunatnes Draugs“, 9. 1929. Nr. 9. 65,52 kg.
- 88 1632.
 † **Angern [Engure].** „Soli Deo gloria in excelsis Anno 1632“. Es ist die grössere der beiden dortigen Glocken gewesen.
 Oberlehrer Schmidt, Balt. Kult.- und Landschaftsbilder Nr. 38, Feuilleton der Dūna-Zeitung, 1904, Nr. 165. D 0,45
 Reev.-Ak. 164 kg.
- 89 1633.
 † **Zarnikau [Carnikava].** „Anno 1633 den 17 iulū. Soli Deo Gloria. F. G. F. K. S. N. Paull von Wülffen königlicher Stadthalter zu Riga Hans Vestarast Hans Tütersten Ludwich Willema, Durch das Feier bin ich geflossen Andreas Rose hat mich gegossen“.
 Poln. Ges.
- 90 1633.
 † **Zarnikau [Carnikava].** „Anno 1633 den iulū. Soli Deo Gloria. F. G. F. K. S. N. Paull von Wülffen königlicher Stadthalter zu Riga Hans Vestarast Hans Tütersten Ludwich Willema. Durch das Feier bin ich geflossen Andreas Rose hat mich gegossen“.
 Poln. Ges. H 0,60 P 1,80
 Reev.-Ak. 196,8 kg.

91 1633.

Die Zugehörigkeit der Glocke nicht ermittelt. „AVE MARIA GRATIA PLENA 1633“. Diese kleine Glocke wird wohl kirchlichen Zwecken gedient haben; jetzt befindet sie sich im Dommuseum zu Riga.

Die Inschrift und die Ausmasse sind vom Verfasser im März 1929 aufgenommen. H 0,12 D 0,15



Abb. 40. Die Zugehörigkeit der Glocke nicht ermittelt, 1633 (jetzt Riga, Dommuseum).

92 1638.

Kremon [Krimulda]. „...Stockholm 1738“. Die Glocke, welche einen besonders schönen Klang hatte, sprang i. J. 1877, nachdem sie schon

vorher etwas schadhafte gewesen war. Im Jahre 1878 ist sie für eine Zahlung von 90 Rubeln vom Glockeng. Schwenn in Üxküll umgegossen.
Pastor Walter im Kb. zu Kremon, S. 23, 1878.

93 1640.

Die Zugehörigkeit der Glocke nicht ermittelt. „Anno 1640 Gloria in excelsis deo“ und in Form eines Siegels: „Mit—Gottes Huld gos — mäch Andreas Lubitz h — zu Danzic — 1640“. Die Glocke befindet sich jetzt i. d. Michaels-K. im Dorfe Schetowo im Gouvernement Nowgorod, wohin sie wohl als Kriegsbeute aus Alt-Livland gelangt sein wird; allerdings wäre es auch möglich, dass die Glocke aus einer Kirche des jetzigen Estlands her stammt.

Записки имп. археолог. общества В. IV, 1852, S. 148, mitgeteilt von Baron A. v. Fölkersahm, Sitz.-Ber. Riga, 1905, S. 59.

94 1640.

† **Egypten [Egÿpte] i/Kurl.**

„Сей звон роблен старанем и накла року АХРЈ (1710?) 1640 дом всіх селян буїницкїх : іїч.“

Pastor J. F. Rostkovius, III, 1823, i. d. Kirchen-Chronik zu Egypten, S. 362.
Poln. Ges. H 0,38 P 1,41

95 1640.

Kerklingen [K̄erkliņi]. „M. Arent Kleiman aus Lubek gos mir ao 1640“.

Kallm., S. 105.
Pastor Bahder, Kirch.-Enq., Riga. H 0,55 D 0,65

96 1641.

Kerklingen [K̄erkliņi]. „Heinrich Dönhoff Sophia Manteuffel 1641“.

Kallm., S. 105.
Pastor Bahder, Kirch.-Enq., Riga. H 0,35 D 0,41

97 1641; umgegossen 1839 und 1898.

Lösern [Liezere]. „Gloria in excelsis Deo Anno 1641 Welb i H. Glass Tott bkasius Smitans (?)“.

Reev.-Ak.

98 1641.

Riga, Rathaus, später Petri-K.

„WAN D'VHR NICHT NACH DER SONNEN GANG ALL STVNDEN RECHT GIEBT IHREN KLANG ✕ DIE GANTZE STATT NICHT OHN VERDRVS NACH EINEM NARREN SICH RICHTEN MVSS ✕ MIDT GOTTES HILF GOSS MICH GORGEN MEYER ZV RIGA ANNO MDCXLI.“

Auf der Glocke ist das Stadtwappen Rigas abgebildet, am Glockenhalse ein Streifen Blattornament. Die Bügel der Krone zeigen grotesk stilisierte Masken. Ursprünglich fürs Rathaus gegossen, war die Glocke 1765 als das neue Rathaus-Gebäude bezogen wurde, in die Petri-Kirche gekommen, wo sie den Viertelstundenschlag der Turmuhr angegeben hat. Während des Weltkrieges ist diese Glocke nicht evakuiert worden, da sie das Feuer-signal angibt; sie hängt eben noch an ihrem alten Ort — in der unteren Durchsicht des Turmes.

Brotze, I B., S. 67.

Rigaische Stadtblätter, 1825, S. 219.

Führer d. d. St. Petri-K. zu Riga, zusammengestellt von Dr. Arthur Poelchau, 1901, S. 106.

Биржевые ведомости 10. 8. 1915. Nr. 5017.

Die Inschrift und die Ausmasse der Glocke sind vom Verfasser am 16. 5. 1929 aufgenommen. H 0,68 D 1,12



Abb. 41. Riga- Petri-K., Gorgen Meyer, 1641 (bis z. J. 1666 im Rathause zu Riga).

Phot. d. staatl. Behörde für Denkmalpflege zu Riga.

99 1642.

† Lösern [Liezere]. „1642 Schoultz“. Mit einer Inschrift in deutscher Sprache um die ganze Glocke.

Reev.-Ak.

98,4 kg.

100 1642.

* **Snickern [Sņikēri]**. „Sit Nomen Domini Benedictum in Saecula 1642“.
Reev.-Ak. 94,3 kg.

101 1642.

† **Muischazeem [Muižciems]**. „Anno 1642 Gott allein die Ehre Georg
Horner erbgessen zum Musezem und Satticken“.

Kallm., S. 134.

Pastor Lamberg, Sitz.-Ber. Mitau, 1892, Anh., S. 39.

Poln. Ges.



Abb. 42. Riga, Petri-K. (Detail), Gorgen Meyer (bis z. J. 1666 im Rathaus
zu Riga).

Phot. d. staatl. Behörde für Denkmalspflege zu Riga.

102 1643.

Goldingen [Kuldīga], röm.-kath. K. „Divino auxilio me fecit Breu-
telt S. R. M. fusor Vilnae 1643“.

E. Henning, Gesch. d. Stadt Goldingen, S. 297.

103 1645; umgegossen 1748.

Strutteln [Strutele].

Busch, Erg., I B., S. 493.

104 1645.

† **Muischazeem [Muižciems]**. „Gloria in excelsis Deo anno 1645 Georg Horner erbgessesen auff Muyszem und Satticken Elisabet von Walden Horners ehliche Hausfrau Gerhard von Bergken Gertrute Lohte“. Unter der Inschrift ein Wappen mit 2 übereinander liegenden wagerechten Balken, an deren unterem ein Horn hängt.

Kallm., S. 134.

Pastor Lamberg, Sitz.-Ber. Mitau, 1892, Anhang, S. 39.

Poln. Ges.

H 0,42 P 1,65

105 1645.

* **Popen [Pope]**. „Mit Gottes Hülff guss mich Antoni Wiese in Lubeck 1645“.

Reev.-Ak.

82 kg.

106 1645.

Lutringen [Lutriņi]. „1645“. Die Glocke, welche 1811 als die kleinste der dort vorhandenen bezeichnet wird, ist vor 1892 gesprungen.

Pastor Rosenberger 2. 1. 1811 im K.-B., mitgeteilt von Pastor Grünberg, 1892, Kirch.-Enq., Mitau.

107 1646.

* **Sessau [Sesava]**. „1646 G. M. § KORDT KLEIMANN“. Mit 2 Streifen Ornament. Es ist die kleinste der 3 dort vorhandenen Glocken.

Poln. Ges.

H 0,32 P 1,26

Reev.-Ak.

58,15 kg.

108 1647; untergegangen beim Brande der Kirche 1677.

Riga, Petri-K. Im Jahre 1647 ist für die Kirche eine neue grosse Glocke angeschafft, zu der vom Stadtkasten 250 Rth. beigesteuert worden sind.

Publ., 19. 6. 1647, S. 329.

109 1650.

* **Assern [Asarī]**. „Gloria in excelsis Deo Gothart Weis Anno 1650“.

Reev.-Ak.

65,6 kg.

110 Um 1650.

† **Riga, Jakobi-K.** Die in slavonischer Sprache abgefasste Inschrift habe, ohne eine Jahreszahl anzugeben, eine Anzahl Namen von Kirchen-Ältesten und Priestern aus Pleskau und auch einen Meister „мастеръ Матвѣй Михайловъ и сынъ его Иванъ“ genannt. Die Glocke war mit 4 anderen bei einem Glockengiesser in Riga von einer griech.-kath. Gemeinde für eine Kirche in Russland in Auftrag gegeben worden; aus unbekanntem Gründen waren von den Auftraggebern nachher nur 3 Glocken abgeholt und bezahlt worden. Als später eine Glocke der Jakobi-Kirche in Riga untauglich geworden, hatte die Gemeinde vom Glockengiesser die eine der abgelehnten Glocken gekauft. Jahrhunderte lang hing die Glocke im Jakobi-Kirchturm, bis sie im Juli 1915 herabgenommen und nach Nischni-Nowgorod evakuiert worden ist.

Brotze, I. B., S. 68-b.

Rigaische Stadtblätter, 1825, S. 223 u. 224.

Prof. O. Hoffmann, Rigaer Kirchenblatt, 1915, Nr. 32, S. 371.

H 0,81 D 0,97 ca. 1680 kg.

B. Линковскій i. d. Tageszeitung „Segodnja“ v. 15. 4. 1920. Nr. 85.

111 Um 1650.

112 Um 1650.

113 Um 1650.

In einer gr.-kath. Kirche in Pleskau oder in der Nähe dieser Stadt. Um 1650 wurden diese 3 Glocken in Riga gegossen.

Brotze, I B., S. 68-b.

Rigaische Stadtblätter, 1825, S. 223 u. 224.

114 Um 1650.

Die Zugehörigkeit der Glocke nicht ermittelt. Gegossen in Riga.

Brotze, I B., S. 68-b.

Rigaische Stadtblätter, 1825, S. 223 u. 224.

115 1653; umgegossen vor 1910.

Sassmacken [Valdemärpils]. „in Lubeck 1653 divino auxilio me fecit Antonius Wiese“. Es ist 1844 die kleinere der beiden dortigen Glocken.

Inland, 1844, Sp. 536.

Busch, Erg., I B., S. 569.

Kallm., S. 184.

Ad. Richter, Balt. Verkehrs- u. Adressbuch, 1912, Band Kurland, S. 244.

116 1653; umgegossen 1879.

Burtneck [Burtnieki].

„MDCLIII VERBUM . DOMINI MANET IN AETERNUM . C . SCHWENN IN RIGA 1879.“

Behörde für Denkmalspflege, Inschrift aufgenommen am 14. 6. 1929.

117 1653.

* Bersteln [Bërstele].

„HILBRAND GROEDHVSS ERBHERR ZVR BERSTEL ANNO 1653.“

Auf der Glocke ist ein Wappen abgebildet.

Kallm., S. 93.

Pastor Bielenstein, 1912, Kirch-Enq., Riga.

Poln. Ges.

Reev.-Ak.

H 0,41 D 0,51

H 0,35 P 1,56 74,21 kg.

74,62 kg.

118 1653.

Papendorf [Rubene].

„VERBUM DOMINI MANET IN AETERNVN MDCLIII FRIEDRICH WILHELM PATKVL ZU PAPENDORF.“

Unter der Inschrift ein Wappen. Die Glocke wird jetzt im Dommuseum aufbewahrt.

Führer durch d. Samml. der Gesellschaft im Dommuseum, 1911, S. 62.

Die Inschrift und die Ausmasse der Glocke sind vom Verfasser im März 1929 aufgenommen.

H 0,45 P 1,89

119 1654.

Grobin [Grobiņa]. Die aus Danzig bezogene Glocke hatte 336 Rth. gekostet. Als auf Befehl des schwedischen Schlosskommandanten im Jahre 1659 die Kirche in Grobin niedergebrannt wurde, konnten die Glocken „noch mit genauer Not von den schwedischen Soldaten und zwar um ein ganz leidliches, für 5 Gulden polnisch gerettet werden“.

Tetsch, Curt. Kirchengesch., II T., S. 314.
Kb. zu Grobin, 1584—1771, S. 67 u. 71.

120 1654.

† Linden oder Birsgallen [Liepkalne jeb Birzgale]. „Elisabeth Magdalena Mantufel. Sum pius esses Rem sacro coetui dicatus ex domo Dei non raperes“.

Reev.-Ak.

147,6 kg.



Abb. 43. Papendorf [Rubene], 1653 (jetzt Riga, Dommuseum).

121 1654.

Röm.-kath. K. zu Altenburg [Vecmuiža]. „1654“. Bis zum Jahre 1782 hat sich diese Glocke in d. Kirche zu Ilmajen [Ilmaje] befunden.

Kallm., S. 146 u. 147.

- 122 1654.
Nieder-Bartau [Nica]. „1654“.
 Tetsch, Curländ. Kirchengesch., III T., S. 299.
 Busch., Erg., I B., S. 607.
 Kallm., S. 144.
- 123 1655.
 * **Talsen [Talsi]. „GLORIA IN EXCELSIS DEO ANNO 1655“**, mit einem Streifen Ornament. Bis zum Weltkriege hat sich die Glocke in einer anderen Kirche befunden.
 Reev.-Ak. 23,78 kg.
 Die Inschrift und die Ausmasse der Glocke sind am 10. 7. 1929 vom Verfasser aufgenommen.
 H 0,24 D 0,35
- 124 1656; umgegossen 1742.
Libau [Liepāja], Annen-, später Dreifaltigkeits-K. „Soli Deo Gloria Anno 1656 Ist diese Glocke zur Gottes Ehre und der Libauschen Kirche zur Zierde verehret worden Her Peter Batten und Frau Sophia Witken. Ich diene in Freud und Leid Erwecke zum Gebeth. Ich rufe zum Gottesdienst die Menschen früh und späth“.
 Pastor Rottermund 1835 i. d. Chronik d. lett. S. Annen-K. zu Libau, mitgeteilt im Libauschen Kalender 1890, S. 45.
 Angegeben v. Kirch.-Vorsteher d. Dreifaltigkeits-K. zu Libau G. Harmsen, 1929.
- 125 1657; umgegossen vor 1910.
Sassmacken [Valdemārpils]. „M. Cordt Kleimann me fecit 1657“. Es ist 1844 die grössere der beiden Glocken gewesen.
 Inland, 1844, S. 536.
 Ad. Richter, Balt. Verkehrs- u. Adressbuch, 1912, Band Kurland, S. 244.
 Busch., Erg., I B., S. 569.
 Kallm., S. 184, hier ist unrichtig statt 1657 „1675“ angegeben.
- 126 1658; umgegossen 1857, 1864 und 1898.
Windau [Ventspils], Nikolai-K.
 Malersches Archiv, S. 280, M. in der Bibl. d. Ges. Riga.
 Die St. Nikolai-K. in Windau, Feuilleton i. d. Düna-Zeit., 1905, Nr. 87.
- 127 1658.
 † **Barbern [Bärbele]. „M CORDT KLEIMANN anno 1658 Nicolaus Herr von Buttlar Anna von Plettenberg“** mit 2 Streifen Ornament.
 Poln. Ges. H 0,43 P 1,55
 Reev.-Ak. 114,8 kg.
- 128 1658.
Schnepeln [Snēpele]. „Ano 1658 M. Cordt Kleimann Peter Engelsen“.
 Pastor Gröning, 1912, Kirch.-Enq., Riga. H 0,58 D 0,44
 Poln. Ges. H 0,41 P 1,57
- 129 1658; umgegossen 1929.
 * **Neugut [Vecmuiža], Reschenhofscher Friedhof.** „M. Kordt Kleimann Anno 1658“. Die Glocke ist im Sept. 1929 vom Glg. J. Schwenn in Riga umgegossen.
 Reev.-Ak. 83,64 kg.
 Angegeben v. Glg. J. Schwenn in Riga 10. 1929.

130 Um 1660.

Rujen [Rūjiena]. Die Glocke ist vom Landrat Hermann Gordian der Kirche geschenkt worden.

Vis.-Prot. vom 16. 2. 1668, angegeben von Brotze, Livonica, B. 25, S. 533.

131 1661; untergegangen bei einem Brande, umgegossen 1684 und 1779.

Gross-Roop [Lielstraupe]. „H. Georg Huels Frau Anna Dorothea Heucking haben zu Gottes Ehren diese Glocke alhier in der Ropschen Kirche verehret A. 1661“.

Brotze, 1772, I B., S. 48.

Angegeben auf einer Zeichnung v. J. 1772 i. d. Samml. Dr. Buchholtz i. d. Bibl. d. Ges. Riga.

132 1662.

Samiten [Zemite].

„ПОКУ АХЗВ МЦА ДЕКАБРИА ДНА N.“

(Jahr 1662, Monat December, Tag 8). Im J. 1903 ist diese Glocke die zweitgrösste der drei dort vorhandenen gewesen.

Pastor Beck, 24. 3. 1798 im Kb. zu Samiten.

Pastor Steinfeld 1903, Kirch.-Enq., Mitau.

133 1662.

* **Kalnzeem [Kalnciems].** „Za woiozbounsear Amis wscr v. 1662 K. R.“ (?)

Reev.-Ak.

49,2 kg.

134 1663.

Kabillen [Kabile]. Gestiftet v. Christina Anna Ursula Berg von Carmel geb Boossil von Walden zum ausschliesslichen Gebrauch der Stifterin und deren Familie. In einer Verfügung d. Stifterin v. J. 1663 wird die Glocke „grosse Glocke“ bezeichnet.

Eine Abschrift des Stiftungsbriefes im Kb. zu Kabillen, 1768, S. 716.

135 1665.

† **Röm.-kath. K. zu Ohsol-Brucken [Ozol-Brukna].** „Anno 1665“, ausserdem eingemeisselt „Шенберъ“: mit einem Streifen Ornament.

Poln. Ges.

H 0,42 P 2,07

Reev.-Ak.

138,6 kg.

Propst Strelenic in Schönberg [Skaistkalne] 1925 i. d. Reev.-Ak. d. erzbischöfl. Kurie zu Riga.

136 1665.

† **Die Zugehörigkeit der Glocke nicht ermittelt.** „Gloria in excelsis Deo 1665“.

Poln. Ges.

H 0,50 P 1,20.

137 1665.

Schrunden [Skrunda].

Inventarverz. v. J. 1792, angegeben Busch, Erg., I B., S. 549.

138 1666.

† **Riga, Schloss.** „G. B. S. Anno DMCLXVI“, mit 2 Streifen Ornament.

Reev.-Ak.

- 139 1669.
Matthiae [Matīši]. 1669 wird die Kapelle St. Mathias im Bauenhöfchen von den Bauern mit einer guten Glocke versehen.
 Napiersky, Beiträge zur Gesch. d. Kirch. u. Prediger Livl., IV T., S. 149.
- 140 1669.
Riga, S. Gertrud-Friedhof. „1669 wird eine neue Glocke angeschafft“.
 Missiva ad privatos, B. V, S. 355, im St.-Arch. zu Riga.
- 141 1670; umgegossen 1787.
Goldingen [Kuldīga], Katharinen-K. „Anno 1670 bin ich zu Lübeck gegossen“.
 Goldingenscher Anzeiger, 1884, Nr. 16—21.
 Reev.-Ak.
- 142 1671; umgegossen 1771.
Schujen [Skujene].
 Reev.-Ak.
- 143 1672.
Goldingen [Kuldīga], Katharinen-K.
 E. Henning, Geschichte der Stadt Goldingen, S. 255.
- 144 1673.
 † **Neuenburg [Jaunpils]**. „Soli Deo Gloria Riga anno 1673 Gerh. Meyer“.
 Reev.-Ak.
- 145 1673.
 † **Neuermühlen [Ādazi]**. „Me fecit Gerhardt Meyer Riga 1673“.
 Reev.-Ak.
- 146 1673.
Samiten [Zemīte]. „Soli Deo Gloria Gerhardt Meyer in Riga 1673 me fecit“. Es ist 1798 die kleinste der 3 dort vorhandenen Glocken gewesen.
 Vis.-Prot. v. 24. 3. 1798 im Kb. zu Samiten, mitgeteilt von Pastor Steinfeld, 1903, Kirch.-Enq., Mitau.
- 147 1675; umgegossen 1774 und 1828.
Arrasch [Araiži]. „Ich bin Gott zu Ehren der Arraschen Kirche gegeben von dem Wohl Edlen gestrengen Mannvesten Herrn Jacob Berens Erbgessen auf Zamsky u. Spohrenhoffs Ihro Königlich Maysteht in Schweden wohlbedienter Mayor“; am unteren Rande: „Gloria in excelsis. Me fecit Gerhardt Meyer in Riga 1675“. Im Visit.-Prot. v. J. 1740 wird diese Glocke als die kleinere der beiden dortigen Glocken angegeben; sie ist vor 1727 gesprungen.
 (Acta commissionis generalis ecclesiasticae habitae Arrasch 31. 10. 1740. M. N. 579 i. d. Bibl. der Ges. Riga.
 Pastor Bergmann 1775 im Kb. zu Arrasch.
 Brotze, I B., S. 70.
- 148 1675.
 * **Zarnikau [Carnikava]**. „Anno Domini 1675. Sit Nomen Domini Benedictum... Amin Jesus Maria“.
 Reev.-Ak. 221,4 kg.

149 1675; umgegossen aus einer 1596 gegossenen Glocke.

† Riga, Dom-K.

„AUF MEINEN KLANG U. THON KOMM ZU DEN GNADEN THRON, BEWEINE DEINE SÜNDEN, SO WIRSTU GNADE FINDEN. ANNO 1596 IST AUFF ANORDNUNG DER DAMALIGEN, / INSPECTOREN UND VORSTEHERN DER TUMB KIRCHEN / DIE KLOCKE ALHIE ZUM ERSTEN MAL GEGOSSEN / NACHDEM ABER DIESELBE DURCH NACHGEHENDEN STETIGEM / GEBRAUCH ZERBROCHEN UND UNBRAUCHBAR WORDEN — IN ANNO 1675 WIEDER UMGEOSSEN / ZUR SELBEN ZEIT WAREN, / HERR MELCHIOR FUCHS ELTESTER BÜRGERMEISTER / HERR NICOLAUS BRAUER INSPECTOR IM TUMB / ELTESTER HANS BORGENTREICH / ELTESTER MICHAEL VON SCHULTZEN VORSTEHERE /.“ Am unteren Rande: „GEDEIEN GAB DAS HÖCHSTE GUTH. DURCH KÜNSTLERS HAND UND FEUERS GLUTH. BIN ICH ZU DER GESTALT GERATEN. UND PREISE GOTTES WUNDERTATEN GERHARDT MEYER ME FECIT. RIGA.“

Am 26. 7. 1915 ist die Glocke vom Turm herabgenommen und evakuiert worden. Ihre Wanddicke betrug 0,15 m.

Archiv d. Dom-K.

Rigasches Kirchenblatt, 1915, Nr. 31, S. 369.

Reev.-Ak.

H 1,15 D 1,59 5740 kg.

150 Zwischen 1675 und 1686.

† Riga, Jakobi-K. „Lavdate Devm ju cymbalis sonoris Lavdate evm ju cūmbalis jubilationis. Omnis spiritvs lavdet D. N. PS 150“. Ausserdem von einem Rahmen eingeschlossen auf halber Höhe der Glocke: „Imperante Serenissimo Ac. Potentissimo Principe Ac. Domine Dno Carolo XI Dei Gratia svecar. Gothor. Vandalor. 2. Rege etc: etc: Avspicyz Carolj Christjer Horn Fundere Jvssit Praese Lionymme. Praese Sacris“. Am unteren Rande habe sich eine Inschrift in schwedischer Sprache befunden, deren Anfang infolge Beschädigung des Glockenrandes fehlte; am Schlusse der Inschrift war angegeben: „Me Fecit Gerhard Meyer in Riga Anno 16“. Auf halber Höhe der Glocke hat sich eine Relieffigur mit der Aufschrift „S. Jacobvs“ befunden.

Prof. O. Hoffmann, Rigaer Kirchenblatt, 1915, Nr. 32, S. 373.

V. Ливковскій i. d. Tageszeitung „Segodnja“ vom 15. 4. 1920, Nr. 85.

Reev.-Ak.

2460 kg.

151 1676.

* St. Petri-K. Jamaiken [Jamaiki]. „Georg Johann v Bandemer Ihr königl Mayst in Polen Helena Catharina Capt. Erbherr auf Dexen und John Mantuffel genant Stege aven Kasdangeschen Hause anno 1767 Peter Kristofer Geyger me fecit Lubecka“.

Poln. Ges.

H 0,35 P 1,40

Reev.-Ak.

49,2 kg.

152 1676.

Röm.-kath. K. zu Altenburg [Vecpils]. „1676“.

Kallm., S. 147.

- 153 Zwischen 1677 und 1680.
Die Zugehörigkeit der Glocke nicht ermittelt. „St. Paulus, Gerhardt Meyer Riga“.
 Stadtkämmerei-Rechnungen 1677—1680. 1982 kg.
- 154 Zwischen 1677 und 1680.
Die Zugehörigkeit der Glocke nicht ermittelt. „St. Matthie, Gerhard Meyer Riga“.
 Stadtkämmerei-Rechnungen 1677—1680. 1244 kg.
- 155 Zwischen 1677 und 1680.
Die Zugehörigkeit der Glocke nicht ermittelt. Gegossen von Gerhardt Meyer in Riga.
 Stadtkämmerei-Rechnungen 1677—1680.
- 156 1678; untergegangen beim Brande d. Kirche 1721, neugegossen 1723.
Riga, Petri-K. „Salvator mundi. Durchs Feuer bin ich geflossen, Nicolaus (wohl Gerhardt) Meyer hat mich gegossen“. Auf der anderen Seite der Glocke ist angegeben gewesen, dass die Glocke nach dem Mordbrande 1678 gegossen worden ist. Sie wurde „die grosse Glocke vom St. Peter“ bezeichnet; am 31. 5. 1678 wurde dieselbe dem Gebrauch übergeben.
 Brotze, I B., S. 68-b. 5405,4 kg.
 Publ. 31. 5. 1678, B. 22, S. 161.
 Rigaische Stadtblätter, 1825, S. 221.
 Führer d. d. S. Petri-K. zu Riga, zusammengestellt v. Dr. Arth. Pölschau, 1901, S. 107; das Gewicht ist hier unrichtig mit 335 Pfund angegeben.
 Der von Brotze angegebene Vorname des Giessers „Nicolaus“, welcher von den beiden anderen Autoren wiederholt wird, ist in „Gerhardt“ zurechtzusetzen. Ein Glockengiesser „Nicolaus Meyer“ lässt sich in Riga nicht nachweisen, jedoch befindet sich unter den Stadtkämmerei-Rechnungen 1677—1680 eine Rechnung des Stadtgiessers Gerhardt Meyer für eine von ihm der Stadt gelieferte Glocke, von fast demselben Gewicht, wie Brotze es angibt.
 Stadtkämmerei-Rechnungen 1677—1680, St.-Arch. 5565,2 kg.
 Publica, B. 22, S. 161 vom 31. 5. 1678.
- 157 Um 1678.
Lippaiken [Lipaiki]. Auf der Glocke sind Freibauern, die Jagd ausübend, dargestellt, indem sie, in ihrer Nationaltracht zu Pferde, mit Hunden an der Leine und Spiessen in den Händen, Hasen und Wölfe verfolgen. Die Glocke ist der Kirche von Freibauern, den sog. kurischen Königen, geschenkt worden.
 Busch, Erg., I B., S. 558.
 Pastor Gröning, 1912, Kirch.-Enq., Riga. H 0,31 D 0,41
- 158 1679.
Sissegal [Madliene]. Eine Stiftung der Frau Obrist Cronemann.
 Acta commisionis generalis ecclesiasticae habitae Sissegal auf Magdalen 12 9. 1740. M. Nr. 579 i. d. Bibl. d. Ges. Riga.

159 1680.

Riga — Eine Zunftglocke.

„ANDRES LEITING ALTERMAN FILEP STECK ELSTER VND FOGT
PETER BIT ELSTER VND BEISITZER ANNO 1680.“

Die Inschrift ist grob eingemeißelt. Seit 1915 befindet sich die Glocke im Dommuseum zu Riga. Mus. Nr. 43.

Die Inschrift und die Ausmasse der Glocke sind vom Verfasser im September 1929 aufgenommen. H 0,13 D 0,16



Abb. 44. Glocke eines lettischen Gewerk-Amtes aus Riga, 1680 (seit 1915 Riga, Dommuseum).

160 1680.

† Weesen [Viesiena]. „Me fecit Gerhard Meyer in Riga 1680
Anna Dorothea von Vietingshoff genannt Scheel die Sassinne Heinrich Sass
Lellebur Gischer Mannrichter. Gloria in excelsis Deo et in terra pax
hominibus bonae voluntatis“. Mit 2 Streifen Ornament.

Busch, Erg., I B., S. 395.

Poln. Ges.

H 0,41 P 1,60.

- 161 1680.
* **Neuenburg [Jaunpils].** „Da Pacem Domine in diebus Nostris anno 1680“.
Reev.-Ak. 25,85 kg.
- 162 1680.
Domesnaes (Kolken) [Kolka]. „Me fecit Gerhard Meyer in Riga 1680“. Die Glocke hat sich vor dem in der eingegangenen Kirche zu Ahsen befunden.
Woldemar, Inland, 1844, Sp. 392.
- 163 1680.
Die Zugehörigkeit der Glocke nicht ermittelt. Gerhardt Meyer in Riga.
Stadtkämmerei-Rechnung vom 20. 11. 1680. 27,7 kg.
- 164 1681.
Die Zugehörigkeit der Glocke nicht ermittelt (vielleicht d. Johannis-K. zu Riga). Meister Johim Walter in Riga.
Stadtkämmerei-Rechnung v. 14. 4. 1681. 868,5 kg.
- 165 1681.
Die Zugehörigkeit der Glocke nicht ermittelt (vielleicht die Johannis-K. zu Riga). Meister Johim Walter in Riga.
Stadtkämmerei-Rechnung v. 14. 4. 1681. 52,8 g.
- 166 1681.
† **Irben [Irbe].** „Anna Sibylla Maydell Praesidentin und Starostin auff Pilten. Me fecit Gerhardt Meyer in Riga anno 1681“; in der Mitte der Inschrift — ein Wappen.
Reev.-Ak. 131,20 kg.
- 167 1682.
* **Gross Jungfernhof [Lieljumprava].** „Me fecit Gerhard Meyer in Riga 1682 Gerhardt von Vietinghoff genannt Schel J. K. M. Kammerherr. Emerenz Elisabeth Fircks Kammerherrin. Georg Friedrich von Vietinghoff genannt Scheel Sohn“; mit einem Wappen und der Darstellung eines knieenden, betenden Mannes auf der gegenüberliegenden Seite. Bis zum Weltkriege hat sich die Glocke in Ober-Kurland, in der Kirche zu Egypten befunden.
Pastor J. F. Rostkovius, III, 1823, Kirchen-Chronik zu Egypten, S. 362.
Poln. Ges. H 0,53 P 2,00
Reev.-Ak.; hier wird unrichtig statt 1682 — „1687“ angegeben. 194,34 kg.
Angaben v. Pastor Baerent in Arrasch 13. 10. 1929.
- 168 1682.
* **Arrasch [Āraiži].**
Am Glockenhalse: „ME FECIT GERHARD MEYER IN RIGA ANNO 1682“, darunter: „GOTT ZV EHREN DER ARRASCHEN KIRCHE ZVM ZIER IST DIESES VON DIE WOHLLEDLE GESTRENGE UNDT MANN FESTE HERREN GEGEBEN WORDEN H. CAPITAIN ROTGER VON DIEPENBROCK. H. LEVTNANT HEINRICK ABEL BEHR ERBGESESSEN AVF RAMELSHOF. H. DANIEL MICHEL HAFSTEIN“, am unteren Schallrande: „AVF MEINEN KLANG VND THON KOMM ZV DEM GNADEN TROHN. BEWEINE DEINE SVNDE SO WIRSTV GNADE FINDEN;“

2 Streifen Blattornament schmücken den Glockenhals. Im Jahre 1740 war diese Glocke die grössere der beiden dort vorhandenen.

Acta commissionis generalis ecclesiasticae habitae Arrasch 31. 10. 1740. M. Nr. 579.

Bibl. der Ges. Riga. Hier unrichtig statt 1682 — „1687“ angegeben.

Brotze, I B., S. 70. Hier unrichtig statt 1682 — „1687“ angegeben.

Pastor Kyber 1823 im Kb. zu Arrasch, hier wird statt 1682 unrichtig 1687 angegeben.

Reev.-Ak. Hier unrichtig statt 1682 — „1687“ angegeben. 168,1 kg.

Die Inschrift und die Ausmasse der Glocke sind vom Verfasser am 13. 19. 1929 aufgenommen. H 0,50 D 0,64



ANNO 1682

Abb. 45 u. 46. Arrasch [Āraiži], Gerhard Meyer, 1682. (Schrifthöhe cr. 1,7 cm.)
Phot. d. staatl. Behörde für Denkmalspflege zu Riga.

169 1682.

* **Neu-Subbath [Jaunsubāta]**. „Gott zu Ehren der Neu Subbatischen Kirche verehret von Gideon von der Borch Polsch Liffländisch Landrath J. K. M. Banner H. Erb etc. Me fecit Gerhardt Meyer in Riga Anno 1682“.

Poln. Ges.
Reev.-Ak.

H 0,50 P 2,04

169,74 kg.

170 1683.

† **Röm.-kath. K. zu Schönberg [Skaistkalne]**. „Ad maiorem Dei gloriam beatissimae Virgenis Mariae Honorem Magnific Dus Vilhelm de Ludinghausen Volf capitān S. R. M. Haeredit Dus in Spirgen post deposit sui Dui parentis Magnific Dui Eberhardi de Ludinghausen Volf Oberburggraf Duc at Curland in Eccles Schenberg: soc Jes ad perpet suae familial Memor probet campana Dedit XXC Imperiales Reliqueum caetesi ex sae pietate contribuere. Me fecit Gerhardt Meyer Riga Anno 1683“. Ausserdem eingemeisselt „Пенбергъ № 3“.

Propst Strelenic in Schönberg, 1925, Reev.-Ak. im Archiv der erzbischöfl. Kurie zu Riga.

135,3 kg.

171 1683.

* **Röm.-kath. K. zu Liven-Bersen [Livbērze]**. „Me fecit Gerhardt Meyer in Riga 1683 Gott allein die Ehre. Heinrich Lieve. Auf meinen Klanck und Thon kom zum Gnaden Trohn beweine deine Sünden so wirst du Gnade finden“.

Poln. Ges.
Reev.-Ak.

H 0,57 P 2,41

298,48 kg.

172 1683.

† **Röm.-kath. K. zu Indriza [Indrica]**. „Anno 1683 A. D. M. D et B. V. M. S. Q. P. Ignatia Fund. Soc. Jesu Honorem J. H. J.“; in einem Rahmen eingeschlossen: „Joannes de la Mars me fecit“.

Angegeben vom Kirchen-Vorsteher Valentinov, 1921, Reev.-Ak. im Archiv d. erzbischöfl. Kurie zu Riga.

101,27 kg.

173 1684; umgegossen a. e. 1661 gegossenen und bei einem Brande untergegangenen Glocke, zum zweiten Mal 1779 umgegossen.

Gross-Roop [Lielstraupe]. Mit einer Wiederholung der alten Inschrift; ausserdem auf der gegenüberliegenden Seite: „Weilen diese Glocke durch Feuersbrunst zersprungen ist, durch des H. R. Friedr. Jo Baranofs Sorgfalt und eigene zugelegte Mittel wiederum umgegossen worden 1684“ und am unteren Rande: „Me fecit Gerhard Meyer in Riga“.

Im Jahre 1702 ist diese Glocke beim Herannahen der Russen im Roospschen See versenkt und erst viele Jahre nachdem von Fischern durch Zufall wieder aufgefunden worden.

Die Glocke ist nach 1772 gesprungen und 1779 zum zweiten Mal umgegossen worden.

Brotze, I B., S. 48

Angegeben auf einer Zeichnung v. J. 1772 i. d. Sammlung Dr. Buchholtz i. d. Bibliothek d. Ges. Riga.

174 1684.

Rohjen [Roja]. „Soli Deo Gloria. Me funde bat Holmiae Michel Badel. Gloria in excelsis Deo“.

Poln. Ges.
Reev.-Ak.

H 0,26 P 1,26

38,13 kg.

Untergegangen beim Brande der Kirche 1721.

Riga, Petri-K. Im Jahre 1695 hatte der Bürgermeister Hans Dreiling der Kirche ein Glockenspiel geschenkt, dass er für 8000 Rth. in Amsterdam vom Meister Claudy Fremy hatte verfertigen lassen. Das Glockenspiel ist beim Brande der Kirche im Mai 1721 zu Grunde gegangen. Nachfolgend werden die fünf grössten Glocken dieses Glockenspieles angeführt:

175 1685.

1) „Me fieri fecit Steenhuysen sumtibus urbis ut recreem Cives arte (aere) sonante meos. Me fecit Claudy Fremy Amstaelodami 1685“.

176 1686.

2) „Laudate Dominium in cymbalis jubilationis, omnes Spiritus laudet Domium C. Fremy, Amstaelodami 1686“.

177 1692.

3) „Benedicat terra dominum laudet et super exaltet eum in saecula C. Fremy Amstaelodami 1692“.

178 1694.

4) „Benedicat terra Dominium laudet et super exaltet in saecula. Me fecit C. Fremy Amstaelodami 1694“. Ausserdem hat diese Glocke eine Inschrift mit weisser Ölfarbe folgenden Inhalts gehabt: „Es hat zu Gottes Ehr aus Holland lassen bringen das schöne Glockenspiel, das man hört täglich singen Von dem St. Peters Thurm. Hans Dreiling hat verehrt der Bürgermeister ist, den man ietzt Burggraf ehrt. dienstwilliger erster Glockenist Claus Friese“.

179 1694.

5) „Laudate pueri Dominum laudate nomen Domini. C. Fremy Amstaelodami 1694“.

Oberpastor Barthol. Depkin, Collectan Rigensis, M. Nr. 62 i. d. Bibl. d. Ges. Riga. Brotze, II B., S. 16-b.

Bergmann, Erinnerung an das unter dem Scepter des russisch. Kaisertums verbr. Jahrh., I T., S. 8, II T., S. 112, 114, 118, 121 u. 122.

Rigaer Stadtblätter, 1825, S. 32 u. 1848.

Arendt, Livl. Chronik anderer Theil, S. 120.

Führer d. d. St.-Petri-K. zu Riga, zusammengest. von Dr. Arthur Poelchau, 1901.

180 1686.

Ihlen [Ile]. „+Soli Deo Gloria+Frantz Friederich von Nettelhorst. Kon: Rit: Erbherr der Ilischen Güter. Me fecit Gerhardt Meyer in Riga Anno 1686“. Es war 1888 die grössere der beiden Glocken.

J. Döring, Sitz.-Ber. Mitau, 1888, S. 33.

Kallm., S. 103.

- 181 1686.
Ihlen [Īle]. „Me fecit Gerhardt Meyer in Riga Anno 1686“. Diese kleinere Glocke hat dieselbe Inschrift, wie die vorhergehende, nur in etwas anderer Orthographie.
 J. Döring, Sitz.-Ber. Mitau, 1888, S. 33.
- 182 1686.
 † **Talsen [Talsi]**. „Soli Deo Gloria in excelsis 1686“.
 Oberlehrer Schmidt, Balt. Kult.- u. Landschaftsbilder Nr. 35. Feuilleton der Dūna-Zeitung, 1904, Nr. 31.
 Poln. Ges. H 0,27 P 1,02
- 183 1687.
 * **Stenden [Stende], Friedhof Labdsen**. „Soli Deo Glorio G.O.H. Me fecit Johim Walter anno 1687“, mit 2 Streifen Ornament.
 Poln. Ges. H 0,29 P 1,15 27,88 kg.
 Reev.-Ak.; hier wird unrichtig statt 1687 — „1637“ angegeben. 25,85 kg.
- 184 1687.
 † **Bersohn [Bērzaune]**. „Soli Deo Gloria 1687 campana ad Templum Barsonense Spectans Eose (?) Est Regnante Carolo XI Rege Svecia Anno Christi MDCLXXXIIIIX Gloria in excelsis Deo me EVNDEB u T (?) Gerhard Meyer in Riga“.
 Reev.-Ak.
- 185 1690.
 * **Siuxt [Džükste]**. „Deo Gloria in excelsis. Js. 1690“; ausserdem eingraviert: „Wasil Skrobohati“.
 Reev.-Ak. 20,5 kg.
- 186 1690.
 † **Pankelhof [Penkule]**. „Diese Glocke ist zu Gottes Ehre und der Pankelhöfischen Kirchen Zierde... Ewald von der Brincken königlich Kapitan L. fecit Gerhard Meyer in Riga 1690“.
 Reev.-Ak. 65,6 kg.
- 187 1690; umgegossen aus einer älteren Glocke.
 † **Pankelhof [Penkule]**. „Diese Glocke ist umgegossen zu Gottes Ehre und der Pankelhöfischen Kirchen Zierde. fecit Gerhard Meier 1690“.
 Reev.-Ak. 49,20 kg.
- 188 1690.
Zohden [Code]. „verbum domini manet in aeternum anno 1690“.
 Busch, Erg., I B., S. 469.
 Kallm., S. 100.
- 189 1690.
 † **Röm.-kath. K. zu Schönberg [Skaistkalne]**. „Omnia ad maiorem Dei gloriam B.M. Vir. Honorem Gerhardt Meyer Rigae anno 1690“; ausserdem eingemeisselt: „Шенбергъ № 2“. Der Rand der Glocke ist an einigen Stellen schadhafte gewesen. Die Glockenlegierung habe eine Beimischung von Silber gehabt.
 Propst Strelenic in Schönberg, 1925, Reev.-Ak. im Archiv der erzbischöfl. Kurie zu Riga. 363,26 kg.

190 1692.

Goldingen [Kuldiga], Katharinen-K.

„GLORIA IN EXCELSIS DEO ET IN TERRA PAX, HOMINIBUS BONA VOLUNTAS. CHRISTOPHER REINHOLD VON KORFF HAUPTMANN / JUDITHA VON DER RECKE / W. V. KORFF HABEN ZU DIESER GLOCKE VEREHRET HUNDERT REICHSTHALER. ME FECIT GER... (wohl Gerhard Meyer) IN RIGA 1692.“

Vom unteren Rande sind an 2 Stellen Stücke herausgesprungen. Es ist dieses die Feuerglocke; i. J. 1929 war es die grösste der drei Glocken.

Goldingenscher Anzeiger, 1884, Nr. 16—21.

Poln. Ges.

Reev.-Ak.

565 kg.

Archiv d. Behörde für Denkmalspflege in Riga, 1929.

Dcr. 0,95

191 1693.

Riga, Johannis-K. „Gerhardt Meyer“. Beim Evakuieren im Sommer 1915 ist diese Glocke vom Glockengiesser J. Schwenn gesprengt worden, da sie sich nicht anders habe herausschaffen lassen.

Cammeralia v. 2. 8. 1695, S. 127 u. 128.

252 kg.

Angaben des Glockengiessers J. Schwenn in Riga 12. 1929 — „1694“.

192 1693.

Grösen [Grieze].

Busch, Erg., I B., S. 621.

193 1693; untergegangen beim Brande 1812.

Riga, Jesus-K. „1693 Auch ich lob Gott mit meinem Thon Und nöthige zum Gnaden Thron Drum kommt ihr Sünder sucht bei Zeiten Was euch erfreu in Ewigkeit“. Es ist 1724 die kleinere der beiden dortigen Glocken gewesen.

Oberpastor Barthol. Depkin, Collectan Rīgensis, M. Nr. 62 i. d. Bibl. d. Ges. Riga.

Publica vom 9. 12. 1724, B. 89, S. 175.

Brotze, I B., S. 14-b.

194 1694.

Grösen [Grieze]. „Soli Deo Gloria Jakob Friederich Freiherr von Kettler. Me fecit Gerhard Meyer in Riga 1694 den 4 April“.

Busch, Erg., I B., S. 621.

Pastor Tiffelbach, 1911, Kirch.-Enq., Riga.

Kallm., S. 112.

195 1695; untergegangen beim Brande 1721.

Riga, Petri-K. „Gloria in Excelsis Deo in terra pax hominibus bonae voluntatis. Ich bin zu Gottes Ehr in diese Form gebracht, Ich rege wenn ich schlag die Ohren und die Herten. Wer stets bei meinem Klang sein End mit Fleiss betracht Wird seiner Seelen Heil und Wohlfahrt nicht verscherzen. Me fecit Gerhardus Meyer in Riga 1695“.

Cammeralia v. 30. 5. 1695.

Publ. vom 20. 7. 1695, B. 46, S. 21 und B. 46, S. 529.

Publ. 1699, B. 51, S. 259.

Prof. Chr. Zeigener, Collectan Rīgensis, M. Nr. 62 i. d. Bibl. der Ges. Riga.

Die Glocke wird hier „campana honoraria“ bezeichnet.

Brotze, I B., S. 68-b.

Dr. Buchholtz, M. i. d. Bibl. d. Ges. Riga. Die Glocke wird hier „Stundenglocke“ bezeichnet.

196 1695; umgegossen 1742.

Libau [Liepāja], Annen-, später Dreifaltigkeits-K. „Soli Deo Gloria. Ich rufe die Lebendigen zur Busse und die Dodten zur Ruhe. Anno 1695 Ist diese Glocke zu Gottes Ehre und der Libauschen Kirchen zur Zierde Verehret worden von dem H. David Bewerdt und Fr Dorothea Froboes. H. Johann Bewerdt und Jungfr. Dorothea Bewerdt D. B. D. F.“

Pastor Rottermund, 1855, in d. Chronik der lett. St.-Annen-K., mitgeteilt im Libauschen Kalender, 1890, S. 45.

Angegeben v. Kirch.-Vorsteher d. Dreifaltigkeits-K. zu Libau, Harmsen, 1929.

197 1695.

† **Goldingen [Kuldīga], Petri-Armenhaus.** „Gloria soli Deo Jochim Strauch Anno 1695“.

Poln. Ges.

H 0,25 P 0,95

198 1696.

Jürgensburg [Jaunpils]. „Soli Deo Gloria. Carl Gustav Clodt und Louis Ebba Ungern 1696“.

Acta commissionis generalis ecclesiasticae habitae Jürgensburg, 5. 11. 1740, M. i. d. Bibl. d. Ges. Riga.

199 1696; umgegossen 1801.

Piltene [Piltene]. Gegossen 1696 in „Ogahlen“.

Reev.-Ak.

200 1696; umgegossen aus einer älteren Glocke.

Mitau [Jelgava], Dreifaltigkeits-K.

Am Halse: „SOLI DEO GLORIA,“ auf der Flanke: „BEY REGIERVNG HERZOGS FRIEDRICH CASIMIRS DURCH LÆVCHT HAT DIE STADT MYTAV DIESE GLOCKE WIEDER YMBGIESSEN LASSEN ALS .H. IOHANN BEWERDT VND .H. JOHANN HILDEBRANDT BVRGEMEISTERE JACOB STREITER IOCHIM SIMONIS KIRCHEN VORSTEHERE WAREN ANNO 1696,“ am unteren Rande: „DVRCH DAS FEWR BIN ICH GEFLOSSEN / GERHARDT MEYER AVS RIGA HAT MICH IN MYTOV GEGOSSEN“

mit 2 Streifen Blattornament am Glockenhalse.

Diese Glocke ist während des Weltkrieges nicht evakuiert worden, da die Turmkonstruktion ihr Herunterholen nicht ermöglicht hatte.

J. Döring, Sitz.-Ber. Mitau, 1868, S. 9.

Angaben des Küsters L. Dipner, Mitau, 25. 12. 1929.

Die Inschrift und die Ausmasse der Glocke sind vom Verfasser am 25. 12. 1929 aufgenommen.

H 1,02 D 1,39

201 1697.

† **Ugahlen [Ugāle].** „Johann v. Behr 1697“.

Pastor Freiberg, 1911, Kirch.-Enq. Riga.

Reev.-Ak.

(?) 1640 kg.



GERHARD
MEYER AVS
RIGA HAT MICH
IN MITAV GE
GOSS EN 1696

Abb. 47 u. 48. Mitau [Jelgava], Dreifaltigkeits-K., Gerhard Meyer aus Riga, 1696.
(Schrifthöhe = 2 cm.)

- 202 1697.
 † **Ugahlen [Ugāle]**. „Sei maiorem Dei per Optimi Maximi Gloriam et honorem etc 1697 d. 12 Decembris Anna Catharina Firks“; mit 2 Streifen Ornament.
 Reev.-Ak.; dort angegeben: „Anna v. Firks Gräfin Lambsdorf. Durch Feuer bin ich geflossen, in Mitau hat mich gegossen“. (?) 984 kg.
 Poln. Ges. H 0,75 P 3,15
 Pastor Freiberg, 1911, Kirch.-Enq. Riga; dort angegeben: „Johann Behr und Anna Catharina geb. Firks“.
- 203 1697 oder 1797.
 † **Segewold [Sigulda]**. „1697“ oder „1797“.
 Reev.-Ak. 82 kg.
- 204 1698.
 † **Die Zugehörigkeit der Glocke nicht ermittelt**. „Omnia Ad Maiorem Dei Gloriam BM. Vir Honorem Anno 1698 Gerhard Meyer me fecit Riga“.
 Poln. Ges. H 0,85 P 3,21 278,81 kg.
- 205 1698.
 † **Röm.-kath. K. zu Schönberg [Skaistkalne]**. „Omnia ad maiorem Dei gloria B. M. Vir. Honorem anno 1698 Gerhardt Meyer me fecit Rigae“; ausserdem eingemeisselt: „Шенбергъ Nr. 1“, Auf der Glocke waren 3 Reliefbilder dargestellt: Gott-Vater, die Jungfrau Maria und ein Bischof.
 Propst Strelenic in Schönberg, 1925, Reev.-Ak. im Archiv d. erzbischöfl. Kurie zu Riga. 747,02 kg.
- 206 1698; untergegangen beim Brande 1812.
Riga, Jesus-K. „1698 Lass mein Gethön, o Mensch, ins Ohr und Herze dringen, Und dich zum Gottes-Dienst zum bäten, singen bringen, Denk auch bei jedem Schall an den Posaunen Klang Da Gott dich fordern wird vor seine Rechenbank“. Dieses ist 1724 die grössere der beiden dort vorhandenen Glocken gewesen.
 Oberpastor Barthol. Depkin, Collectan Rigensis, M. Nr. 62 i. d. Bibl. d. Ges. Riga. Brotze, I B., S. 14-b.
- 207 1699.
Nerft [Nereta]. „1699 Ernst von der Osten genannt Sacken“. J. K. M. O. L.“
 Reev.-Ak. cr. 592 kg.
- 208 1699.
 † **Ilsenberg [Ilzesmuiža]**. „Ernst v. Osten gen. Sacken 1699“.
 Busch, Erg., I B., S. 147 und Mat., S. 359.
 Kallm., S. 69.
 Reev.-Ak. cr. 328 kg.
- 209 1699.
Grösen [Grieze]. „Soli Deo Gloria. Mattias Friedrich Elert. Gerhard Meuer me fecit Riga anno 1699“.
 Pastor Tittelbach, 1911, Kirch.-Enq. Riga.
 Kallm., S. 112.

210 1699.

* Mesothen [Mežotne].

„SOLI DEO GLORIA. DIE WOHL GEBOH + F + ELISABETH MAGDALENA SCHVLTT FRAVW AVF GRAVENTHAL SCHENKET DIESE KLOCKE DER MESOTHISCHEN KIRCHE AO 1699 ME FECIT JOHAN PETERS IN MITAV.“

Pastor Bielenstein, 1912, Kirch.-Enq. Riga.

H 0,49 D 0,59

Poln. Ges.

H 0,46 P 1,82

Reev.-Äk.

93,48 kg.

211 1699.

* Mesothen [Mežotne].

„SOLI DEO GLORIA. DER WOHL GE + B + H + ERDMAN / GANZKAV CAPITAIN ERBHER / AVF GRAWENTHAL SCHENKET DIESE KLOCKE DER MESOTHISCHEN KIRCHE. AO 1699 ME FECIT JOHAN PETERS IN MITAV.“

Pastor Panck, 11. 7. 1890, Kirch.-Enq. Mitau.

Pastor Bielenstein, 1912, Kirch.-Enq. Riga.

H 0,51 D 0,67

Poln. Ges.

H 0,50 P 2,07

Reev.-Äk.

141,45 kg.

212 1699.

Bersohn [Bērzaune].

Hupel, Topograph. Nachrichten, III T., S. 190.

213 1700.

Röm.-kath. K. zu Altenburg [Vecpils]. „1700“.

Kallm., S. 147.

214 1700.

† Die Zugehörigkeit der Glocke nicht ermittelt (vielleicht Sonnaxt).

„Soli Deo Gloria Gott zuehren dieser Kirche zur Zirde ist diese Glocke von dem hochwohlgebornen Herrn Ferdinand Taube geschenkt. Gerhard Meyer me fecit Riga Anno 1700“. Mit einem Streifen Ornament.

Poln. Ges.

H 0,41 P 1,36

215 1700; umgegossen 1714 und 1731.

Mitau [Jelgava], Johannis-K. „Gloria Hospital Glocke a 86 Pfund Ao 1700 v. Hr. Daniel Danckmeier v. Fr. Catharina Schultz gegeben“.

Poln. Ges.

216 Vor 1701; umgegossen zwischen 1748—1766, 1818 und 1876.

Wenden [Cēsis], Johannis-K. Diese sog. „Libesche Glocke“ ist z. Z. während des Nordischen Krieges in die Erde vergraben worden, wo sie sich noch 1719 befunden hat. Nachher ist die Glocke wieder in Gebrauch gewesen, hat aber bald einen Riss bekommen und ist im Jahre 1727 beim Totengeläut für die Kaiserin Katharina I. ganz auseinandergefallen.

Akten d. Ober-Konsistoriums v. 18. 7. 1719 im Staats-Archiv zu Riga.

Acta commissionis generalis acclasiaticae habitae Wenden 8. 11. 1740. M. Nr. 579 i. d. Bibl. d. Ges. Riga.

217 1701.

† Röm.-kath. K. zu Indriza [Indrica]. „Gens Michāl Jakub Dunin z Rajec na Czadosch Rajecki Starosta Barklanski Anna Barbara Cureptowiczowa Rajecka Staroscina Barklanska“. Am unteren Rande: „Non nobis Domine non nobis sed nomini Tuo da gloriam. Anno Domini Mellesimo septua centesimo primo“. Die Glocke ist am 3.9.1915 evakuiert worden.

Angegeben vom Kirch.-Vorsteher Walentinow, 1921, Reev.-Ak. im Archiv d. erzbischöfl. Kurie zu Riga. 133,25 kg.

218 1702.

* Riga, Pauls-K. „Me fecit Jacob Rohde in Riga Anno 1702“, mit 2 Streifen Ornament. Bis zum Weltkriege hat sich die Glocke in einer anderen Kirche befunden.

Poln. Ges.

H 0,36 P 1,47

Reev.-Ak.

59,45 kg.

219 1703; umgegossen aus einer älteren Glocke.

† Röm.-kath. K. zu Kreslawka [Kraslava]. „Ren. Anno Domini MDCCIII S. Donatum etc.“

Reev.-Ak.

328 kg.

220 1707.

* Sessau [Sesava]. „Soli Deo Gloria. Anno 1707 me fecit Johannes Peters. Georg von der Howen Anna Margaretha von der Howen haben diese Glocke verehret Lewin Klopmann als Kirchen vorsteher“. Im Jahre 1865 war diese Glocke die grösste der 3 dort vorhandenen Glocken gewesen.

Cand. Krüger, Sitz.-Ber. Mitau, 1865, Fussnote S. 21.

Poln. Ges.

H 0,57 P 2,45

Reev.-Ak.

248,05 kg.

221 1707.

Blieden [Blidene]. „Soli Deo Gloria 1707. J. P.“ (wohl Johann Peters).

Pastor Czernay, 9.1911, Kirch.-Enq. Riga.

222 1707; gegossen aus Metallresten der beim Brande der Kirche 1702 geschmolzenen zwei Glocken.

Wolmar [Valmiera], Simons-K. Im Jahre 1707 wurde der noch erhaltene Metallrest der beiden, beim Brande der Kirche im Jahre 1702 geschmolzenen Glocken nach Riga gebracht, um daraus eine neue Glocke giessen zu lassen.

Akten d. Ekonomie-Verwaltung d. Kirche und des Pastorates Wolmar. Inquisitions-Protokoll im Staats-Archiv zu Riga.

223 1708.

* Riga, Jesus-K. „ME FECIT JACOB ROHDE IN RIGA Anno 1708“, mit 2 Streifen Rankenornament. Vor dem Weltkriege hat sich die Glocke in einer anderen Kirche befunden.

Reev.-Ak.

168,92 kg.

Die Inschrift und die Ausmasse der Glocke sind vom Verfasser am 5. 1929 aufgenommen.

H 0,52 P 2,04.



Abb. 49. Riga, Jesus-K., Jacob Rohde in Riga, 1708.
Phot. d. staatl. Behörde für Denkmalspflege zu Riga.

224 1709; umgegossen 1769.

Grobin [Grobiņa]. „Deo sit gloria in excelsis fusa Joh. Peters Mitaviae 1709“.

Oberlehrer Schmidt, Balf. Kult.- und Landschaftsbilder Nr. 71, Feuilleton der Dūna-Zeitung, 1906, Nr. 64.

225 1709.

* **Hofzumberge [Kalnmuīža].**

„GLORIA IN EXCELSIS DEO ME FECIT JOHANN PETERS A MITAW 1709.“

Cand. Krüger, Sitz.-Ber. Mitau, 1865, S. 21.

Kallm., S. 114.

PoIn. Ges.

Reev.-Ak.

H 0,58 P 2,16

209,92 kg.

226 1709.

* Hofzumberge [Kalmuīža].

„SOLI DEO GLORIA 1709 ME FECIT JOHANN PETERS JOHANN CHRISTOPHER PRIENN PA. Z. B. ET P. CATHARINA ELISABETH THEVRING.“ Ein grosses Stück ist aus der Glocke herausgeschlagen.

Cand. Krüger, Sitz-Ber. Mitau, 1865, S. 21.

Kallm., S. 114.

Reev.-Ak.

151,20 kg.

227 1709; umgegossen 1853.

Würzau [Virčava]. „Soli Deo Gloria 1709. Georg Friedrich de Knigge — Maria Louisa Sibilla Klopmann Gr. Würzau“.

Reev.-Ak.

Angaben vom Rechtsanwalt Baron v. Klopmann in Mitau, 1929.

228 171—.

Selgerben [Dzirciems]. „Gasten Tauck Anno 171—. Bei ... ist Racht un Tracht“ (?).

Reev.-Ak.



Abb. 50. Riga, Jesus-K. (Detail), Jacob Rohde, 1708.
Phot. d. staatl. Behörde für Denkmalspflege zu Riga.

229 171—.

Sallgall [Zalgale]. Die Glocke wäre 1911 etwa 200 Jahre alt gewesen.
Pastor Grüner, 1911, Kirch.-Enq. Riga.

230 1712.

* **Rönnen [Renda].** „Gloria in Excelsis Deo anno 1712“.

Reev.-Ak.

24,6 kg.

231 1714.

Bershof [Bērzmuīža].

Busch, Erg., I B., S. 478.

232 1714; umgegossen aus einer 1700 gegossenen Glocke, 1731 zum zweiten Mal umgegossen.

Mitau [Jelgava], Johannis-K. Mit Wiederholung der alten Glockeninschrift und „Ao 1714 als Her Johann Wolters u. Hr Johann König Vorstehere waren umgegossen“.

Poln. Ges.

233 1720.

* **Garssen [Gārsene].** „Alles zur Ehre Gottes, Wolter Johann von Budberg, Anno 1720. Gos mich Philipp. Jakob Günther in Mitau“.
Mit einem Streifen Ornament.

Poln. Ges.

H 0,57 P 1,49

Reev.-Ak.

87,74 kg.

234 Um 1720.

† **Stenden [Stende].** „Soli Deo Gloria. Johann Friedrich v. d. Brucken“.

Kallm., S. 172; Johann Friedr. v. d. Brügggen, Hauptmann zu Grobin, ist 1726 gestorben.

Reev.-Ak.

28,1 kg.

235 1723; gegossen aus dem Metallrest einer 1678 gegossenen Glocke, die beim Brande 1721 geschmolzen war.

† **Riga, Petri-K.** „Allein Gott in der Hö sei Öhr, Friede auff Erden und den Menschen ein Wohlgefallen. Schlag gleich mein Fall und Untergang die Herzen dieser Stadt darnieder So wircket mein ergänzter Klang Der Andacht Dank und Freudenlieder. Me fecit Friedrich Klein Anno 1723“. Auf der einen Seite war ein Stück vom unteren Rande ausgebrochen, auf der anderen Seite hatte die Glocke einen Riss, der nachgesägt worden war. Bis zum Weltkriege war es die grösste Glocke der Kirche, die sog. „Festtagsglocke“; bis zu ihrer Evakuierung am 25. 7. 1915 befand sie sich in der unteren Glockenstufe (im gemauerten Teile des Turmes).

Brotze, I B., S. 69.

Führer d. d. St.-Petri-K. zu Riga, zusammengestellt von Dr. Arthur Poelchau, 1901, S. 107.

Rigasches Kirchenblatt, 1915, Nr. 31, S. 362.

Photogr. Abbildung der Glocke in Nischni-Nowgorod 1918, Balt. Illustrierte Zeitschr. (1918), Nr. 10.

Reev.-Ak.

4460,8 kg

Angaben im Archiv der Petri-K. v. J. 1921.

Angaben d. Architekten W. Bockslaff, 1929.

D cr. 2,13

Angaben d. Glg. J. Schwenn in Riga 12. 1929.

4357 kg.



Abb. 51. Riga, Petri-K., Friedrich Klein, 1724.

Phot. am 26. 10. 1916 zu Nischni-Nowgorod („Сибирская пристань“)

236 1724; gegossen aus Metallresten der beim Brande der Kirche im Jahre 1721 geschmolzenen Glocken.

† Riga, Petri-K. „Gloria in excelsis Deo gestVrtzt DVrCh eJne feVers MaCht. Von oben (MDCCVVVVI) bJn JCh zVr KJrChen VVJDer VMer hoben (MDCCVVVVJJJJ). Der St Peters Kirchen in Riga gehörich Me

fecit Friedrich Klein Anno 1724“. Das Chronodistichon enthält in seinem ersten Teil die Jahreszahl des Brandes der Kirche (1721), im zweiten — das Jahr der Herstellung der Glocke (1724). Am 25. 7. 1915 ist die Glocke evakuiert worden.

Brotze, I B., S. 69.

Führer d. d. St.-Petri-K. zu Riga, zusammengestellt von Dr. Arthur Poelchau, 1901, S. 107.

Rigasches Kirchenblatt, 1915, Nr. 31, S. 362.

Reev.-Ak.

947,6 kg.

Angaben des Glg. J. Schwenn in Riga 12. 1929.

cr. 982,8 kg.

- 237 1724; gegossen aus Metallresten der beim Brande der Kirche im Jahre 1721 geschmolzenen Glocken, 1807 von neuem umgegossen.

† Riga, Petri-K. Die Glocke hat das gleiche Chronodistichon, jedoch geringere Ausmasse, als die vorher angeführte gehabt. Die Glocke wird auch wohl Friedrich Klein gegossen haben.

Führer d. d. St.-Petri-K. zu Riga, zusammengestellt von Dr. Arthur Poelchau, 1901, S. 107.

Rigasches Kirchenblatt, 1915, Nr. 31, S. 362.

Reev.-Ak.

Angaben des Glg. J. Schwenn in Riga 12. 1929.

cr. 737,1 kg.

- 238 1724; umgegossen aus einer älteren, 1710 gesprungenen Glocke.

Pernigel [Liepupe]. „Otto Magnus Aderkas Rittmeister Dorothea v. Sacken. 1710 in der grossen Pestzeit durch Verwahrlosung loser Leute zu Schaden gekommen und 1724 durch obbenannte zur Ehre Gottes verbessert worden. Me fecit Friedrich Klein a Riga“.

Brotze, I B., S. 14-b.

- 239 1724.

* Riga, griech.-kath. **Johannis-K.** „G. B. KINDER ANNO DOMINI 1724“. Mit einem Streifen Ornament. Bis zum Weltkriege hat sich die Glocke in einer anderen Kirche befunden.

Reev.-Ak.

28,7 kg.

Die Inschrift und die Ausmasse der Glocke sind am 6. 6. 1929 vom Verfasser aufgenommen.

H 0,25 D 0,31

G B KINDER 1724

Abb. 52. Glockeninschrift, Riga, griech.-kath. Johannis-K., G. B. Kinder, 1724. (Schrifthöhe = 0,8 cm.)

- 240 1725; umgegossen 1902.

* **Rönnen [Renda].** „Catharina Besser verwittibte Frau Pastor Richtering Anno 1725. J. C. Schwenn Riga 1902“. Mit 2 Streifen Ornament.

Kallm., S. 613.

Poln. Ges.

H 0,55 P 1,85

Reev.-Ak.

140,22 kg.

- 241 1728.
 † **Stenden [Stende]**. „Me fecit Friedr. Klein Riga A-no 1728 Philipp von der Briggen Agnese von Mirbach.“
 Poln. Ges. H 0,22 P 0,90
- 242 1729; umgegossen und hierbei vergrössert 1889.
 † **Kursiten [Kursiši]**. „Soli Deo Gloria. Im Jahre des Herrn 1729 bin ich worden was ich zuvor nicht war und (d)er mich zum Dienst des Herrn hat werden lassen, dem lass es der Ueber des Himmels Berge wohnt, wohl gehen. Merke Mensch! Mein heller Klang Ruft dich zum Lobgesang Wenn du hörst mein helles Klingen Sollst du Gott ein Opfer bringen“ und „J. C. Schwenn in Riga 1899. Altal Paleelinata weida esmu rahdijees Pestišanas Gada 1888 zaur Wieberg funga ar Kurs labdarbības Beedribas Dahwinafšanam.“
 Pastor Ramolins, 1911, Kirch.-Enq. Riga.
 Reev.-Ak.
- 243 1729; umgegossen und hierbei vergrössert aus einer im Jahre 1555 gegossenen Glocke.
 † **Mitau [Jelgava], Dreifaltigkeits-K.** „Anno 1555 bin ich gegossen mit dieser Avschrift“, es folgt nun weiter die Inschrift der alten Glocke; ausserdem: „Anno 1729 bin ich geborsten vnd mit 200 zvsatz vom Philip Jacob Gvnther zv Mitav vmbgegossen vnter Regiervng Herzogen Ferdinandi als Kircheninspectors waren hr: George von der Reck Oberhavbtman hr Alexander Greeven Syperintendens hr: Johann Fincken obvrgermeister vnd Kirchenvorsteher hr: Johann Christopher Schwartz hr: Jost Wilhelm Kall... stadt Eltesten“. Die Glocke hat den Viertelstundenschlag der Turmuhr angegeben.
 J. Döring, Die St. Trinitatis-K. zu Mitau, Sitz.-Ber. Mitau, 1868, S. 9.
 D 0,71
 Reev.-Ak. 656 kg.
- 244 1730.
Dahlen [Dole]. Im Jahre 1730 wurde von Adolf Friederich von Fuchs, „Professoren“ des Gutes Pulkarn, der Kirche eine Glocke geschenkt.
 Pastor Berg 1730 im Kirchenbuch zu Dahlen.
- 245 1731; umgegossen aus einer 1700 gegossenen und 1714 zum ersten Mal umgegossenen Glocke.
 † **Mitau [Jelgava], Johannis-K.** Mit einer Wiederholung der beiden früheren Inschriften und: „Soli Ao 1731 unter Regirung Hertzogs Ferdinand da Hr Alexander Graven Superintendent Her Johann Regk Burgermeister Die Inspectores Hr Andreas Volkner Hr Johann Ludwigh Vetter Vorsteher gewesen à 200 Pfund neu gegossen in Mitau von Ernst Friedrich Fechter“.
 Poln. Ges. H 0,44 P 1,69 82 kg.
- 246 1732.
 * **Bersteln [Bërstele]**. „Soli Deo Gloria. Wilhelm Grothuss Erbherr der Berstelschen Güter Gegossen in Mitau 1732 von Ernst Fechter“.
 Pastor Bielenstein, 1912, Kirch.-Enq. Riga. H 0,41 D 0,56
 Reev.-Ak. 90,20 kg.

247 1732?

Bersteln [Bërstele]. „Frau Anna Dorothea Grothuss geborne von der Brüggen“. Mit einem Wappen, auf dem ein Vogel im Schilde dargestellt war.

Pastor Bielenstein 1912, Kirch.-Enq. Riga.

Pastor Panck 11. 7. 1890, Kirch.-Enq. Mitau, gibt die Inschrift dieser und der vorhergehenden Glocke als auf ein und derselben Glocke befindlich an.

248 1732.

* **Kemmern [Këmeri].** „Me fecit Heinrich Buhrmann Riga 1732“.

Reev.-Ak.

27,88 kg.

249 1733; geborsten vor 1877 und umgegossen.

Riga, Reformierte-K. Beim Umguss im Jahre 1877 mit dem Namen des Pastors Iken versehen.

Brotze, Livonica, B. 25, S. 485.

Rigaer Stadtblätter, 1877, S. 110.

250 Um 1733.

* **Schlock [Sloka].** Ausser dem Namen des Glockengiessers Ernst Friedrich Fechter in Mitau sind auf der Glocke die Namen des Superintendenten Alexander Graeven und des Amtsverwalters vom Amt Eckendorf v. Korff angegeben.

Copiarum der Schlockschen Kirche sub a 1733, mitgeteilt vom Propst Roseneck in Schlock 6. 2. 1929.

Nach Angabe des früheren Kirch.-Vorstehers, Baron Ungern-Sternberg 1929 befand sich auf der Glocke auch der Name des Herzogs Ferdinand. Die Glocke habe einen Sprung gehabt.

Reev.-Ak.

114,8 kg.

251 1734.

Pernigel [Liepupe]. „Gloria in excelsis Deo. Emerentia Sophia v. Völkersahm, George Aderkas Obrist Lieutenant Ao 1734“.

Brotze, I B., S. 14-b.

252 1735; umgegossen aus einer 1563 gegossenen Glocke, die beim Brande im Jahre 1733 untergegangen war und gegossen zum dritten Mal 1926.

* **Bauske [Bauska].**

„SOLI DEO GLORIA. ANNO 1733 D 24 FEBR. ZERBROCHEN. ANNO 1735 D. 6 OCTOBER VMGEGOSSEN. GOTT LASS ZV SEINER EHRE DIS NEVE ERTZ BESTEHEN BIS DVRCH DIE LETZTE GLVTH DIE WELT WIRD VNTERGEHEN. DAS WVNSCH: ERNST FRIEDRICH FECHTER GLOCKENGIESER ZV MITAV.“

Obiger Teil der Inschrift ist von einem viereckigen Rahmen eingeschlossen gewesen, ausserdem:

„BEY DIESER KIRCHEN BRAND WARD ICH IM FALL ZERBROCHEN DOCH WVRDE BRAND VND FALL AM THÄTER BALD GEROCHEN. NVN STEH ICH NEV ALHIER MICH SCHVTZE GOTTES HAND AVCH KIRCHE STADT VND LAND FOR WEITERN FALL VND BRAND. VNTER REGIERUNG HERZOGS FERDINAND DVRCHL. DA HR OTTO CHRISTOPHER VON DER HOWEN HAVPTMANN, HR JOST JOHANN SCHVLTE ADLICHER VORSTEHER, HR ALEXANDER GRÄVEN SVPERINTENDENS,

HR BERTRAM HILDEBRAND PREPOSITVS, HR VALENTIN IVENSEN LETTISCHER PASTOR, HR HEINRICH RAMM, HR GREGOR BOIFENS BORGERMEISTER ZV BAVSCK, HR HEINRICH LOSCHWITZ KIRCHENVORSTEHER.“

Die Inschrift hat aus lateinischen Grossbuchstaben bestanden. Die Glocke hatte schon im Jahre 1886 keinen Klöppel mehr und stand ausser Gebrauch.

Döring, Sitz.-Ber. Mitau, 1886, S. 30. D 0,75
 Pastor Stavenhagen, 1911, Kirch.-Enq. Riga. H 44 D 0,72
 Reev.-Ak. 171,38 kg.

253 Zwischen 1735 und 1740.

Palzmar [Palsmane].

Acta commissionis generalis ecclesiasticae habitae Palzmar 19. 10. 1740. M. Nr. 579 i. d. Bibl. der Ges. Riga.

254 1736; umgegossen aus einer älteren Glocke.

Jürgensburg [Jaunpils].

Acta commissionis generalis ecclesiasticae habitae Jürgensburg 5. 11. 1740. M. Nr. 579 i. d. Bibl. d. Ges. Riga.

255 1737.

† **Röm.-kath. K. zu Warkow [Vorkova].** „Me fecit Heinrich Byhrmann Riga 1737 DOM SSS ACANDAASG SJ WARK(OW)“.

Poln. Ges.
 Propst Ilischewisch 1922, Reev.-Ak. im Archiv d. erzbischöfl. Kurie zu Riga. H 0,29 P 1,10

256 1738; umgegossen aus einer älteren Glocke.

† **Dondangen [Dundaga].**

„BENE DICAMUS DOMINO DEO DICAMUS GRATIAS CAMPANAM HANC IN GLORIFICATIONEM NOMINIS DIVINI MEDIANTE TRANSFUSIONE RENOVANDUM CURAVIT BENIGNA ELISABETHA FIRCKS PIE DEFUNCTI IOANNIS ULARICI AB OSTEN DICTI SACKE VICICOLONELLI VIDNA CAPITANEA REGIAE ARCIS PILTIENSIS ANNO DOMINI MDCCXXXVIII.“

Durch Feuer bin ich zerflossen Ernst Friedrich Fechter hat mich in Mitau umgegossen“.

Frh. Ulr. v. Schlippenbach 1809, Maler. Wanderung. d. Kurland., S. 186.
 Busch, Erg., II B., S. 493.
 Pastor Katterfeld 1911, Kirch.-Enq. Riga. H 0,80 D 0,80
 Reev.-Ak. 410 kg.

257 1739; umgegossen aus einer älteren Glocke.

Hasenpoth [Aizpute]. In der Inschrift ist angegeben, dass Frau Dorothea Kaiserlingk geb. von Medem die Glocke im Jahre 1739 in Lübeck hat umgiessen lassen.

Busch, Erg., I B., S. 571.

- 258 1740.
* **Neuenburg [Jaunpils]**. „Soli Deo Gloria. Mitau 1740“.
Reev.-Ak. 35,67 kg.
- 259 1740; beim Brande 1747 untergegangen und in demselben Jahre wieder neu gegossen.
Lesten [Lestene]. „Soli Deo Gloria. Ich rufe die Lebendigen zur Busse und die Todten zur Ruhe. Höre Mensch mein heller Klang rufet dich zum Lobgesang. Und wenn du hörst mein helles Klingen, sollst du Gott ein Opfer bringen“.
Busch, Erg., I B., S. 495.
Reev.-Ak.
- 260 1740.
Ronneburg [Rana]. Eine kleine Glocke wurde der Kirche im Jahre 1740 von Bauern geschenkt.
Acta commissionis generalis ecclesiasticae habitae Ronneburg 28. 10. 1740. M. Nr. 579 i. d. Bibl. d. Ges. Riga.
- 261 1740; umgegossen aus einer älteren Glocke.
Alt-Pebalg [Vecpiebalga].
Acta commissionis generalis ecclesiasticae habitae Pebalg 6. 10. 1740, M. Nr. 579 i. d. Bibl. d. Ges. Riga.
- 262 1740; umgegossen aus einer älteren Glocke.
Edwahlen [Ēdole]. „1740. Vivos voco, mortuos plango, fulgura frango“. Am 13. 1. 1823 wurde diese Glocke als die grössere der beiden dort vorhandenen angegeben.
Pastor Schmidt 1826 im Kirchenbuch zu Edwahlen.
Oberlehrer Schmidt, Balt. Kult.- und Landschaftsbilder Nr. 75, Feuilleton der Duna-Zeitung, 1906, Nr. 242.
- 263 1740; umgegossen 1852.
Edwahlen [Ēdole]. „Soli Deo Gloria × Friedrich Gotthard Behr und Jacobine Lieven aus dem Behrsenschen Hause Eheleute liessen mich nebst dem wohlerevesten herrn Hellmann in Mitau durch Ernst Friedrich Fechter im Jahre Christi 1740 giesen. Wenn du hörst mein helles Klingen × sollst du Gott ein Opfer bringen“. Es ist 1863 die kleinere Glocke gewesen.
Pastor Schmidt 1863 im Kirchenbuch zu Edwahlen.
- 264 1740.
† **Röm.-kath. K., Liven-Bersen [Livbērze]**. „Soli Deo Gloria Mitau 1740“. Bis zum Weltkriege hat sich diese Glocke in einer anderen Kirche befunden.
Poln. Ges. H. 0,25 P 1,05
- 265 1740; umgegossen 1855.
Mitau [Jelgava], Reformierte-K. „In heisser Offengluth ist mein Metall zerflossen Ich bin erwähntes Jahr in Mitau neu gegossen. Gott lass zu seiner Ehr Dies neue Erz bestehen Bis durch die letzte Gluth Die Welt wird untergehen. Dieses wünschet Ernst Friedrich Fechter Glockengiesser. Als Herzog Ernst Johann zu Curlands Glück

lebte kam nach geraumer Zeit es endlich noch dahin, dass ich zum Dienst des Herrn in dieser Kirche schwebte und nun die Glocke hier der Reformierten bin Mitau anno MDCCXXXX“.

Poln. Ges.

- 266 1742; umgegossen aus einer 1695 gegossenen Glocke und hierbei vergrößert.

Libau [Liepāja], Dreifaltigkeits-K. Mit Wiederholung der alten Inschrift und: „Anno 1742 Hat diese Glocke ein unversehnen Borst bekommen, worüber die Stadt Libau Sie wiederum zu Gottes Ehren übergiessen liess und bis 600 Pf. vergrößern lassen. Mein Geläut An diesem Ort Rufet Herr zu Deinem Wort Denke Mensch An Deine Buss Weil ein jeder Sterben muss. In heisser Offen Gluth ist mein Metall geflossen und ich bin dieses Jahr in Mitau umgegossen. Gott lass zu seiner Ehr dies neue Ertz bestehen Bis durch die letzte Gluth die Welt wird untergehen. Dieses wünschet Ernst Friedrich Fechter Glocken Giesser“. Diese Glocke ist 1835 als die grössere der beiden dortigen Glocken angegeben.

Pastor Rottermund 1835 i. d. Chronik der lett. St. Annen-K., mitgeteilt im Libauer Kalender, 1890, S. 45.

Angegeben v. Kirch.-Vorsteher d. Dreifaltigkeits-K. zu Libau G. Harmsen, 1929.
H 0,69 D 1,15 245 kg.

- 267 1742; umgegossen aus einer 1656 gegossenen Glocke und hierbei vergrößert.

Libau [Liepāja], Dreifaltigkeits-K. Mit Wiederholung der alten Inschrift und: „Anno 1742 Hat diese Glocke wiederum einen Borst bekommen, worüber die Stadt Libau Sie wiederum zu Gottes Ehren übergiessen und bis 300 Pf. vergrößern lassen. Durch Gottes Hülff übergoss Mich Ernst Friedrich Fechter in Mitau“. Diese Glocke ist i. J. 1835 als die kleinere der beiden dortigen Glocken angegeben.

Pastor Rottermund 1835 i. d. Chronik der lett. St. Annen-K., mitgeteilt im Libauer Kalender, 1890, S. 45.

Angegeben v. Kirchen-Vorsteher d. Dreifaltigkeits-K. G. Harmsen, 1929.
H 0,67 D 0,95

Oberlehrer Schmidt, Balt. Kult.- und Landschaftsbilder Nr. 75, Feuilleton der Duna-Zeitung, 1906, Nr. 242.

- 268 1743.

Sackenhausen [Sakasleja].

Busch, Erg., I B., S. 580.

- 269 1743.

Sackenhausen [Sakasleja].

Busch, Erg., I B., S. 580.

- 270 1743.

Sackenhausen [Sakasleja].

Busch, Erg., I B., S. 580.

- 271 1743.

Kokenhusen [Koknese]. 1743 wurde die alte geborstene Glocke abgenommen und in Riga eine neue Glocke gekauft.

Pastor Riemann 1745 im Kb. zu Kokenhusen.

272 1743.

* **Trentelberg [Gostini]**. „Soli Deo Gloria. Nicolavs Korff A. 1743“. Bis zum Weltkriege ist die Glocke im Privatbesitz des Barons Konstantin v. Korff in Kreutzburg [Krustpils] gewesen.

Reev.-Ak.

46,74 kg.

273 1744; umgegossen 1851.

Wahnen [Vāne]. „Deo Gloria soli. Ich rufe die Lebendigen zur Busse und die Todten zur Ruhe. Peter Koschkul Erbherr der Asupschen und Trentzchen Güter + Reinhold Christopher von Drachenfels Kurländischer Landschafts Cornet Erbherr der Güter Warriben, Steingarten, Garosen + Johann Friedrich Druchesen königlicher Piltenscher Landrath Erbherr der Alt und Neu Wahnnenschen Güter. Durch Gottes Hülfe goss mich Ernst Friedrich Fechter in Mitau 1744“.

Pastor Böttiger 1912 Kirch.-Enq. Riga.

Poln. Ges.

Reev.-Ak.

274 1745.

† **Die Zugehörigkeit der Glocke nicht ermittelt**. „Ernst Friedrich Meerfeld Anno 1745“.

Poln. Ges.

H 0,21 P 0,38

275 1745; umgegossen aus einer älteren Glocke.

Erlaa [Ērgļi]. „Merk auf meinen Klang und Thon Glaube an Jesu Gottes Sohn Beweine deine Sünden So wirste Gnade finden. Heinrich Byhrmann 1745“.

Pastor Vick 1765 im Kirchenbuch zu Erlaa.

276 1746.

† **Röm.-kath. K. zu Alschwangen [Alšvanga (Alsunga)]**. „Anno 1746“. Ein Stück des unteren Randes war herausgeschlagen.

Poln. Ges.

10,05 kg.

Reev.-Ak.

277 1746.

* **Friedrichstadt [Jaunjelgava]** (wohl auf dem Friedhof). „Me fecit Heinrich Buhrmann 1746“. Bis zum Weltkriege hat sich diese Glocke in der röm.-kath. Kirche zu Liven-Bersen [Livberze] befunden.

Poln. Ges.

H 0,29 P 1,07

Reev.-Ak.

28,7 kg.

278 1747; umgegossen 1901.

* **Röm.-kath. K. zu Skopischki**. „Soli Deo Honor et Gloria. Me fecit Henricus Byhrmann Riga anno Domini 1747 Cura Basilius Moszkovski Altaristae Ecclesiae Scopiscensis Restauravit Josephus Dorssynski regrobiae anno Domini 1901 Cura parochi M. Dolecki“.

Reev.-Ak., der Name des Glockengiessers ist hier unrichtig statt Byhrmann — „Bynomann“ angegeben.

213,2 kg.

279 1747; gegossen aus dem Metallrest der alten, beim Brande der Kirche geschmolzenen, Glocken.

* Lemsal [Limbaži].

„EHRE SEI GOTT IN DER HÖHE. MERK HEIMGESUCHTE STADT DER RIGASCHEN VATERSCHLUSS WIE NACH ERLITTNEM BRAND ICH STÄRKER SCHALLEN MUSS DAMIT ICH DESTO MEHR IN OHR UND HERZEN DRINGE UND BESSRER GOTTESDIENST DIR BESSREN SEGEN BRINGE MICH GOSS HEINRICH BYRMANN IN RIGA ANNO 1747,“

Über der Inschrift das Stadtwappen Rigas, jedoch ohne Schlüssel. Auf der Glocke befindet sich der Abdruck einer rigaschen Münze mit dem Stadtwappen Rigas mit den gekreuzten Schlüsseln darüber; seitlich sind, statt der Adler, Greife angeordnet; die Umschrift der Münze lautet: „MONETA NOVA ARGENTEA CIVITATIS RIGENSIS 1645“. Ausserdem ist beim Evakuieren der Glocke im Jahre 1915 mit sehr unbeholfenen Buchstaben eingemeisselt worden: „Лемзальскій лютеранскій приходъ.“

Rechnung des Glockengiessers v. J. 1748 unter den Stadtkasten-Rechnungen, allgemeine Ausgaben, 1748, Nr. 8, im St.-Arch. zu Riga.

Reev.-Ak. 223,04 kg.

Die Inschrift und die Ausmasse der Glocke sind vom Verfasser am 15. 6. 1929 aufgenommen. H 0,53 D 0,65

280 1747; gegossen aus dem Metallrest der alten, beim Brande der Kirche geschmolzenen, Glocken.

* Lemsal [Limbaži].

„GOTT ALLEIN DIE EHRE. ZUR EHRE GOTTES UND ZUM NUTZEN DER GEMEINDE. MICH GOSS HEINRICH BYRMANN IN RIGA ANNO 1747,“

Ausserdem ist beim Evakuieren der Glocke im Jahre 1915 mit sehr unbeholfenen Buchstaben eingemeisselt worden:

„Лемзальскій лютеранскій приходъ.“

Rechnung des Glockengiessers v. J. 1748 unter den Stadtkasten-Rechnungen, allgemeine Ausgaben, 1748, Nr. 8, im Stadt-Archiv zu Riga.

Reev.-Ak. 91,02 kg.

Die Inschrift und die Ausmasse der Glocke sind vom Verfasser am 15. 6. 1929 aufgenommen. H 0,58 D 0,50

281 1747; umgegossen aus einer Glocke v. J. 1740.

* Lesten [Lestene]. Mit Wiederholung der alten Inschrift und: „Vor sieben Jahren hat mich der Hochwohlgeborne Ferdinand Firks, königl. Obristlieutenant, Erbherr der Lestenschen Güter neu giessen lassen. Durch Gottes Schickung bin ich den 6 August 1747 durch einen Donnerstrahl nebst dem ganzen Turm in Feuer aufgegangen. Aus Vorsorge obenerwähnten Obristlieutenants bin ich wieder 1747 den 15 December von Neuem gegossen worden. Mit Gottes Hülfe goss mich Ernst Friedrich Fechter in Mitau. Lestensche Kirche.“

Busch, Erg., I B., S. 493.

Reev.-Ak.

477,65 kg.



Abb. 53. Lemsal [Limbaži], Heinrich Byrmann in Riga, 1747.
Phot. d. staatl. Behörde für Denkmalspflege zu Riga.

282 1748; umgegossen 1896.

† Die Zugehörigkeit der Glocke nicht ermittelt. „Soli Deo Gloria. Anno 1748. Umgegossen bin ich 1896 geformt in Gottesdienst gestellt. Nahet euch zu Gott so nahet er sich zu euch. J. C. Schwenn Riga 1896“. Mit 2 Streifen Ornament.

Poln. Ges.

H 0,60 P 2,24

283 1748; umgegossen aus einer Glocke v. J. 1645.

Strutteln [Strutele]. „1645 bin ich zum ersten Mal der Struttelnschen Kirche zum Besten gegossen worden 1748 hat mich der Hochwohlgeborene Herr Carl v. Biron Russisch-Kaiserl. General en Chef, Erbherr sämmtlicher Struttelnschen Güter zum Nutzen der hiesigen Struttelnschen Kirche wieder übergiessen lassen“.

Busch, Erg., I B., S. 495.



Abb. 54. Lesten [Lestene], Ernst Friedrich Fechter in Mitau [Jelgava], 1747.
Phot. d. staatl. Behörde für Denkmalspflege zu Riga.

284 1748; umgegossen aus einer älteren Glocke.

Nerft [Nereta]. „1748 in Mitau umgegossen auf Kosten der Geheimrätin Eva Elisabeth verwitwete Brackel geb von Plettenberg“.

Pastor Wagner, 31. 8. 1891, Kirch.-Enq. Mitau.

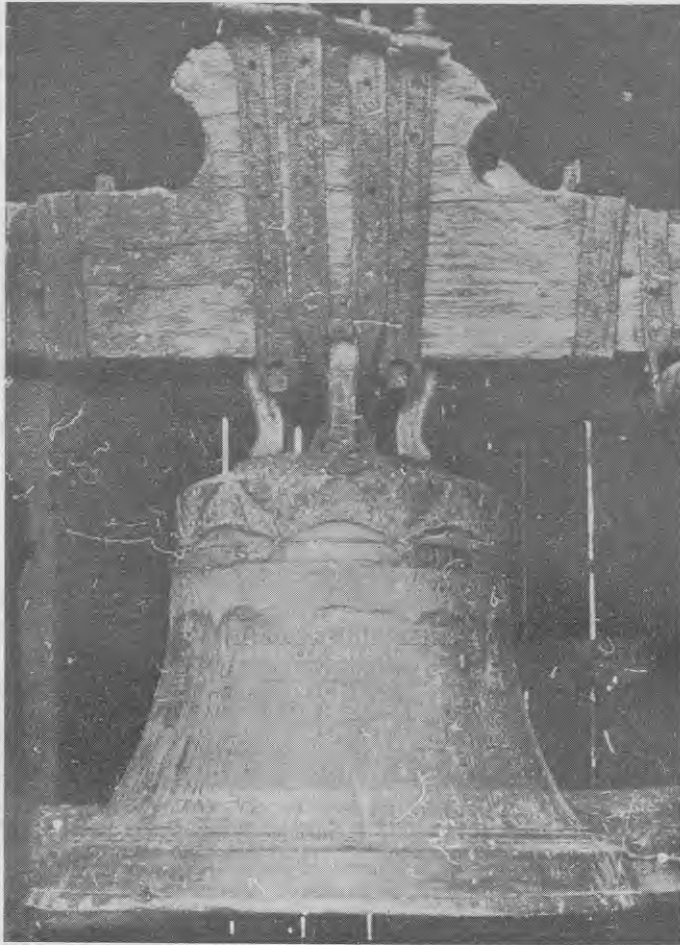
285 Zwischen 1748 und 1766 umgegossen aus einer vor 1701 gegossenen Glocke, welche beim Brande der Kirche 1748 geschmolzen war. Zum zweiten Mal 1818 und zum dritten Mal 1876 umgegossen.

Wenden [Cēsis], Johannis-K. „I Zehsu Pils: Ramat, Libar, Silke, Benze, Goghe, Schagar, Peeschkaln, Puschklaip, Skundrik, Jaunsem, Jekul, Mel-

lausk, Jaunat, Rudlin, Ramneek. II Priekulmuischa: Petrehn, Weesch, Podin, Wander, Dauksche, Knäse, Meschzeem, Winan, Libbart, Danze, Pauze, Kuntsche, Kaicke, Schagar, Kampa, Dsene, Bitte, Lej, Plutze, Zeipe; Palan, Schwigur, Mihlit; III Strihku muischa: Skibust; IV Dukurmuischa: Pipars; V Kalnamuischa: Ohsolin; VI Rutzkas muischa: Buschlej“. Es ist dieses die sog. Livenglocke gewesen. Die auf der Glocke angegebenen Namen bezeichneten diejenigen Gesinde (Bauernhöfe), deren Bewohner im Todesfall Anspruch auf freies Grabgeläut hatten. Nachher ist die Glocke gesprungen und im Jahre 1818 in Riga von neuem umgegossen.

Hupel, Topographische Nachrichten, B. III, S. 145.

Propst Baumann in Wenden, Visitat-Protok. der Wendenschen Kirche vom 1. 2. 1766, M. Nr. 62 i. d. Bibl. d. Gesellsch. Riga.

P. Baerents, Līvu pagasts pie Cēsīm, Monatschr. Burtnieks 1928, Nr. 6, S. 521.

286 1749.

* **Kämpenhof [Kempesmuīža], Friedhof.** „Ernst Johann von Drachenfels anno 1749“.

Poln. Ges.
Reev.-Ak.

H 0,70 P 0,87

16,40 kg.

287 1749; umgegossen aus einer Glocke, die beim Brande der Kirche 1748 geschmolzen war.

Wenden [Cēsīs], Johannis-K. „Der 3-te August Tag im jüngst verstrichenen Jahr, Als Kirche, Schloss und Stadt ein Raub der Flammen war, Nebst 30 (wohl 3?) meines Volkes hat mich zugleich zerstöret, Dass in 6 Monath man nicht meine Stimm gehöret, Doch der, den Wenden jetzt, als Herr und Vater preisst Der ists, der aus dem Grauss mich auferstehen heisst; Erlauchter Bestuschef, so oft mein Ertzt wird thönen Wird dir der Bürger Treu des Dankes Weihrauch frönen. Ao 1749“.

Brotze, II B., S. 24-b.

C. Mettig, Baltische Städte, S. 127; die Inschrift ist hier z. T. unrichtig wiedergegeben.

288 1749; umgegossen aus einer älteren Glocke.

* **Frauenburg [Saldus].** „Ich ruffe die Lebenden zur Busse und die Todten zur Ruhe. Gegossen in Mitau von Ernst Friedrich Fechter Anno 1749. Zur Ehre Gottes hat mich übergiessen lassen Otto Friedrich Sass Hoch Fürstl. Hauptmann zu Frauenburg Erbherr der Güther Scheden und Klein Nitten und Wilhelm Ernst von der Brincken Erbherr der Güther Alt- und Neu-Worm auf Gross Nitten“; ausserdem eingemeisselt: „Uz cara Nikolaja II paveli evakuets uz Krieviju 15. jun. 1915. g. Atdabūts un uzstādīts caur Saldus baznīcas priekšnieku Vilinsky 15. jun. 1923. g.“; mit 1 Streifen Ornament geschmückt.

Poln. Ges.
Reev.-Ak.

H 0,42 P 1,66

87,74 kg.

Angaben des Bautechnikers K. Lindenberg. Riga 1920. H 0,40 D 0,70

289 1750.

Daudsewas [Daudzeva]. „Anno 1750, Ernst Christopher von Budberg“. Pastor Rosenberger 25. 8. 1903. Kirch.-Enq. Mi'au.

290 1750.

✠ Riga, griech.-kath. Aleksej-K. „ВЫЛИТЬ ВЪ 1750 Г.“

Publ. v. 6. 3. 1751, Nr. 135, S. 95 u. 96.

Recv.-Ak.

1722,59 kg.

291 1750 (?).

Riga, griech.-kath. Aleksej-K.

Publ. v. 6. 3. 1751, Nr. 135, S. 95 u. 96.

292 1750 (?).

Riga, griech.-kath. Aleksej-K.

Publ. v. 6. 3. 1751, Nr. 135, S. 95 u. 96.

293 1751.

Orellen [Ungurmuīža]. Am Halse: „ME FECIT HEINRICH BYHRMANN RIGA“, mit 2 Streifen Blattornament. Ursprünglich für eine Herrnhutergemeinde bestimmt, ist sie Stundenglocke einer Turmuhr gewesen. Bei Beerdigungen hat man das Schlagwerk ausgeschaltet, um mit der Glocke läuten zu können. Die Glocke befindet sich im Privatbesitz der Baronin Campenhausen in Orellen.

Angaben der Baronin Campenhausen in Orellen 9. 1929. H 0,26 D 0,44

294 1751; umgegossen 1862.

† Die Zugehörigkeit der Glocke nicht ermittelt. „Soli Deo Gloria, Me fecit Heinrich Buermann in Riga 1751“ und „umgegossen 1862 C. T. Seebode Uexküll Kupfer Fabrik. Eigentum der deutschen Kirche“, mit 2 Streifen Ornament.

Poln. Ges.

H 0,57 P 2,22

295 1752.

Libau [Liepāja], röm.-kath. K. „Svenska Perlan Af Gerh. Meyer guten i Stockholm Ao 1752“. Diese Glocke ist 1835 die kleinere der beiden dort vorhandenen Glocken gewesen.

Paster Rottermund 1835 i. d. Chronik der lett. St. Annen-K., angegeben im Libauer Kalender 1890, S. 46.

296 1753.

Riga, St. Gertrud Bethaus.

Busch, Erg., II B., S. 794.

297 1753.

Riga, Petri-K.

Oben: „EHRE SEY GOTT. IN DER HÖHE,“ in der Mitte: „IHR MENSCHEN LOBET NVN GOTT: VND HÖRT MEINE SCHLAEGE SO HORET SIE AVFMERKSAM ALS WECKVNGSSTIMMEN AN. NEHMT JEDE STVNDE WAHR AVF EVREM LEBENS: WEGE WEIL NIEMAND VNTER EVCH EVRE LETZTE WISSEN KAN.“

Auf der Glocke befindet sich der Abdruck einer rigaschen Münze mit dem Stadtwappen Rigas mit den gekreuzten Schlüsseln darüber; seitlich sind, statt der Adler, Greife angeordnet. Die Umschrift der Münze lautet: „MONETA NOVA ARGENTEA CIVITATIS RIGENSIS 1645“. Am unteren Rande der Glocke die Umschrift:

„GEBE GOTT DOCH DAS MEIN SCHICKSAL MÖGE SEIN RECHT
DAVERHAFT: SIEBZEHN HVNDERT DREY VND FVNFZIG SCHRIEB MAN
ALS ICH WARD VERSCHAFT. VON VALENTIN GRAVE OBER-KÄMMER-
HERRN VND INSPECTORE ELTESTEN WILHELM GROTE VND ADOLPH
HOLST: VORSTEHERE DER ST. PETRI KIRCHE. MICH GOSS HEN-
RICH BYHRMANN IN RIGA.“

Am Glockenhalse befindet sich ein Streifen Blattornament; der untere Rand der Glocke ist unregelmässig nachgefeilt. Das Gussmetall ist von silbergrauer Farbe. Die Glocke, welche 1650 Rth. gekostet hat, dient der Turmuhr als Stundenglocke; gleichzeitig wird sie als Feuerglocke benutzt. Während des Weltkrieges ist diese Glocke nicht evakuiert worden; sie hängt eben noch an ihrem alten ursprünglichen Platz — in der unteren Durchsicht des Turmes.

Brotze, I B., S. 69.

Rigaer Stadtblätter, 1825, S. 220 u. 221.

294,84 kg.

Führer d. d. St.-Petri-K. zu Riga, zusammengestellt von Dr. Arthur, Poelchau, 1901, S. 105; das Gewicht der Glocke ist hier mit 188 Pfund (77,08 kg) unrichtig angegeben.

Биржевыя вѣдомости, 10. 8. 1915, Nr. 5017.

Die Inschrift und die Ausmasse der Glocke sind vom Verfasser am 16. 5. 1929 aufgenommen.

H 0,93 D 1,89



Abb. 55. Riga, Petri-K., Henrich Byhrmann in Riga, 1753.
Phot. d. staatl. Behörde für Denkmalspflege zu Riga.

- 298 1753.
* **Mitau [Jelgava], griech.-kath. Simeon-Annen-K.** „Anno Domini 1753“.
Reev.-Ak. 24,6 kg.
- 299 1753.
† **Stenden [Stende].** „Soli Deo Gloria 1753“.
Poln. Ges. H 0,23 P 0,98
- 300 1754.
† **Röm.-kath. K. zu Illuxt [Ilukste].** „Heinrich Buhrmann Riga 1754. Anna Sybilla Sacken verw. Brandt Brijgaders“. Bis zum Jahre 1769 hat sich die Glocke im ev.-luth. Bethaus zu Matulischek (Schnellenstein) befunden.
Kallm., S. 79.
Poln. Ges. H 0,22 P 0,84
- 301 1754.
Riga, Hospital zu St. Georg. 1754 wurde für das Hospital eine kleinere Glocke angeschafft.
Publ. vom 29. 4. 1754, B. 140, S. 198.
- 302 1754.
† **Riga, Johannis-K.** Evakuiert im Juli 1915.
Busch, Erg., II B., S. 789.
Angaben des Glockengiessers J. Schwenn in Riga, 12. 1929.
- 303 1754.
† **Goldingen [Kuldiga], Peter-Armenhaus.** „Anno 1754“.
Poln. Ges. H 0,19 P 0,77 10,25 kg.
Angaben von Oberlehrer Räder in Riga, 1929.
- 304 1754.
Schrunden [Skrunda].
Inventarverzeichnis v. J. 1792, angegeb. Busch, Erg., I B., S. 549.
- 305 1755.
Neuhausen [Valtaiki] i/Kurl. Die Glocke ist vor dem Jahre 1862 gesprungen, in welchem Jahre sie durch eine Gusstahlglocke ersetzt worden ist.
Busch, Erg., I B., S. 651.
- 306 1755.
Drostenhof [Drusti].
Pastor W. M. Wurm im Kirchenbuch zu Drostenhof.
Busch, Erg., II B., S. 889.
- 307 1755.
Üxkül [Ikškile]. Ende Mai 1755 wurde für die Kirche eine neue Glocke angeschafft, weil die alte schadhaft geworden war. Die Mittel für die Neuanschaffung wurden mit Einwilligung des Rates der Stadt Riga aus der Üxkülschen Kirchenlade entnommen.
Publ. vom 24. 5. 1755, B. 142, S. 115.
- 308 1755.
† **Röm.-kath. K. zu Stranensk (?).** „Anno 1755 Wolmar Johann Orgies genannt Rutenberg“.
Poln. Ges. H. 0,22 P 0,92 14,76 kg.

309 1755.

† **Spahren [Späre]**. „Soli Deo Gloria. Ich rufe die Lebenden zur Busse und die Toten zur Ruhe gegossen v. Ernst Friedrich Fechter in Mitau 1755“.

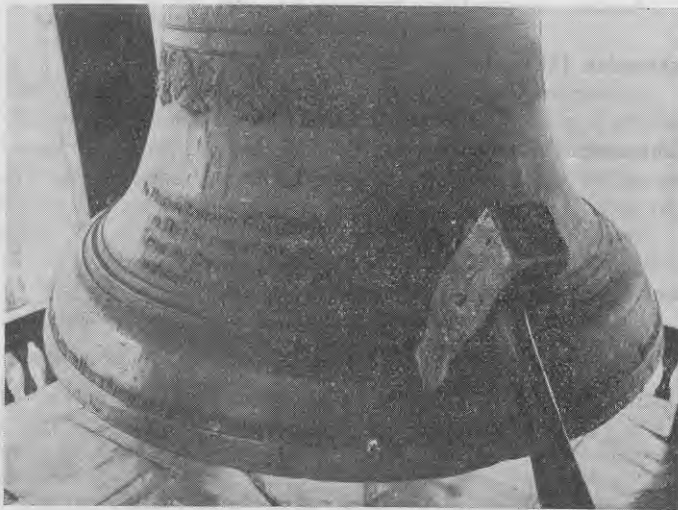
Pastor Johannsohn, 1911, Kirch. Enq.

H 0,46 D 0,61

310 1757.

* **Kaltenbrunn [Kaldebruna]**. „Soli Deo Gloria. Me fecit Heinr. Buhrmann Riga 1757 Lovisa Emerentia gebohrne von Freitag verwitbte von Sacken“.

Poln. Ges.

H 0,39 P 1,47

Reev.-Ak.

61,50 kg.

311 1757; umgegossen aus einer älteren Glocke.

† **Riga, Petri-K.** „Gloria in excelsis Deo. Anno 1757 zur Zeit des Herrn Muster Herrn Andreas Stöver als Inspectoris des Herrn Eltesten Wilhelm Grote und des Herrn Adolph Holst als Vorstehere der St. Petri Kirchen bin ich umgegossen“; auf der anderen Seite: „Durch die milde Gabe des Herrn Johann Friedrich Langerhans bin ich 1 Schipfund vergrössert me fecit Hinrich Byrmann Anno 1757“. Über der Inschrift befand sich der Abdruck einer Denkmünze mit dem Bildnis Peter des Grossen. Es war die sog. „Sonntagsglocke“; am 25. 7. 1915 ist sie evakuiert worden.

Brotze, I B., S. 69.

Führer durch d. St.-Petri-K., zusammengestellt von Dr. Arthur Poelchau, 1901. S. 106 u. 107.

Rigisches Kirchenblatt, 1915, Nr. 31, S. 362.

Reev.-Ak.

1910,6 kg.

312 1758.

* **Kreuzburg [Krustpils]**. „Gloria in excelsis Deo. Me fecit Heinrich Buhrmann Riga Anno 1758“. Die Glocke schmücken ein Wappen und Ornament. Bis zum Weltkriege hat sich die Glocke im Privatbesitz des Barons Konstantin v. Korff, Besitzer vom Schloss Kreuzburg, befunden.

Poln. Ges.

H 0,31 P 1,50 49,2 kg.

Reev.-Ak.

49,2 kg.

313 1759; umgegossen 1883.

* **Kandau [Kandava]**.

„SOLI DEO GLORIA. ANNO 1759 HABEN MICH ZUR EHRE GOTTES NEU GIESSEN LASSEN DIE HOCHWOHLGEBORNE HERREN KARL PHILIPP FR. RÖNNE ERBHERR DER PUHRISCHEN GUTHIER UND REINHOLD ERNST VON BISTRAMB, ERBHERR DER ZEHRISCHEN GUTHIER. ALS BEIDE VORSTEHER DER KANDAUISCHEN KIRCHE. ICH RUFE DIE LEBENDIGEN ZUR BUSSE UND DIE TODTE ZUR RUHE. DURCH GOTTES HUELFE GOSS MICH ERNST FRIEDRICH FECHTER IN MITAU. UMGEGOSSEN BEY J. C. SCHWENN IN RIGA 1883.“
Mit einem Streifen Ornament.

L. Arbusow, Sitz.-Ber. Mitau, 1887, S. 24.

Oberlehrer Schmidt, Balt. Kult.- u. Landschaftsbilder Nr. 40, Feuilleton der
Düna-Zeitung 1904, Nr. 189.

Pastor Bernewitz 1912, Kirch.-Enq. Riga.

Poln. Ges.

H 0,51 P 2,06

Reev.-Ak.

132,45 kg.

- 314 1760; umgegossen aus einer im Jahre 1596 gegossenen Glocke und hierbei vergrössert.

Libau [Liepāja], Annen-K. Mit einer Wiederholung der alten Inschrift und „Anno 1760 habe ich abermals eine Übergiessung erfordert, da dann die Stadt Libau Mich in Mitau übergiessen und mehrentheils mit 480 Pf. vergrössern lassen durch Ernst Friedrich Fechter daselbst. Ich diene Tag und Nacht Ich melde Zeit und Stunden Auch manches liebes Jahr Ach seit bereits erfunden, wann eure letzte Stunde und Lebensfaden bricht — das eure Seele fahr zu Gottes Angesicht“. Die Glocke, welche 1835 als die grössere der beiden dort vorhandenen angegeben wird, hat nach ihrem Umguss im Jahre 1760 als Stundenglocke der Turmuhr gedient; bereits im Jahre 1835 wird die Glocke als „etwas beschädigt“ angegeben.

Pastor Rottermund 1835 i. d. Chronik der St. Annen-K. zu Libau, angegeben im Libauer Kalender, 1800, S. 43.

Pastor Schön, 5. 10. 1890, Kirch.-Enq. Mitau.

- 315 1760; umgegossen aus einer älteren Glocke.

* **Riga, Waldfriedhof der neuen Gertrud-Gemeinde.**

„GLORIAM ET HONOREM SANCTA ANNAE MATRIS B. V. MARIAE.
TRANSFVSIT AB ERNESTO FRIDERICO FECHTER MITA-
VIAE ANNO DO 1760.“

Die Zugehörigkeit der Glocke in der Vorkriegszeit ist nicht ermittelt.

Reev.-Ak.

82 kg

Die Inschrift der Glocke ist vom Verfasser am 16. 3. 1929 aufgenommen.

- 316 1760.

* **Neuenburg [Jaunpils].** „Deo sit gloria in excelsis Pax in terra hominibusque salus. Mein Geläut an diesem Ort ruffet her zu Gottes Hordt denke Mensch an deine Buss weil ein jeder sterben muss Anno 1760 goss mich durch Gottes Hülfe Ernst Friedrich Fechter in Mitau“.

Poln. Ges.

H 0,49 P 2,13

Reev.-Ak.

182,2 kg.

- 317 1760.

* **Ronneburg [Rauna], Wesselshöfcher Friedhof.** „Me fecit E. F. Koch Gedani anno 1760“. Ein Stück des unteren Randes ist herausgeschlagen.

Reev.-Ak.

24,60 kg.

- 318 1761.

Serbigal [Aumeisteri].

„SOLI DEO GLORIA ME FECIT HEINRICH BYHRMANN RIGA
1761.“

Archiv der Behörde für Denkmalspflege in Riga, 1929.

319 1761.

† Nitau [Nitaure]. „Campanam hanc divinis celebrationibus sanctam fundi consecrarique jussit comes a Fermor A. O. R. MDCCLXI“ mit dem gräfl. Fermorschen Wappen (Steinböcke mit einer neunzackigen Krone darüber).

Brotze, VI B., S. 212.

Reev.-Ak.

262,4 kg.

320 1761.

† Nitau [Nitaure]. „Campanam hanc divinis celebrationibus sanctam fundi consecrarique jussit comes a Fermor A. O. R. MDCCLXI“ mit dem gräfl. Fermorschen Wappen (Steinböcke mit einer neunzackigen Krone darüber).

Brotze, VI B., S. 212.

Reev.-Ak.

195,6 kg.

321 1761.

† Nitau [Nitaure]. „Campanam hanc divinis celebrationibus sanctam fundi consecrarique jussit comes a Fermor A. O. R. MDCCLXI“ mit dem gräfl. Fermorschen Wappen (Steinböcke mit einer neunzackigen Krone darüber).

Brotze, VI B., S. 212.

Reev.-Ak.

103,4 kg.

322 1761; umgegossen aus einer älteren Glocke.

* Iggen [Iġene]. „Soli Deo Gloria. Ich ruffe die Lebendigen zur Busse und die Todten zur Ruhe. Zur Ehre Gottes hat mich übergiessen lassen der hochwohlgeborne Alexander Herr von der Brincken Erbherr auf Iggen. Durch Gottes Hülfe goss mich Ernst Friedrich Fechter in Mitau 1761“; mit einem Streifen Ornament.

Poln. Ges.

H 0,38 P 1,35 61,91 kg.

Reev.-Ak.

323 1762; umgegossen aus einer älteren Glocke.

† Ilmajen [Ilmaje]. „Deo sit gloria in excelsis pax in terra hominibus salus. Ich rufe die Lebendigen zur Busse und die Todten zur Ruhe. Gegossen in Mitau von Ernst Friedrich Fechter. Zur Ehre Gottes haben mich übergiessen lassen die Hochwohlgeb Herrn als Otto Friedrich Sass Landmarschall etc.

Poln. Ges.; hier ist die Jahreszahl „1782“ angegeben.

H 0,35 P 1,54

324 1762; umgegossen 1892.

* Goldingen [Kuldiga], röm.-kath. K. „Deum laudo, populum conusco, defunctos deploro. Ex Ducis Caroli gratiosa liberalitate fusa Mitaviae ab Ernesto Friderico Fechter 1762“. Die Glocke wurde schon i. J. 1770 als gesprungen angegeben. Beim Umgießen ist nachfolgende Inschrift hinzugefügt worden: „Valdai an. D. 1892 infusoria Metal Pelagiae Usatschowic. Cura parochi Th. Paltorokae“.

Poln. Ges.

H 0,48 P 1,80

Reev.-Ak.

102,50 kg.

325 1763.

* **Stenden [Stende]**. Am oberen Rande: „SOLI DEO GLORIA“. In der Mitte:

„ANNO 1763 HAT MICH GIESSEN LASSEN DER HOCHWOHL GEBORNE CAMMER HERR ERNST. V. BRIGKEN ERB HERRN AUFF STÆNDEN,“

mit 1 Streifen Ornament (oben) und 2 Blumen (in der Mitte). Der untere Rand der Glocke ist etwas beschädigt.

Pastor Johannsohn 1911, Kirch.-Enq. Riga.

H 0,26 D 0,36

Poln. Ges.

H 0,26 P 0,90

Reev.-Ak.

16,4 kg.

Die Inschrift und die Ausmasse der Glocke sind am 16. 8. 1929 vom Verfasser aufgenommen.

H 0,21 D 0,32

326 1764.

* **Wormen [Värme]**. „Deo sit Gloria in excelsis pax in terra hominibusque salus Ich rufe die Lebendigen zur Busse und die Todten zur Ruhe. Gegossen von Ernst Friedrich Fechter Anno 1764“.

Reev.-Ak.

64,55 kg.

327 1764.

Bickern [Bikeri]. Eine grosse Glocke wurde der Kirche von Wiliam Collins gestiftet.

Pastor Ruhendorff 1765 im Kirchenbuch zu Bickern.

328 1764.

Bickern [Bikeri]. Die Glocke wurde der Kirche vom Ältesten der Grossen Gilde Ernst Heydevogel geschenkt.

Brotze, Livonica, B. 25, S. 416.

329 1764.

Bickern [Bikeri]. Eine kleine Altarglocke wurde der Kirche vom Glockengiesser Joh. August Haetzel gestiftet.

Pastor Ruhendorff 1766 im Kirchenbuch zu Bickern.

330 1765.

† **Lemenen [Unguri]**, Filiale von Kreuzburg [Krustpils]. „J. C. Schiften in Riga 1765. Die Geber dieser Glocke sind Amtmann Michel Midsen Peter Lulas Andrej Westneck Lemensche Kirche“.

Poln. Ges.

87,33 kg.

331 1765.

† **Die Zugehörigkeit der Glocke nicht ermittelt**. „Deo sit gloria in excelsis pax in terra hominibusque salus. Laudate Dominum omnes gentes laudate soen (?) omnes populi quorumam (?) confirmata est super nos (?) misericordie cinis (?); et veritas Domini manet in aeternum gloria pitro (?) etc. Durch Gottes Hülfe goss mich Ernst Friedrich Fechter in Mitau Anno 1765“; mit 2 Streifen Ornament.

Poln. Ges.

H 0,65 P 2,65

332 1765.

† **Die Zugehörigkeit der Glocke nicht ermittelt**. „Me fecit J. A. Hetzel in Riga 1765“; mit einem Streifen Ornament.

Poln. Ges.

H 0,34 P 1,37

333 1765.

Riga, Rathaus.

„ME FECIT J. A. HETZEL IN RIGA ANNO 1765. ANNO 1750
IST DAS RATHAUS ZU BAUEN ANGEFANGEN. ANNO 1765 DEN 11
OCTOBER BEZOGEN WORDEN.“

Die Glocke wird im Dommuseum aufbewahrt.

Die Inschrift und die Ausmasse der Glocke sind vom Verfasser im März 1929
aufgenommen. H 0,48 P 1,95



Abb. 56. Riga, Rathaus (jetzt Riga, Dommuseum), J. A. Hetzel, 1765.

334 1767.

† Die Zugehörigkeit der Glocke nicht ermittelt. „Friedrich Koch 1767“.

Reev.-Ak.

335 1768.

Wesenberg (Estland), Dreifaltigkeits-K. „Me fecit J. A. Hetzel in Riga anno 1768“. Im Jahre 1911 ist es die kleinste der dort vorhandenen Glocken gewesen.

Pastor W. Paucker 31. 10. 1911, Kirch.-Enq. Riga: hier wird als Jahr des Gusses 1783 angegeben.

336 1768.

* Riga, griech.-kath. Johannis-K. „ME FECIT I. A. HETZEL IN RIGA 1768“, mit einem Streifen Ornament.

Reev.-Ak.

20,91 kg.

Die Inschrift und die Ausmasse der Glocke sind vom Verfasser am 6. 6. 1929 aufgenommen.

H 0,22 D 0,32

337 1768.

Riga, griech.-kath. Schloss-K.

„1768 года Юня 7 дня вылить сей колоколь въ Москвѣ въ царствование Благочестивѣйши Великой Государыни II Екатерины Алексѣевны и при Наслѣдникѣ Ея Благовѣрнымъ Государемъ Цесаревичѣ“ und am unteren Rande der Glocke: „Великомъ Князѣ Павлѣ Петровичѣ на казенныя деньги въ г. Ригѣ въ церкви Успения Пресвятыя Богородицы, что въ замкѣ вѣсу 30 пудовъ. Слилъ мастеръ С. Мижулинъ.“

Seit dem Jahre 1884 befindet sich diese Glocke in einer griech.-kath. Kirche Estlands (vermutlich in Leal).

Rigaer Stadtblätter, 1884, S. 161.

338 1768.

Riga, griech.-kath. Schloss-K.

„1768 года Юня 7 дня вылить сей колоколь въ Москвѣ въ царствование Благочестивѣйши Великой Государыни II Екатерины Алексѣевны и при Наслѣдникѣ Ея Благовѣрнымъ Государемъ Цесаревичѣ“ und am unteren Rande der Glocke: „и Великомъ князѣ Павлѣ Петровичѣ на казенныя деньги въ церкви Успения Пресвятыя Богородицы, что въ замкѣ.“

Seit dem Jahre 1884 befindet sich diese Glocke in einer griech.-kath. Kirche Estlands (vermutlich in Leal).

Rigaer Stadtblätter, 1884, S. 161.

339 1768.

* Die Zugehörigkeit der Glocke nicht ermittelt. „HEC CAMPANA EFUNDIT THEODORUS POLANSKI ANNO DOMINI 1768“. Die Glocke

schmücken am Halse ein Streifen Ornament und an der Flanke 2 Reliefs: das eine einen Heiligen mit der Weltkugel in der linken Hand, das andere einen Bischof darstellend. Die Glocke ist i. J. 1927 reevakuiert und befindet sich jetzt im Besitz der erzbischöflichen Kurie zu Riga.

Die Inschrift und die Ausmasse der Glocke sind vom Verfasser am 26. 10. 1929 aufgenommen. H 0,55 D 0,72



THEODORUS POLANSKI
ANNO DOMINI 1768

Abb. 57 u. 58. Die Zugehörigkeit der Glocke nicht ermittelt, 1768 (im Besitz d. erzbischöflichen Kurie zu Riga). Schrifthöhe = 1,3 cm.
Phot. d. staatl. Behörde für Denkmalspflege zu Riga.

340 1769.

Riga, griech.-kath. Schloss-K.

„1769 г. Мая 27 дня вылить сей колоколь въ Москвѣ въ царство-
ваніе Благочестивѣйши Великой Государыни II Екатерины Алек-
сѣевны и при Наслѣдникѣ Ея Благовѣрнымъ Государѣ Цесаревичѣ“
und weiter am unteren Rande der Glocke: „и Великомъ Князѣ Павлѣ
Петровичѣ на казенныя деньги въ г. Ригѣ къ церкви Успенія пресвя-
тыя Богородицы, что въ замкѣ, вѣсу 45 пуд. 17 фунт. Слилъ Мастеръ
С. Мижулинъ.“

Seit dem Jahre 1884 befindet sich diese Glocke in einer griech.-kath.
Kirche Estlands (vermutlich in Leal).

Rigaer Stadtblätter, 1884, S. 161.

341 1769; umgegossen aus 2 älteren Glocken, von denen die eine im Jahre
1570 gegossen war.* **Zohden [Code].**

„DEO SIT GLORIA IN EXCELSIS PAX IN TERRA HOMMINIBVS AT
QVE SALLVS. ZVR EHRE GOTTES VND DER ZOHDISCHEN KIRCHEN
ZVR ZIRDE HAT MICH NEV GVESSEN LASSEN DER HOCHWOHLGE-
BOREN HERR LEONHARD JOHANN PARON VON JGELSTROM, KÖNIGL.
OBRISTER, ERBHERR AVF ZOHDEN STAROST AVF GVLBING NEBST
DESSEN GELIBTE FRÄVLEIN TOCHTER JVLIANA CONSTANDIA GE-
BOR: V: IGELESTRÖHM. ICH RVFE DIE LEBENDEN ZVR BV SSE VND
DIE TODEN ZVR RVHE. FVSA MITAVIAE ERNST FRIEDRICH
FECHTER ANNO 1769,“ mit einem Wappen (quer über das Schild ein
Wasserstreifen mit 5 schwimmenden Blutegelein darin) und einem kleinen
Relief (eine Frauengestalt).

Busch, Erg., I B., S. 499.

Poln. Ges.

H 0,57 P 2,21

Reev.-Ak.

188,19 kg.

Die Inschrift und die Aufmasse der Glocke sind vom Verfasser am 20. 6. 1929
aufgenommen.

H 0,57 D 0,71

342 1769; umgegossen aus einer 1709 gegossenen Glocke.

Grobin [Grobina]. Mit Wiederholung der alten Inschrift und: „trans-
fusa Joh. Feister (vielleicht E. F. Fechter?) 1769“.

Oberlehrer Schmidt, Balt. Kult.- und Landschaftsbilder Nr. 71, Feuilleton der
Düna-Zeitung 1906, Nr. 64.

343 1771; umgegossen aus einer 1671 gegossenen Glocke.

† **Schujen [Skujene].** „Soli Deo Gloria“.

Reev.-Ak.

59,45 kg.

344 1771.

Wangasch [Vangaži]. 1771.

Pastor Pohrt 1877, M. Nr. 605, S. 63 i. d. Bibliothek der Gesellsch. Riga.

345 1771.

† **Doblen [Dobele].** „Soli Deo Gloria 1771“.

Pastor Lamberg 1912, Kirch.-Enq. Riga.

Reev.-Ak.

17,22 kg.

346 1772.

† Festen [Vestiene]. „Anno 1772 v. Hetzel“.

Reev.-Ak.

528 kg.

347 1772; umgegossen 1825.

Lasdohn [Lazdona]. Die Glocke ist am 28. März 1772 der Kirche von Carl Otto Baron v. Klebeck geschenkt und 1825 umgegossen.

Angegeben v. Frl. v. Klebeck 1929.



Abb. 59. Zohden [Code], Ernst Friedrich Fechter, Mitaviae [Jelgava], 1769.

- 348 1772.
 † **Popen [Pope]**. „Me fecit August Hetzel in Riga Anno 1772 Poppich Eccl. Anno Domini 1772“; mit 2 Streifen Ornament.
 Poln. Ges. H 0,59 P 1,45
- 349 1772.
Allendorf [Aloja]. Am 23. September 1772 wurde mit der neuen Glocke zum ersten Mal geläutet; die Glocke habe 61 Th. gekostet.
 Angegeben im Kirchenbuch zu Allendorf.
- 350 1773; umgegossen aus einer Glocke der Jakobi-K., die 1557 gegossen worden war.
 † **Riga, Jakobi-Friedhof**.
 [Oberp.] C. A. B[erkholz], Die St. Jacobi-K. in Riga, Rigaer Almanach 1864, S. 8. Oberpastor Dr. C. Berkholz 1867, Beiträge zur Geschichte der Prediger Rigas, S. 84; hier ist statt der Jahreszahl 1775 unrichtig „1737“ angegeben.
- 351 1774.
 * **Liven-Bersen [Livbërze], Schloss**. „Da Pacem Domine in Diebus Nostris 1774. Alle Stunden meld ich euch... Me fecit E. F. Fechter in Mitau“. Es ist die kleine Schlagglocke der Turmuhr.
 Reev.-Ak. 128,55 kg.
- 352 1774.
 * **Liven-Bersen [Livbërze], Schloss**. „Deo sit Gloria in excelsis pax in terra hominibus at que salus. Wir dienen Tag und Nacht je viele Jahr und Stunden... zur Ehre Gottes und allen Gläubigen... Der Hochwohlgeborene Herr Philipp Henricus Tadeus Franciskus Caverius Josephus von Lieven, königl. Polnischer Obrist-Lieutenamb Ritter v. goldenen Spohren Graf v. Balestrina Erbherr auf Bersen-Sehmen, Livenhoff, Dursuppen Alferburg und Duppeln etc. Durch Gottes Hülfe goss uns beide Ernst Friedrich Fechter in Mitau 1774“. Es ist die Stundenglocke der Turmuhr.
 Poln. Ges. H 0,45 P 2,72
 Reev.-Ak. 280,85 kg.
- 353 1774; umgegossen aus einer 1675 gegossenen Glocke; zum zweiten Mal 1828 umgegossen.
Arrasch [Araži]. „Dn. Jacoby Berens Svecorum Regis Praefectus militaris et Toparcha in Sparenhof a 1675 campanam hanc templo Arriensi dono dedit, quae 1774 renovata est. Me fecit Heinrich Ernst Begrow Riga“.
 Pastor Bergmann 1775 im Kirchenbuch zu Arrasch.
- 354 1775.
 † **Neuermühlen [Ādaži]**. „Diese Glocke hat die wirkliche Geheimrätin Marie Gräfin Lesstocq geb. Baronesse Mengden der Neuermühlenschen Kirche geschenkt anno 1775. Lobe den Herrn mit heller Zimbeln. Psalm 150. Me fecit Heinrich Bagrow Riga“.
 Reev.-Ak.

- 355 1775.
 * Uexküll [Ikšķīle], Friedhof. „Me fecit J. A. Hetzel in Riga 1775“.
 Reev.-Ak. 29,95 kg.
- 356 1775.
 † Röm.-kath. K. zu Aleksandrovsk. „Me fecit J. A. Hetzel in Riga 1775“; mit einem Streifen Ornament.
 Poln. Ges.; hier ist statt d. Jahreszahl 1775 unrichtig „1755“ angegeben.
 Anmerkung. Diese Glocke wird wohl mit der vorher angeführten zu identifizieren sein.
- 357 1775.
 † Griech.-kath. K. zu Skrundelina [Skrundaliene]. „Me fecit J. A. Hetzel in Riga Anno 1775“.
 Poln. Ges. H 0,27 P 1,12
 Reev.-Ak. 24,60 kg.
- 358 1776.
 † Sesswegen [Cesvaine]. „Me fecit Joh. Aug. Hetzel in Riga 1776“.
 Reev.-Ak.
- 359 1776.
 Festen [Vestiene].
 Pastor Salzmann 1776 i. Kirchenbuch zu Festen.
- 360 1778.
 * Röm.-kath. K. zu Podunai [Dņņavas]. „Gloria in excelsis Deo. Anno 1778 H. E. Beggrow“. Die Glocke ist gesprungen.
 Reev.-Ak. 40,18 kg.
- 361 1778.
 * Alt-Rahden [Vecsaule], Sveke Friedhof. „Gloria in excelsis Deo. E. Beggrow in Riga anno 1778“.
 Reev.-Ak. 56,9 kg.
- 362 1778.
 Friedrichstadt [Jaunģelgava]. Die Glocke ist der Kirche von Anna Elisabeth Woiskin v. d. Ropp gestiftet. Während des Weltkrieges ist diese Glocke im Sommer 1915 in der Erde verborgen und erst 1926 ausgegraben worden.
 Pastor M. Miklaus 9. 9. 1904, Kirch.-Enq. Mitau.
 Kircheninventarium aufgenommen 9. 1865 mit anderen Angaben, mitgeteilt vom
 Kirchenvorsteher A. Hartmann 2. 1929. H 0,71 P 2,10 179,37 kg.
- 363 1778; umgegossen 1888.
 * Mitau [Ģelgava], griech.-kath. Simon-Annen-K.
 „Сей колоколь подарилъ ея сиятельство графиня Екатерина Петровна Бестужева Юмина въ Митавѣ 1778 г. 29 июля, а по разбитіи зав. Финляндскаго 1888 г. декабря 20 дня. Радуйся Благодатная Господь съ Тобою.“
 Reev.-Ak. 334,97 kg.

364 1779.

* **Kämpenhof [Kempesmuiža], Friedhof.** „Me fecit J. A. Hetzelin Riga Anno 1779“.

Reev.-Ak.

32,8 kg.

365 1779; umgegossen aus einer 1661 gegossenen und 1684 umgegossenen Glocke.

Gross-Roop [Lielstraupe].

„SOLI DEO GLORIA ROOPSCHE KIRCHSPIELSGLOCKE VERFERTIGET AO — 1779 ME FECIT HEINR — ERNST — BEGGROW.“

Die Glocke schmücken das Stadtwappen Rigas und ein Streifen Ornament.

Die Inschrift und die Ausmasse der Glocke sind vom Verfasser am 15. 6. 1929 aufgenommen.

H 0,50 D 0,64

366 1780.

* **Röm.-kath. K. zu Illuxt (Ilukste).** „1780 D 28 Augusti In omnem Terram exivit sonus eorum... D. O. M.“

Reev.-Ak.

181,58 kg.

367 1780; umgegossen 1906.

† **Zarnikau [Carnikava].** „Fecit Heinrich Ernst Beggrow Riga Anno 1780. Mein Odem ist schwach und meine Tage sind abgekürzt, das Grab ist da. Hiob 17 V 1. J. C. Schwenn me fecit Riga Anno 1906“; mit einem Streifen Ornament.

Reev.-Ak.

410 kg.

Poln. Ges.

H 0,70 P 2,75

368 1780.

† **Zarnikau [Carnikava].** „Fecit Heinrich Ernst Beggrow Riga Anno 1780. Mein Odem ist schwach und meine Tage sind abgekürzt, das Grab ist da. Hiob 17. V 1“.

Poln. Ges.

369 1782.

† **Mitau [Jelgava], Annen-K.** „Mich hat der Bürgermeister Heinrich Klock Gott und dieser Kirchen zur Ehren gegeben anno 1782“; ausserdem am unteren Rande der Glocke: „Durch das Feuer im Offen bin ich geflossen Johann Maurer hat mich in Mitau gegossen“.

J. Döring, Die lettische K. in Mitau, Sitz.-Ber. Mitau 1868, S. 35. D 0,91

Sv. Annas basniza, Jelgawa, 1911, S. 12.

Poln. Ges.

H 0,72 P 2,89

Reev.-Ak.

115 bis 150 kg.

370 1782.

Mitau [Jelgava], Annen-K. „Durch die edle Handlung des Herrn Bürgermeisters Heinrich Klock aufgemuntert hat mich im Jahr Ao 1782 den 22 October zur Ehre Gottes giessen lassen und zum Andenken der St. Annen Kirche gewidmet Christ^o Wilh: Schwartz Rittmeister der blauen Garde“, ausserdem am unteren Rande der Glocke: „Me fecit

Johann Maurer in Mitau“. Die Glocke schmückt ein Wappen
(3 Menschen-, wohl Mohrenköpfe).

J. Döring, Die lettische K. in Mitau, Sitz.-Ber. Mitau 1868, S. 55. D 0,68
Sv. Annas basniza, Jelgawa. 1911, S. 12.



HEINRICH ERNST BEGGROW 1779

Abb. 60 u. 61. Gross-Roop [Lielstraupe], Heinr. Ernst Beggrow, 1779.
(Schrifthöhe = 1,8 cm.)

Phot. d. staatl. Behörde für Denkmalspflege zu Riga.

- 371 1782; umgegossen 1842.
Riga, Dom-K. „Diese der Domkirche zu Riga gehörige Glocke ist (zuerst) in dem Jahre 1782 auf Veranstaltung der (damaligen) Glieder der Domkirchen Administration, naemlich des Herrn Inspektor Christoph Klatzo, Vorsteher Aeltesten Cayus Johann Holst, Vorsteher Aeltesten Ernst Wilhelm Albers, durch Johann August Hetzel gegossen.“
 Rigasches Kirchenblatt 1915, Nr. 31, S. 369.
 Reev.-Ak.
 Die Inschrift dieser 1782 gegossenen Glocke ist beim Umguss im Jahre 1842 wiederholt. Die Inschrift ist vom Verfasser am 29. 5. 1929 aufgenommen.
- 372 1783.
 † **Die Zugehörigkeit der Glocke nicht ermittelt.** „Me fecit J. A. Hetzel Riga 1783.“
 Poln. Ges. H 0,26 P 0,96
- 373 1784.
 † **Sesswegen [Cesvaine].** „Me fecit Joh. Aug. Hetzel in Riga. 1784.“
 Reev.-Ak.
- 374 1784.
 * **Röm.-kath. K. zu Felixberg [Leļasmuiža].** „Soli Deo Gloria. J. A. Bellmann Regio monsi Anno 1784.“; mit einem Relief des Gekreuzigten geschmückt.
 Poln. Ges. H 0,56 P 1,95
 Reev.-Ak. 162,77 kg.
- 375 1784.
Grobin [Grobiņa]. „... Anno 1784...“
 Oberlehrer Schmidt, Balt. Kultur- und Landschaftsbilder Nr. 41, Feuilleton der Džina-Zeitung 1906, Nr. 64.
- 376 1784.
Lassen [Lašumuiža]. „Zunschel Andre (Andrejs Tsuntschel) anno 1784.“
 Diese Glocke ist für 100 Thl., die der Besitzer des Tschuntschel Gesindes, Andrejs Tschuntschel zu diesem Zweck hinterlassen hatte, angeschafft worden.
 Stavenhagen, Album balt. Ansichten, Band Kurland.
 Pastor A. Bosse 10. 8. 1904, Kirch.-Enq. Mitau.
- 377 1785.
 * **Grenzhof [Grenčumuiža], (Kreis Doblen).** „Mensch der du Mich hörst gedenk an deinen Todt. Peter und Catharina von Franck J. Maurer anno 1785.“
 Poln.-Ges.; hier wird die Glocke als dem Maskauschen Friedhof zugehörig angegeben.
 Reev.-Ak. H 0,51 P 1,19
 32,8 kg.
- 378 1787; umgegossen 1894.
 † **Kandau [Kandava].** Johann August Hetzel in Riga Anno 1787. Zum Gedächtnis der Kandauschen Kirche gegeben von Friedrich Casemir Graubitz Russischer Kaufmann, Handelsmann von der ersten Gilde und seiner Ehefrauen gebohrne Lichtenstein zu Riga den 30 July

1787. Umgegossen von G. Schwenn in Riga 1894 zur Erinnerung an das 50 jährige Amtsjubiläum des Pastors Henri (Friedrich) Bernewitz am 2 August 1892 dargebracht v. d. Eingesessenen des Kandauschen Kirchspiels“. Die alte Glocke hat ein Wappen geschmückt (mit einem Eichhörnchen und einem Pelikan, der fast wie die Hälfte eines Elengeweihes ausgesehen habe, im oberen, längs gestreiften Felde).

L. Arbusow, Sitz.-Ber. Mitau, 1887, S. 23 u. 24.

Oberlehrer Schmidt, Balf. Kultur- und Landschaftsbilder Nr. 40, Feuilleton der Džina-Zeitung 1904, Nr. 189.

Propst Bernewitz 1912, Kirch.-Enq. Riga.

379 1787; umgegossen aus einer 1670 gegossenen Glocke.

* **Goldingen [Kuldiga]**. Mit Wiederholung der alten Inschrift und „und Anno 1787 in Mitau von Johann Muerer“.

Goldingenscher Anzeiger, 1884, Nr. 16—21.

Poln. Ges.

H 0,44 P 1,92

Reev.-Ak.

140,22 kg.

380 1787.

† **Kabillen [Kabile]**. „Mitau A-o 1787“; mit einem Streifen Ornament.

Poln. Ges.

H 0,23 P 0,89

381 1787.

† **Die Zugehörigkeit der Glocke nicht ermittelt**. „Me fecit J. A. Bellmann 1787“; mit drei Streifen Ornament.

Poln. Ges.

H 0,40 P 1,69

382 1787.

† **Die Zugehörigkeit der Glocke nicht ermittelt**. „Xiondz Woronowicz pnf Misy. Mitau anno 1787 Joh. Mauer“, mit zwei Streifen Ornament.

Poln. Ges.

H 0,36 P 1,54

383 1788; umgegossen aus einer älteren Glocke.

† **Doblen [Dobe]**. „Mitau Joh. Maurer 1788“. Die Glocke war gesprungen.

Pastor Lamberg, 1912, Kirch.-Enq. Riga.

Reev.-Ak.

325,54 kg.

384 1788; umgegossen aus einer älteren Glocke.

† **Doblen [Dobe]**. „Mitau Joh. Maurer 1788“.

Pastor Lamberg, 1912, Kirch.-Enq. Riga.

Reev.-Ak.

142,68 kg.

385 1790.

† **Alt-Pebalg [Vecpiebalga]**. „Fecit Ernst Beggrow Riga 1790“.

Reev.-Ak.

106,6 kg.

386 1791.

Oppekain [Apukalns].

„ME FECIT JOHAN AUGUST HETZEL IN RIGA ANNO 1791 FRIEDRICH WILHELM VON LIPHARDT CHARLOTTA VON HEL-

MERSEN DE NOVO A MDCCLXXXI. ANTISTIEA FRANCESCO DE NOTH HELFER PASTORE IOSEPO IMMANVELE SAHMEN,“ mit einem Streifen Ornament.

Die Inschrift und die Ausmasse der Glocke sind vom Verfasser i. J. 1926 aufgenommen. H 0,35 D 0,45

387 1791.

* **Kaltenbrunn [Kaldabrūna]**. „Mich hat gegossen J. G. W. Landre in Lübeck 1791. V. E. v. Korff hat mich zur Ehre Gottes geschonken d. 25 may G. v. Korff, Carolina geb. v. Sacken“.

Reev.-Ak.

116,05 kg.

388 1791.

* **Kaltenbrunn [Kaldabrūna]**. „Mich hat gegossen J. G. W. Landre in Lübeck 1791. G. v. Korff, Carolina g. v. Sacken V. K. v. Korff hat mich zur Ehre Gottes geschonken d. 25 May 1800 (?)“

Poln. Ges.

H 0,45 P 1,84

Reev.-Ak.

36,9 kg.

389 1792.

† **Röm.-kath. K. zu Felixberg [Lejasmuiža]**. „1792“.

Poln. Ges.

H 0,25 P 1,03

390 1792.

† **Die Zugehörigkeit der Glocke nicht ermittelt**. „Me fecit Joh. Aug. Hetzel in Riga Anno 1792“.

Poln. Ges.

H 0,85 P 1,93

391 1793.

† **Nurmhusen [Nurmuiža], Odern Friedhof**. „Me fecit J. A. Hetzel in Riga Anno 1793“; mit einem Streifen Ornament.

Poln. Ges.

H 0,24 P 1,00

392 1793.

* **Saucken-Ellern [Sauka-Elkšņi]**. „Me fecit J. A. Hetzel in Riga anno 1793“.

Reev.-Ak.

20,5 kg.

393 1795.

Seltingshof [Zeltņi], früher in der Kirche, jetzt auf dem Friedhof. „ME FECIT IOH. AUG. HETZEL IN RIGA ANNO 1795 KREIS MARSCHALL C G V. KAHLEN DIESE GLOCKE GOHÖRET DER SELTINGSHOFSCHEN KIRCHE.“

Archiv der Behörde für Denkmalspflege 1929.

H 0,35 D 0,48

394 1799.

* **Schlock [Sloka]**. „R. P. 1799“. Es ist die Schlagglocke der Turmuhr.

Reev.-Ak.

49,20 kg.

395 1800.

† **Riga, Martins-K.** „Kupferhammer 11 Juli MDCCC“.

Reev.-Ak.

- 396 1801; umgegossen aus einer 1696 gegossenen Glocke.
 † **Pilten [Piltene]**. „Gegossen 1696 in Ogahlen umgegossen 1801 in Pussen. Bürgermeister Schmidt, Gerichtsvoigt Gourland. In perd. Pastor Reimer“.
 Reev.-Ak.
- 397 1803.
 † Die Zugehörigkeit der Glocke nicht ermittelt. „Fecit Ernst Beggrow Riga anno 1803“.
 Reev.-Ak.
- 398 1803; umgegossen aus einer älteren Glocke.
 † **Röm.-kath. K. zu Kreslawka [Kraslava]**. „Ren. anno Domini MDCCCIII S. Donatum Jelowiecki pr. eccl. Kraslaviensis 29 g. 29 r.“
 Angegeben vom Propst zu Kreslawka 1925 i. d. Reev.-Ak. im Archiv d. erzbischöfl. Kurie zu Riga. 328 kg.
- 399 1805; umgegossen aus einer älteren Glocke.
 † **Pussen [Puze]**. Am Glockenhalse:
 „VIVOS VOCO MORTUOS PLANGO FULGURA FRANGO,“ auf der Seite: „MEIN ERZ FLOSS VOM BLITZ GEZÜNDET IM SCHUTTE DER RUINEN DURCH VORSORG MAN MICH WIEDER FINDET ZUR AN-DACHTSZEIT ZU DIENEN,“ auf der anderen Seite: „ZUR ZEIT DES HERRN JOHANN EWALD VON MIRBACH STIFTER DIESER GLOCKEN DES PREDIGER E. F. BORETIUS GEGOSSEN VON COPINUS IN PUSSENECKEN 1805.“
 Pastor Heinrichsen 1911, Kirch.-Enq. Riga.
 Reev.-Ak. cr. 246 kg.
- 400 1805.
 † **Pussen [Puze]**.
 „DEN 11-TEN SEPT. UM 2 NACHM. 1804 SCHLUG DAS GEWITTER IM TURM EIN UM 1 DES NACHTS BRANNT ERST DIE KIRCHE AB. MICH GOSS COPINUS IN PUSSENECKEN 1805,“ und auf der anderen Seite: „VIVOS VOCO, MORTUOS PLANGO, FULGURA FRANGO.“
 Pastor Heinrichsen 1911, Kirch.-Enq. Riga.
 Reev.-Ak. cr. 164 kg.
- 401 1805.
 * **Pussen [Puze]**. „Zur Zeit des Herrn Ernst Friedrich von Brüggem gegossen von Copinus in Pussenecken 1805“. Bis zum Weltkrieg hat sich diese Glocke in der Kirche zu Stenden befunden.
 Pastor Johansohn, 1911, Kirch.-Enq. Riga H cr. 0,31 D cr. 0,46
 Poln. Ges. H 0,42 P 1,43
 Reev.-Ak. 45,1 kg.
- 402 1805.
 † **Riga-Hagensberg, griech.-kath. Dreifaltigkeits-K.**
 „1805 г. марта дня литъ сей колоколь въ г. Ригѣ церкви Живоначальныя Троицы...“ mit bildnerischem Schmuck.
 Reev.-Ak. 2219,33 kg.

- 403 1806; umgegossen aus einer i. J. 1586 gegossenen Glocke, nochmals i. J. 1863 eingeschmolzen und zusammen mit einer i. J. 1845 gegossenen Glocke umgegossen.

Neugut [Vecmuiža].

Kallm., S. 94.
Reev.-Ak.

- 404 1807; umgegossen aus einer 1724 gegossenen Glocke.

† **Riga, Petri-K.** „Der St: Petri Kirche in Riga gehörig. Gegossen 1724, wieder umgegossen Ao: 1807. Hr: Rathsherr Hermann Edler von Ramm Inspector. Hr: Fried: Wilh: Timm Aelt: d: G: G: und Hr: Gust: Weber: Aelt: d: G: G: Vorstehere. Gebrüder Beggrow in Riga“. Die Glocke hing bis zum Weltkriege in der unteren Glockenstube (im gemauerten Teil des Turmes); am 25. 7. 1915 wurde sie evakuiert.

Rigasche Stadtblätter 1825, S. 222.

Führer durch d. St.-Petri-K., zusammengestellt von Dr. Arthur Poelchau, 1901, S. 107.

Rigasches Kirchenblatt, 1915, Nr. 31, S. 362.

Reev.-Ak.

748,25 kg.

- 405 1808; umgegossen 1863.

† **Treyden [Turaida].** Laut einer Inschrift in lettischer Sprache an der Wand der Glockenstube, sei dieses die erste Glocke der Kirche gewesen, und am 28. Juli 1808 habe man mit der Glocke zum ersten Mal zur Beerdigung eines Bauernwirtin Kalna Bite geläutet. Im J. 1863 ist die Glocke gesprungen und im selben Jahre umgegossen worden. Das Gewicht der beim Umguss vergrösserten Glocke betrug 41,4 kg.

Reev.-Ak.

22,6 kg.

Die Inschrift an der Turmwand hat der Verfasser am 30. 10. 1929 aufgenommen.

- 406 1811; umgegossen aus einer älteren Glocke.

Libau [Liepāja], röm.-kath. K. „Durch milde Beiträge von Libaus Menschenfreunden, umgegossen im Jahre 1811 von Gebrüder Beggrow in Riga“; am unteren Rande sind die Namen der Sammler (wohl Stifter?) angegeben: „Georg Anton Metzger. Joseph Torchiani. Anton Oppelt“. Diese Glocke war im J. 1835 d. grössere der beiden dort vorhandenen.

Pastor Rottermund 1835 i. d. Chronik d. lett. St. Annen-K., mitgeteilt im Libauschen Kalender 1890, S. 48.

- 407 1812; umgegossen aus einer 1555 gegossenen Glocke.

† **Frauenburg [Saldus].** Mit Wiederholung der alten Inschrift und: „umgegossen v. David Copinus in Riga 1812“. Sie war bis zum Weltkriege die grösste der dort vorhandenen Glocken.

Angegeben vom Bibliothekar des kurl. Provinzialmuseums Fr. E. Becker, 1928.

Reev.-Ak.

246 kg.

- 408 1814.

† **Riga, alte Gertrud-K.** „Ein Geschenk von Adam Kroeger für die Gertrud-Kirche Inspektor war Rathsherr Friedrich Steven Herr Martin Berckholz, Herr Joachim Friedrich Zellehorn 1814“.

Poln. Ges.

409 1815.

* **Stenden [Stende]**. „SNAU BRIGGEN ERIC BYGD I HERNOSAND AR 1815“, am unteren Rande: „GUTEN SUNDSVALL AF ESAIAS LINDERBERG“; mit 1 Streifen Ornament und dem Relief eines Engelsköpfchens in der Mitte.

Bis zum Weltkriege habe sich die Glocke im Privatbesitz der Familie Brügggen in Stenden befunden.

Poin. Ges.

H 0,24 P 0,102

Reev.-Ak.; hier wird unrichtig d. röm.-kath. K. zu Felixberg angegeben.

21,75 kg.

Angaben des Küsters Erikson in Stenden, 1929.

Die Inschrift und die Ausmasse der Glocke sind vom Verfasser am 16. 8. 1929 aufgenommen.

H 0,15 D 0,55

410 1816; umgegossen aus einer älteren Glocke.

Neu-Pebalg [Jaunpiebalga]. Die Glocke wurde von einem Glockengiesser in Dorpat i. J. 1816 umgegossen.

Pastor Napiersky im Kirchenbuch zu Neu-Pebalg.

411 1816.

Die Zugehörigkeit der Glocke nicht ermittelt. Die Glocke ist i. J. 1927 reevakuiert worden.

Reev.-Ak. im griesch.-kath. Synod zu Riga.

185,46 kg.

412 1817.

Riga, alte Gertrud-K.

Dr. W. Neumann, Riga und seine Bauten, S. 167.

413 1817.

† **Fehkeln [Vietalva]**. „Kindblatt-Riga für Fehkelnsche Kirch 1817“.

Reev.-Ak.

82 kg.

414 1818.

† **Ringen [Reņģe]**. In einem von zwei Engeln gehaltenen Kranz: „Soli Deo Gloria“; auf der anderen Seite der Glocke in einem Rosenkranz: „Johann v. Kettler“; ausserdem: „Gebrüder Beggrow in Riga 1818“.

Pastor Thielemann 1911, Kirch.-Enq. Riga.

H 0,56 D 0,75

Reev.-Ak.

215,2 kg.

415 1818.

† **Ringen [Reņģe]**. In einem von zwei Engeln gehaltenen Kranz: „Soli Deo Gloria“; auf der anderen Seite der Glocke in einem Rosenkranz: „Ernestine v. Kettler“; ausserdem „Gebrüder Beggrow in Riga 1818“.

Pastor Thielemann, 1911, Kirch.-Enq. Riga.

H 0,51 D 0,67

Reev.-Ak.

172,2 kg.

416 1818; umgegossen aus einer zwischen 1748 und 1766 gegossenen Glocke, von neuem umgegossen 1876.

Wenden [Cēsis], Johannis-K. „Preekuleeschi 1. Meszeemis 2. Po-din 3. Palehn 4. Zeipis 5. Schwighr 6. Kahkis 7. Putran 8. Wande 9.

Dauksche 10. Bitte 11. Kunzis 12. Kampe 13. Mihliht 17. L. Pluhtz 15. Schagars 16. Raugul 17. Gibboi. Weismannesch 1. Dantze 2. Libert 3. Winnan 4. Weeschiesisch 5. Dsennis 6. Pautzis 7. Kibberis 8. Baltin 9. Stikken. Jahnemuisch 1. Rahmmeek 2. Jukulis 3. Jaudsem 4. Puschklaip 5. Rammats 6. Peeschkal Strihkeneesch 1. Schkiebust 2. Kurme 3. K. Bunde Rutzkeneesch 1. Lubin Pilleneesch 1. Silke 2. Bentzis 3. Jaunat 4. Iekulis 5. Gohgis 6. Schaggaris 7. Witzten Kalneneesch 1. Ohselin Duhkereesch 1. Sahbaks 2. Pipars 3. Brehshis 4. Rahvis. Riga 1818“. Es ist dieses die sog. Livenglocke gewesen. Die auf der Glocke angegebenen Namen bezeichneten diejenigen Gesinde (Bauernhöfe), deren Bewohner im Todesfall Anspruch auf freies Grabgeläut hatten. Die Glocke ist i. J. 1874 gesprungen und 1876 von neuem umgegossen worden.

A. J. Sjögren 1846, Reise nach Livland und Kurland, Sonderabdruck der Denkschrift der russ. geogr. Gesellschaft, I B., S. 147 u. 148.

Dr. Bielenstein, Die Grenzen des lettischen Volksstammes, S. 340.

P. Baerents, Līvu pagasts pie Cēsīm, i. d. Monatsschrift Burtņieks, 1928, S. 521 u. 528.

417 a 1821.

* Röm.-kath. K. zu Subbath [Subate]. „S. Michael Lal Daniel Wachner w Wilnie R^o 1821“.

Poln. Ges.

H 0,56 P 2,15

Reev.-Ak.

158,67 kg.

417 b 1821.

* Röm.-kath. K. zu Subbath [Subate]. „S. Antoni Lal Daniel Wachner w Wilnie R^o 1821“.

Reev.-Ak.

102,5 kg.

418 1823.

† Riga, griech.-kath. Verkündigungs-K., (auch Kirche Nikolai des Wundertäters genannt). „Литъ въ Ригѣ 1823“

Reev.-Ak.

3034 kg.

419 1825.

Lasdohn [Lazdona]. „In Freud und Leid Bin ich bereit. In Noth und Tod Bin ich der Both. Diese Glocke hat geschenkt Carl Otto Baron v. Klebeck den 28. März 1772. Umgegossen im Jahr 1825. D. Z. Kirchenvorsteher Major E. G. Baron v. Klebeck zu Praulen, Georg v. Berckholtz zu Heydenfeld. Carl F. R. Kindtblatt in Riga“.

Angegeben von Frh. v. Klebeck.

420 1827.

* Die Zugehörigkeit der Glocke nicht ermittelt. „1827“. Die Glocke wird als gesprungen angegeben; 1927 ist sie reevakuiert.

Reev.-Ak. im Archiv des griech.-kath. Synods zu Riga.

229,5 kg.

421 1827.

† Riga, griech.-kath. Verkündigungs-K., (auch Kirche Nikolai des Wundertäters genannt).

„1827 года Юля во славу пресвятыя Троицы и въ честь пр. Богородицы, Святителя Христова, Николая Чудотворца, преподобнаго

Сергія Радонежскаго Чудотворца во городѣ Ригѣ отливалъ оный колоколь мастеръ Ярославской губерніи Иванъ Григорьевичъ Чарышниковъ.“

Eine Notiz des Protojerei Wachramejef 1915 im Archiv d. Kirche. 6150 kg.
Reev.-Ak. 6150 kg.

422 1827.

† Griech.-kath. K. zu Skrudelino [Skrudaliene]. „Riga 1827 Rok eo umi Antoni Harinski“.

Poln. Ges. H 0,30 P 1,28
Reev.-Ak. 16,4 kg.

423 1827.

† Riga, Jesus-K. „Rathsherr Christoph Drachenhauer Inspektor, Georg Baernhoff Prediger, Christian Fried. Paul und Samuel Raabe Vorsteher dieser Kirche. Soli Deo Gloria 1827“; mit einem Streifen Ornament.

Poln. Ges. H 0,78 P 3,09
Kirchenvorsteher Kehse 1923 i. d. Reev.-Ak.

424 1827.

† Riga, Jesus-K. „Rathsherr Christoph Drachenhauer Inspektor, Georg Baernhoff Prediger, Christian Fried. Paul und Samuel Raabe Vorsteher dieser Kirche 1827“.

Poln. Ges. H 0,66 P 2,62
Kirchenvorsteher Kehse 1923 i. d. Reev.-Ak.

425 1828; umgegossen aus einer 1675 gegossenen und 1774 umgegossenen und im Gewicht dabei vergrösserten Glocke.

Arrasch [Āraiži]. „Mich schenkte Johann v. Blankenhagen, Erbherr zu Drobbusch, der Arraschschen Kirche zum dankbaren Andenken der Geburt seines Sohnes: Peter Heinrich Gottlieb am 11-ten December 1827 Anno Dom“; auf der anderen Seite der Glocke: „Sei eine Stimme uns von oben, Eli Zuruf an die Ewigkeit, Dass innig wir den Schöpfer loben, Dass Ihm sich unser Herz nur weihet“; am unteren Rande der Glocke: „Fecit Carl Fr. Kindblatt a Riga 1828“. Die Glocke (wohl das Umgiessen) hat 275 Rbl. gekostet. Im Jahre 1831 ist die Glocke gesprungen.

Pastor Kyber im Kirchenbuch zu Arrasch. 204,2 kg.
Angaben von Pastor Baerent zu Arrasch 1928.

426 1831.

* Stenden [Stende], Friedhof zu Gibben. „To Kungu lai wisi slawe“; ausserdem am unteren Rande der Glocke: „Laidse 1831 P. F. G. — F. K. Freibergs“.

Pastor Johannsohn, 1911, Kirch.-Enq. Riga. H 0,38 D 0,46
Reev.-Ak. 86,10 kg.
Angaben des Küsters Erikson in Stenden 7. 1929.

427 1831.

† Erwahlen [Ārlava]. „To Kungu lai wissi slawe. Laidse 1831 P. F. G. — F. K. Freibergs“.

Poln. Ges. H 0,39 P 1,59

428 1834.

† **Schleck [Zlėkas]**. „Sobald mein lauter Klang dir in die Ohren fällt so säume dich ja nicht...Ulrich Johann Kleinschmidt Anzen anno 1834. Carl Ulrich Otto von Behr, Erbherr der Gühter Schleck, Popen und Anzen“; mit 2 Streifen Ornament geschmückt.

Poln. Ges.
Reev.-Ak.

H 0,75 P 3,02
1312 kg.

429 1834.

† **Schleck [Zlėkas]**. „Zu Gottes Ehr bin ich durch Feuersglut geflossen Ulrich Johann Kleinschmidt aus Anzen hat mich gegossen anno 1834“.

Reev.-Ak.

820 kg.

430 1835; umgegossen aus einer älteren Glocke.

Windau [Ventspils], Nikolai-K. Auf der einen Seite:

„EHRE SEI GOTT IN DER HÖHE FRIEDE UND SEGEN UNTER WINDAU BEWOHNERN PSALM 85 VII ANNO 1835 GEGOSSEN VON ULRICH IOHANN KLEINSCHMIDT AUS ANZEN,“ auf der anderen Seite: „SO BALD MEIN LAUTER KLANG DIR IN DIE OHREN FAELT SO SAEUME DICH JA NICHT KOMM ZU DES HERREN ZELT ICH RUF DICH ZU DEM HAUS WO MAN THEILT SEGEN AUS.“

Die Glocke schmücken ein Festongewinde und ein Streifen Ornament.

Busch, Erg., I B., S. 594.

Die St. Nikolai-K. zu Windau, Feuilleton der Dūna-Zeitung 1905, Nr. 87.

Poln. Ges.

H 0,75 P 2,95

Reev.-Ak.

500,7 kg.

Die Inschrift und die Ausmasse der Glocke sind am 22. 7. 1929 vom Verfasser aufgenommen.

H 0,66 D 0,96

431 1835.

* **Lemenen [Unguri]**, Filiale von Kreuzburg [Krustpils]. „C. F. Schmidt in Riga 1835“ mit den Namen der Stifter.

Reev.-Ak.

88,15 kg.

432 1837.

† **Odern [Odere], Friedhof.** „1837“.

Reev.-Ak.

82 kg.

433 1837.

† **Odern [Odere], Friedhof.** „1837“.

Reev.-Ak.

32,8 kg.

434 1838.

* **Kreuzburg [Krustpils], Dreimann Friedhof.** „W. T. Donath in Riga anno 1838“.

Reev.-Ak.; hier wird statt W. T. Donath unrichtig „W. E. Donath“ angegeben.

42,25 kg.

435 1838.

† Nurmhusen [Nurmuiza]. „W. T. Donath in Riga Anno 1838“;
mit 2 Streifen Ornament geschmückt.

Poln. Ges.

H 0,34 P 1,53

436 1838.

† Laudohn [Laudona]. „Anno 1838 Marianne Strandmann MARJANNE“.

* Reev.-Ak.

cr. 164 kg.



Abb. 62. Windau [Ventspils], Nikolai-K., Ulrich Johann Kleinschmidt, 1835.

- 437 1839.
Pampeln [Pampal]. „Der Gross-Essern-Pampelschen Kirche von Baron Ludwig von Stiglitz“, und ausserdem: „Me fecit C. F. Schurin in Riga A^o 1839“.
 Pastor Seegemann 1911, Kirch.-Enq. Riga. H 0,61 D 0,84
- 438 1839; wohl umgegossen aus einer älteren Glocke.
St. Matthiae [Matiši]. Die Glocke ist 1839 in Reval für * 150 Silb.-Rubel gegossen (wohl umgegossen) worden.
 A. Melnalkšņa, Dzimta zeme, I B., S. 139. 393 kg.
- 439 1839; umgegossen aus einer 1641 gegossenen Glocke, zum zweiten Mal 1898 umgegossen.
 † **Lösern [Liezere]**. Mit Wiederholung der alten Inschrift und: „Im Jahre 1839 Ordnungsrichter Renberd v. Funken Erbbesitzer im 4 Gliede der Güter...“. Im Jahre 1898 ist die Glocke von J. C. Schwenn in Riga umgegossen worden.
 Reev.-Ak. 188,6 kg.
- 440 1840; umgegossen aus einer älteren Glocke.
 * **Grenzhof [Grenčumuīža]**, (Kreis Doblen). „Fecit J. W. Unberg Riga Anno 1840 Grenzhofsche Kirchenglocke“.
 Oberlehrer Schmidt, Balt. Kultur- und Landschaftsbilder Nr. 73, Feuilleton der Düna-Zeitung 1906, Nr. 154. D 0,79
 Poln. Ges. P 2,55
 Reev.-Ak. 255 kg.
- 441 1840.
 † **Gross-Salven [Lielzalne]**. „Gloria in Excelsis Deo Anno 1840“.
 Pastor Kirstein 1923, i. d. Reev.-Ak. H 0,55 D 0,40 49,2 kg.
- 442 1841.
 † **Angermünde [Rinda]**. „Popes un Auzes zeenigs dsimtskungs Carl Otto von Behr + kas scho Deewa namu paleidsis ustaisit 1836 gada savus laudis schurp aicinat scho pulkstenu irr dewis + zaur ugums leesmam esmu leets 1841 gada no schahs Latweeschu draudses behrna Ulrich Johann Kleinschmidt, kas Rinde irr dzimis 1773 gada“.
 Reev.-Ak. cr. 49,2 kg.
- 443 1841; umgegossen aus einer älteren, 1823 gesprungenen Glocke, von neuem 1880 umgegossen.
 † **Edwahlen [Ēdole]**. „Mortuos plango Hermann Behr 13-ten Januar 1823. Fulgara frango Dies concordiae 19-ten Mai 1840. Vivos voco Adolph et Eveline Behr 8 August 1840. Dies sponsaliorum. Gegossen bin ich von Ulrich Johann Kleinschmidt zu Popen anno 1841“. Diese Glocke wird als die grösste der dort vorhandenen angegeben. Im Jahre 1880 hat J. C. Schwenn in Riga die Glocke umgegossen.
 Pastor C. G. Schmidt 1875 im Kirchenbuch zu Edwahlen.
 Oberlehrer Schmidt, Balt. Kultur- und Landschaftsbilder, Feuilleton Nr. 75 i. d. Düna-Zeitung 1906, Nr. 242.
 Reev.-Ak.

444 1841.

* **Ragazeem [Ragaciems], Friedhof.** „1841 roku“.

Reev.-Ak.

71,75 kg.

Angegeben v. Kirchengvorsteher d. K. zu Schlock, Kurschewitz, 21. 7. 1929.

445 1842.

* **Die Zugehörigkeit der Glocke nicht ermittelt.** „1842“. Die Glocke schmücken am Halse Ornament und auf der Flanke in einer viereckigen Umrahmung ein Relief des heiligen Georg.

Die Glocke ist 1927 reevakuiert und befindet sich jetzt im Besitz der erzbischöflichen Kurie zu Riga.

Die Inschrift und die Ausmasse sind vom Verfasser am 26. 10. 1929 aufgenommen

H 0,46 D 0,57

Reev.-Ak. im Archiv d. griech.-kath. Synods in Riga.

98,3 kg.

446 1842; umgegossen aus einer 1782 gegossenen Glocke.

* **Riga, Dom-K.** Mit Wiederholung der alten Inschrift und:„IN . DEM . JAHRE . 1842 . ABER . WEGEN . SCHADHAFTIGKEIT
UMGEGOSSEN . WORDEN . VON . J. W. UNBERG HIERSELBST.“

Diese Glocke war die sog. „Nachmittagsglocke“ der Kirche; bis zum Weltkrieg war sie die kleinste der vier dort vorhandenen; die Glocke ist am 22. 7. 1915 vom Turm herabgenommen und nach ihrer Reevakuierung am 2. 3. 1924 zum ersten Mal wieder geläutet worden.

Rigasches Kirchenblatt 1915, Nr. 51, S. 569.

Reev.-Ak.

cr. 1640 kg.

Ev.-luth. Kirchenblatt d. deutsch. Gemeind. Lettlands 1924, Nr. 10.

Die Inschrift und die Ausmasse der Glocke sind vom Verfasser am 29. 5. 1929 aufgenommen.

H 0,81 D 1,11

447 1842; umgegossen aus einer älteren Glocke.

Sissegall [Madliene]. 1842.

Geschichte sämmtl. K. d. Rigaschen Kreises und deren Prediger, 1877.

M. Nr. 605 i. d. Bibl. d. Ges. Riga, S. 174.

448 1843; umgegossen aus einer älteren, wohl 1738 gegossenen, Glocke.

† **Dondangen [Dundaga].** „Bene dicamus dominus salvatori nostro deo dicamus gratias in glorificationem nominis divini campanam . hanc omnium danovit Anna Sibilla Maidel deinde transfusione renovatam reddidit Benigna Elisabetha Fircks Johannis Uldaricus ab Osten dicti Sacken vicecolonelli vidna nieper (?) de Integro renovari multaque maiorem Insenuit Carolus Cristianus ab Osten dictus Sacken. Simal (?) cum uxori Carolina Dorothea Nata Fircks Anno salutis 1843. Zu Gottes Ehren bin ich durch Feuersglut geflossen, Ulrich Johann Kleinschmied in Angermünde hat mich gegossen Anno MDCCCXXXIII“.

Ulr. Frh. von Schlippenbach, 1809, Maler. Wanderungen d. Kurland, S. 186.

Pastor Katterfeld, 1911, Kirch.-Eng. Riga.

H 0,80 D 0,80

449 1843.

Wiezemhof [Vijasciems]. „Svehtigi ir tie miruschi, kas ieksch ta Kunga mirst. Gegossen von J. W. Unberg Riga 1843“.

Archiv der Behörde für Denkmalspflege in Riga, 1929.

450 1844.

† Alt-Pebalg [Vecpiebalga]. „Schis pulkstenis ir dahwinats Wez-Peebalgas basnizai no grafa Dmitrija Nikolajewitscha Scheremetjewa. Deo gloria in excelsis. Gohds Deewam augstibā. Leezeetes salihdsinatees ar Deewu Esseet preezigi zerribā, pazeetigi behdas, pastahwigi luhgschanās.“

Schilling, Wezz Peebalgas basnizas eswehtischana 1845 g.

328 kg.

Reev.-Ak.

405,9 kg.



Abb. 63. Riga, Dom-K., J. W. Unberg, 1842.

Phot. d. staatl. Behörde für Denkmalspflege zu Riga.

451 1844.

† Röm.-kath. K. zu Alschwangen [Alšvanga (Alsunga)]. „Zur Ehre Gottes bin ich durch Feuersglut geflossen, Ulrich Johann Kleinschmidt in Angermünde hat mich gegossen Anno 1844“.

Poln. Ges.

H 0,38 P 1,38

Reev.-Ak.

71,34 kg.

452 1844.

* Mitau [Jelgava], Katharinen-Friedhof. „Zu Gottes Ehre bin ich durch Feuersglut geflossen. Ulrich Johann Kleinschmidt in Angermünde hat mich gegossen Anno 1844“. Bis zum Weltkriege hat sich diese Glocke in der K. zu Kämpenhof befunden.

Reev.-Ak.

67,24 kg.

Angaben vom Glockenläuter Mikelson in Kämpenhof i. d. Reev.-Ak.

453 1845; i. J. 1863 ist diese Glocke mit einer 1583 gegossenen und 1806 umgegossenen Glocke eingeschmolzen und zu einer neuen Glocke umgegossen worden.

Neugut [Vecmuiža]. Im Jahre 1845 stiftete ein Frh. v. Düsterlohe auf Reschenhof der Kirche eine Glocke. Das Gewicht der im Jahre 1863 umgegossenen und durch das Metall einer anderen vergrößerten Glocke wird auf der neuen Glocke mit 200 kg angegeben.

Busch, Erg., I B., S. 459.

Reev.-Ak.

454 1845.

* Dünaburg [Daugavpils], griech.-kath. Alexander-Newski-K. (früher Peter u. Pauls-K.).

„1845 сентября 8 дня г. Динабургъ къ церкви св. Апостола Петра и Павла. Усердіемъ подполковника Феодора Кондратьевича Черевникова вылить сей колоколъ въ Москвѣ на заводѣ Дмитрія Самгина вѣсомъ 30 п. 05 ф.“

Reev.-Ak.

494,05 kg.

455 1846.

* Dubbeln [Dubulti]. „Gegossen von J. W. Unberg Riga 1846“.

Reev.-Ak.

943 kg.

456 1846.

† Mitau [Jelgava], Johannis-K. „Gegossen J. W. Unberg in Riga 1846“.

Poln. Ges.

H 0,35 P 1,84

Anmerkung. Diese Glocke wird wohl mit der vorherangeführten zu identifizieren sein.

457 1848.

* Dubbeln [Dubulti]. „Zaur Deewa schelastibu kad nomirris un tohp glabbahts schai skan un tohp swannihts diw kahtigi par godu un peeminesam teem un vinnu pehznahkameem kas preeksch scho kappshehtas pulkstenni 20 capeiki sudrabu ir dewusch Nogelle 1848 gadda Lebrecht von Fircks J. P. Friedenbergh. P. E. Steinblum“.

Bis zum Weltkrieg hat sich diese Glocke in Nogallen auf dem Gale Friedhof befunden.

Poln. Ges. H 0,56 P 1,46
Reev.-Ak. 49,2 kg.

458 1848.

† **Buschhof [Mežmuiža]**. „Buschhof 1848“.

Reev.-Ak. 82 kg.

459 1849.

† **Lizenthof [Soģumuiža], Stahlei Friedhof**. „Ahtneek Jakob, Ahtneek Peters, Kohpe Jakob, Strunke Indriks, Brakke Jurris, Ehrmin Andrejs, Kennasch Jurris, Kohrpneeks Hexner. Deewam wehn Gohds. Stahlej Zemmas pulkstens 1849 abgahdats no zeemas laudim. Mahzitajs Karl Raifon, Lizentes Walditais Actuar no Hertel, bainizas pherminanders Buhlekiif Egle. Werr dito Kaudfin Jannis Pagastas Teefa Preekseedatais Behmische Jehkob Kaudse Ahtneek Ans Egle“.

Poln. Ges. H 0,25 P 1,01

460 1849.

† **Barbern [Bārbele]**. „Soli Deo Gloria in memoriam Andreas Odin patris mort. 1849...“

Reev.-Ak. 229,6 kg.

461 1850.

* **Neuhausen [Valtaiķi], Kurl. Ards'scher Friedhof**. „Nahzeet schurp pee Mannim vissi... par peemineschanu tai Laidas draudsei Graf Lambsdorf. Ulrich Johann Kleinschmidt Popen anno 1850“.

Reev.-Ak. 37,72 kg.

462 1851; umgegossen aus einer 1744 gegossenen Glocke.

* **Wahren [Vāne]**. Mit Wiederholung der alten Inschrift und „Renov. Ulrich Johann Kleinschmidt in Popen Anno 1851“.

Pastor Böttiger 1912, Kirch.-Enq. Rīga. D 0,64
Poln. Ges. H 0,54 P 2,14
Reev.-Ak. 187,37 kg.

463 1851; umgegossen aus einer älteren Glocke.

Kreuzburg [Krustpils], St. Nikolai-K. „1851 Dimitri Samgin Moskau“; geschmückt mit einem Weinblattornament.

Pastor Walter 1911, Kirch.-Enq. Rīga. H 0,74 D 0,84 401,8 kg.

464 1851.

Kreuzburg [Krustpils], St. Nikolai-K. „1851 Dimitri Samgin Moskau“.

Pastor Walter 1911, Kirch.-Enq. Rīga. H 0,68 D 0,70 330,87 kg.

465 1851.

* **Neuhausen [Valtaiķi], Kurl. Laid en'scher Friedhof**. „Nahzeet schurp pee Mannim vissi... Ulrich Johann Kleinschmidt in Popen Anno 1851, par peemineschanu Laidas draudsei no grafa Lambsdorf“.

Reev.-Ak. 44,28 kg.

- 466 1852; umgegossen aus einer 1740 gegossenen Glocke.
Edwahlen [Ēdole]. Im Februar 1863 ist diese Glocke als von neuem gesprungen angegeben.
 Pastor Schmidt 1863 im Kirchenbuch zu Edwahlen.
 Oberlehrer Schmidt, Balt. Kultur- und Landschaftsbilder Nr. 75, Feuilleton der Dūna-Zeitung 1906, Nr. 242.
- 467 1852.
 * **Kalitten [Kaltene]**, Filiale von Nurmhusen [Nurmuiža]. „Charlotte von Fircks. J. P. Friedenberg, P. E. Steinblum 1852“.
 Poln. Ges. H 0,31 P 1,48
 Reev.-Ak. 41,00 kg.
 Kirchenvorsteher Meschstil 1923 i. d. Reev.-Ak.
- 468 1853.
 * **Siuxt [Džūkste]**. „Seebode Riga. Der Putsche Kapelle geschenkt von A. v. Feichtner 1853“.
 Reev.-Ak. 20,5 kg.
- 469 1853.
 * **Uexküll [Ikškīle]**. „Friedrich G. von Cube + 1849. Eine feste Burg ist unser Gott. Fecit C. J. Seebode Uexküll Kupferfabrik 1853“.
 Poln. Ges. H 0,48 P 1,80
 Reev.-Ak. 108,65 kg.
- 470 1853; umgegossen aus einer 1567 gegossenen Glocke.
 * **Grenzhof [Grenčumuīža]**. Mit Wiederholung der alten Inschrift und: „Seebode Riga 1853“.
 Oberlehrer Schmidt, Balt. Kultur- u. Landschaftsbilder, Nr. 73, im Feuilleton der Dūna-Zeit. 1906, Nr. 154.
 Poln. Ges. H 0,44 P 1,81
 Reev.-Ak. 118 kg.
- 471 1853; umgegossen aus einer 1709 gegossenen Glocke.
 * **Wūrzau [Vircava]**. Mit Wiederholung der alten Inschrift und: „Renovirt 1853 Москва завода Финляндскаго,“
 an: unteren Rande der Glocke ein Medaillenfries. Die Glocke hat einen Riss.
 Reev.-Ak. 215,25 kg.
- 472 1853.
 * **Lipsthusen [Libagi]**, Thom-Mahres Friedhof. „Liback Thom Mahres kappu pulkstens par piemīņu no draudses likts taisīt. Lehts no U. J. Kleinschmidt Pope 1853“.
 Reev.-Ak. 20,5 kg.
- 473 1853.
 * **Eckau [Iecava]**. „EKAU ANNO 1853 EHRE SEI GOTT IN DER HÖHE“. Am Halse hat die Glocke eine rechteckige Öffnung (0,10 m × 0,08 m). Sie ist mit einem Streifen Ornament geschmückt.
 Poln. Ges. H 0,59 P 2,15 215,26 kg.
 Reev.-Ak. 207,05 kg.
 Die Inschrift und die Ausmasse der Glocke sind am 20. 6. 1929 vom Verfasser aufgenommen.
 H 0,55 D 0,70

- 474 1852.
 * **Eckau [Iecava].** „EKAU ANNO 1853 FRIEDE AUF ERDĒN“.
 Poln. Ges. H 0,47 P 1,78 116,85 kg.
 Reev.-Ak. 110,70 kg.
 Die Inschrift und die Ausmasse der Glocke sind am 20. 6. 1929 vom Verfasser
 aufgenommen. H 0,44 D 0,59
- 475 1853.
 † **Neugut [Vecmuiža].** „Fecit Seebode Kupferfabrik 1853. Na-
 talie v. Düsterlohe.“
 Kirch.-Enq. Riga. H 0,53 D 0,76
- 476 1854.
 * **Neugut [Vecmuiža], Filin'scher Friedhof.** „Fecit Seebode Riga
 1854. Natalie v. Düsterlohe“; mit 2 Streifen Ornament geschmückt.
 Poln. Ges. H 0,27 P 1,15
 Reev.-Ak. 22,78 kg.
- 477 1854.
 † **Die Zugehörigkeit der Glocke nicht ermittelt.** „Xiondz Antoni Zan-
 durski. Seebode Riga 1854“; mit 2 Streifen Ornament geschmückt,
 Poln. Ges. H 0,49 P 1,91
- 478 1855; umgegossen aus einer 1740 gegossenen Glocke.
 † **Mitau [Jelgava], Reformierte K.** Mit Wiederholung der alten In-
 schrift und: „Renovirt im Jahre MDCCCLV von Christoph Julius
 Seebode in Uexküll Kupferhammer ohnweit Riga“.
 Poln. Ges.
- 479 1855.
 † **Lipsthusen [Libagi], Mahres Friedhof.** „Lehts no U. J. Klein-
 schmidt eksch Papes 1855. Mahras kappi“.
 Poln. Ges. H 0,25 P 0,94
- 480 1855.
 * **Kalnzeem-Klievenhof [Kalnciems-Klive].** „Betet den Herrn an im
 heiligen Schmuck der Kirche zu Klievenhof-Kalnazehm. Geschenk von
 A. v. Feichtner am 23 Juni 1855. Seebode Riga“.
 Reev.-Ak. 65,54 kg.
- 481 1856.
 * **Egypten-Berkenhagen [Eġipte-Berķene].** „Bogdanow Berkenhagen
 den 17 August 1856“.
 Reev.-Ak. 164 kg.
- 482 1856.
 † **Popen-Pissen [Pope-Pize], Ruschkaln Friedhof.** „Ruhshu kalna kap-
 sehtam scho pulksteni draudses mihlestibas dahwanas eegahdajuschas
 1856 ta gada. Ta mihlestiba nekad nepeekuhst Cor 15, 8. Swehtigi irr tee
 miruschi kas eeksch ta Kunga nomirst Jahna parahd 14,13. Lehts no
 U. J. Kleinschmidt“.
 Pastor Feldmann i. d. Reev.-Ak. 50,45 kg.
- 483 1856.
 * **Waddax [Vadakste].** „Seebode Riga 1856“.
 Reev.-Ak. 14,76 kg.

484 1857; umgegossen aus einer 1658 gegossenen Glocke, nochmals umgegossen 1864 und 1898.

* Windau [Ventspils], Nikolai-K. Auf der einen Seite:

„1858 (wohl 1658?) ALLEIN GOTT SEI DIE EHRE. 1857 CARL HEINRICHSEN. MEIN MUND SOLL VERKÜNDIGEN DEINE GERECHTIGKEIT TÄGLICH DEIN HEIL PSALM 71 V 15 DER WINDAUSCHEN KIRCHE VON LOVISE GUTSCHMIDT GEB BAUMGÄRTEL. 1864,“ auf der anderen Seite; „ICH PREISE DEN HÖCHSTEN MIT EHERNEM KLANG UND MAHNE ZUM BETEN UND LOBGESANG! ICH RUFE VERZWEIFELNDEN HOFFNUNG ZU, UND GELEITE DEN PILGER ZUR EWIGEN RUH EBRÄER 13 V 5—13 CARL GUTSCHMIDT IDA GUTSCHMIDT GEB. GUTSCHMIDT. 1898.“

mit 4 Lorbeerkränzen und einem Streifen Ornament geschmückt.

Malersches Archiv, M. S. 280 i. d. Bibl. d. Gesellsch. Riga.

Die St. Nikolai-K. in Windau, Feuilleton d. Düna-Zeit. 1905, Nr. 87.

Poln. Ges.

H 0,55 P 2,42

Reev.-Ak.

371,46 kg.

Die Inschrift und die Ausmasse der Glocke sind vom Verfasser am 22. 7. 1929 aufgenommen.

H 0,53 D 0,79

485 1857.

† Dubbeln [Dubulti]. „J. Seebode in Uexküll 1857. Dubultneeki, Majorneeki, Bulderneeki ar sawu mahzitaju un Wezzu Ramminu mani sagahdaja Lai grezineeku sauzu Lai Deewa schehlastibu teizu“; mit 2 Streifen Ornament geschmückt.

Poln. Ges.

H 0,49 P 1,96

Reev.-Ak.

145,96 kg.

486 1857; umgegossen aus einer älteren Glocke.

* Grenzhof (Grenčumiža), Medden'scher Friedhof. „Renoviert von W. Wilde Deidershof bei Riga 1857“. Bis zum Weltkrieg befand sich diese Glocke in Orellen auf dem Kutsche Friedhof.

Poln. Ges.

H 0,34 P 1,35

Reev.-Ak.

41,41 kg.

487 1857; umgegossen aus einer älteren Glocke.

Friedrichstadt [Jaunjelgava]. „Soli Deo gloria. Zur Ehre des Dreieinigen Gottes hat ein unbekannter Wohltaeter der Kirche diese Glocke im Jahre 1857 umgiessen lassen J. Unberg in Riga 1857“. Während des Weltkrieges ist diese Glocke im Sommer 1915 in der Erde verborgen und erst 1926 ausgegraben worden.

Angaben vom Kirchenvorsteher A. Hartmann 2. 1929. H 0,64 P 2,09

488 1858.

† Rönnen [Renda]. „F. E. Harmsen Libau 1858“.

Poln. Ges.

H 0,33 P 1,25

Angaben vom Stadtverordneten G. Harmsen in Libau 1929.

- 489 1858.
* Schnepeln [Snēpele]. „J. Unberg in Riga 1858. N. von Hahn Schnepeln im Jahre 1858“.
Pastor Gröning 1911, Kirch.-Enq. Riga. H 0,41 D 0,53
Reev.-Ak.
- 490 1858.
† Die Zugehörigkeit der Glocke nicht ermittelt. „Julius Seebode 1858“.
Poln. Ges. H 0,50 P 1,66
- 491 1859.
† Die Zugehörigkeit der Glocke nicht ermittelt. „J. Kleinschmidt 1859“.
Poln. Ges. H 0,33 P 1,58
- 492 1859.
Oppekain [Apukains]. „1859“.
Nach einer Notiz des Verfassers v. J. 1925.
- 493 1859.
* Windau [Ventspils], röm.-kath. K. „Dominik Petkus Windau 1859 d. 25 August. Gegossen J. Unberg“; mit einem Streifen Ornament.
Poln. Ges. H 0,37 P 1,40
Reev.-Ak. 78,72 kg.
- 494 1860.
† Peterhof [Pētermuiža], Bersen'scher Friedhof. „J. Seebode 1860“.
Poln. Ges.
- 495 1860; umgegossen 1892.
* Pankelhof [Penkule]. „J. Seebode A. v. Gulbe 3. Mai 1892“.
Reev.-Ak. 63,55 kg.

b) Glocken ohne Angabe des Jahres ihres Gusses.

- 496 † Windau [Ventspils], Nikolai Friedhof. „Ave / Maria / gracia / plena / dus / tecum /“.
Reev.-Ak.
- 497 † Tuckum [Tukums], Dreifaltigkeits-K.
„LAUDATE CUM IN VIRTIBUS EJUS LAUDATE SECUNDUM MULTITUDIM.“
L. Arbusow, Sitz.-Ber. Mitau, 1887, S. 23.
Pastor Fleischer 1912 Kirch.-Enq. Riga. H 0,53 D 0,50 104,55 kg.
- 498 † Edwahlen [Ēdole].
„D + Christe + Jesu + bidde + got + vor + hinric + enderling de + im + gotb.“
Eine Abschrift von Theodor Funk, 8. 1871, Konvolut Nr. 2 für Kirchensachen im kurl. Provinzialmuseum zu Mitau.
Reev.-Ak. 114,8 kg.

- 499 * **Neugut [Vecmuīža], Friedhof.** „Jesus Nazarenus Rex Judeorum“.
Reev.-Ak. 45,10 kg.
- 500 **Sallgalln [Zalgale].** „Pax vobiscum. Soli Deo Gloria“.
Pastor Grüner, 1911, Kirch.-Enq. Riga.
- 501 † **Angermünde [Rinda].** Mit einer unleserlichen, sehr altertümlichen Inschrift.
Pastor Feldmann 1923 i. d. Reev.-Ak. 36,9 kg.
- 502 **Zohden [Code].** Ohne Jahreszahl und mit einer unleserlichen „Mönchschrift“. Die Glocke ist i. J. 1769 umgegossen worden.
Urkunde v. 12. 10. 1767 i. d. Brieflade zu Zohden, mitgeteilt i. d. Sitz.-Ber., Mitau 1888, S. 14.
- 503 † **Die Zugehörigkeit der Glocke nicht ermittelt.** „Me fecit Johann Peters. Soli Deo Gloria“.
Poln. Ges. H 0,52 P 2,20
- 504 † **Strutteln [Strutele].** „Meine Stimme an diesen Ort ruft her zum Gottes Wort. Denke Mensch an deine Buss weil ein jeder sterben muss. Durch Feuerofen bin ich zerflossen Ernst Fechter in Mitau hat mich gegossen“.
Reev.-Ak. 574 kg.
- 505 † **Popen [Pope].** „...VoCaus aD Verba. Ito Coetus VoX est omnes In dem Ofen bin ich zerflossen Ernst Friedrich Fechter hat mich in Mitau gegossen. Soli Deo Gloria“; mit einem Wappen (der Barone Behr) geschmückt. Da die Inschrift unvollständig ist, lässt sich das Chronodistichon (MDCCVVXI) nicht vollständig lesen.
Pastor Bernewitz 22. 8. 1905, Kirch.-Enq. Mitau.
Reev.-Ak.; hier wird ausserdem noch die Jahreszahl „1807“ angegeben, die aber unrichtig sein muss, da der Glockengiesser Ernst Friedrich Fechter um diese Zeit nicht mehr sein Gewerbe geübt haben kann.
- 506 **Die Zugehörigkeit der Glocke nicht ermittelt.** Es ist eine kl. Handglocke aus Goldbronze, auf der die 12 Apostel mit einem päpstlichen Wappen und 2 anderen Wappen abgebildet sind. Die Glocke befindet sich im Dommuseum zu Riga, wohin sie i. J. 1892 als Geschenk des Glockengiessers G. C. Schwenn gelangt ist.
Die Ausmasse der Glocke sind vom Verfasser im März 1929 aufgenommen. H 0,14 D 0,085
Anmerkung. Es wäre möglich, dass es sich bei dieser Glocke nur um einen Nachguss eines alten Originals handelt.
- 507 **Edwahlen [Ēdole].** „Soli Deo Gloria × Adolfine Eveline von Behr × Wenn du hörst mein helles Klingen, sollst du Gott ein Opfer bringen × Liebe den Herrn meine Seele × Und vergiss nicht was er dir Gutes getan hat“.
Pastor C. G. Schmidt, 1826, im Kirchenbuch zu Edwahlen.
Oberlehrer Schmidt, Balt. Kultur- und Landschaftsbilder Nr. 75. Feuilleton der Dūna-Zeitung 1906, Nr. 242.
- 508 † **Siuxt [Džūkste].** „Gerglocke VI Hat Heibbert Hopfej (Jooani) vor Ehyvde + St Jodit Cot F. E. N. E. XCIV + hat EIE“ (?).
Poln. Ges.

- 509 † Pissen [Pize]. „Tship te goede Vrindschap Zimon & Cornelius Hottentot“.
Pastor Feldmann 1925 i. d. Reev.-Ak. 60,68 kg.
Nach Angabe des Lehrers Kirche in Pissen 7. 1929 hat die Gemeinde diese Glocke seinerzeit von einem gestrandeten Schiffe, auf dem sie als Schiffsglocke gedient habe, erworben.
- 510 † Röm.-kath. K. zu Warkowa [Vārkaļa]. „S. J. N. N. Chr. Богдановъ. Warkow Dwinsk“.
Propst Pischewitsch. 1922. i. d. Reev.-Ak. im Archiv d. erzbischöfl. Kurie i. Riga.
- 511 † Gross-Sessau [Lielsesava]. „Богдановъ“; mit 2 Streifen Ornament geschmückt.
Poln. Ges. H 0,28 P 1,02
- 512 † Wallhof [Vallesmuiža], Friedhof. „Завода Попова Рига“.
Reev.-Ak.
- 513 † Röm.-kath. K. zu Wischki [Višķi]. „Me fecit Wolf“.
Der Propst zu Wischki 1925 i. d. Reev.-Ak. im Archiv d. erzbischöfl. Kurie zu Riga.
Reev.-Ak. 53,71 kg.

c) Einige Glocken griech.-kath. Kirchen aus der zweiten Hälfte des 19 Jahrh., welche durch ihre Stifter oder ihr Gewicht bemerkenswert sind.

1 1875.

† Kerstenbehm [Kārsdaba].

„Колоколь сей всемилостивѣйше пожалованъ Его Величествомъ Государемъ Императоромъ Александромъ Николаевичемъ Лифляндской губ. Керстенбемскаго православнаго прихода церкви во имя Знаменія Пресвятыя Богородицы въ 1875 г. Лить въ заводѣ Н. Д. Финляндекаго въ Москвѣ. Вѣсъ 18 п. 25 ф.“

Reev.-Ak.

305,45 kg.

2 1876.

† Kerstenbehm [Kārsdaba].

„Колоколь сей всемилостивѣйше пожалованъ Его Величествомъ Государемъ Императоромъ Александромъ Николаевичемъ Лифляндской губ. Керстенбемскаго православнаго прихода церкви во имя Знаменія Пресвятыя Богородицы 1876 г. Лить въ заводѣ Н. Д. Финляндекаго въ Москвѣ вѣсомъ 48 п. 10 ф.“

Reev.-Ak.

791,30 kg.

3 1876.

† Fabianowo.

„Колоколь сей Всемилоствѣйше пожалованъ его Величествомъ Государемъ Императоромъ Александромъ Николаевичемъ Курлянд-

ской губ. Пабиановскаго православнаго прихода церкви во имя св. Георгія Побѣдоносца въ 1876 г. Литъ въ заводѣ Московскаго купца Н. Д. Финляндскаго вѣсомъ 30 п. 10 ф.“

Reev.-Ak.

496,1 kg.

4 1876.

† Fabianowo.

„Колоколь сей Всемиловѣйше пожалованъ его Величествомъ Государемъ Императоромъ Александромъ Николаевичемъ Курляндской губ. Пабиановскаго православнаго прихода церкви во имя св. Георгія Побѣдоносца въ 1876 г. Литъ въ заводѣ Н. Д. Финляндскаго въ Москвѣ вѣсомъ 11 п. 15 ф.“

Reev.-Ak.

186,55 kg.

5 Nach 1877.

† Lüdern [Lidere].

„Колоколь даръ императора Александра Николаевича Лидернской церкви.“

Reev.-Ak.

6 1878.

* Skrudelino [Skrudaliene].

„Колоколь сей всемиловѣйше пожалованъ Государемъ Императоромъ Александромъ Николаевичемъ. Литъ въ заводѣ Н. Д. Финляндскаго въ Москвѣ въ 1878 г.“

Reev.-Ak.

249,28 kg.

1880.

Riga, Kathedrale.

7 † 1) Am Glockenhalse:

„Гласъ Господень на водахъ. Богъ славы возгремѣ. Господь на водахъ многихъ. Гласъ Господень въ великолѣпіи Пс. 28 ст. 34,“ auf der Flanke: „... величествомъ Государемъ Императоромъ... св. Благовѣрнаго Великаго князя...“ am unteren Rande: „Вылить въ Москвѣ на заводѣ купца Николая Дмитриева Финляндскаго вѣсу 800 п. 20 ф. мастеромъ Ксенофонтомъ Верекинымъ.“

Die Glocke schmücken Reliefbildnisse der vier Evangelisten, Engelsköpfe und Bandflechtornament.

Die Glocke wurde im Jahre 1880 der Kirche vom Kaiser Alexander II (nach Mettig von der Kaiserin Maria Aleksandrowna) geschenkt. Es ist dies die grösste Kirchenglocke Lettlands; ihren Klang hat man bei günstiger Windrichtung weiter als 35 Kil. hören können (nach Angabe des Protodiakonus Dorin in Riga beispielsweise in Hinzenberg). Die Glocke ist z. Z. noch nicht nach Lettland reevakuiert; seit d. J. 1919 befindet sie sich im Dorfe Palez, Kreis Knjaginsk, Gouv. Nischni-Nowgorod.

Mettig, Führer durch Riga 1911, S. 75.

13128,2 kg.

Reev.-Ak. im Archiv des griech.-kath. Synods in Riga.

Dr. A. v. Hedenström, Rigaer Kriegschronik 1914—17, S. 66.



Abb. 64. Riga, griech.-kath. Cathedral-K., Meister Ksenofont Werjewkin der Giesserei Nikolai Finljandski zu Moskau; phot. am 26. 10. 1916 zu Nischni-Nowgorod („Сибирская пристань“)

- 8 † 2) „Самъ Господь въ повелѣнїи во гласъ Архангеловъ и въ трубѣ Божїи снидеть съ небесъ. Пс. 4, ст. 16.“
Die Glocke schmücken Reliefbildnisse der Apostel Petrus, Paulus, Jakobus und Andreas.
Reev.-Ak. im Archiv des griech.-kath. Synods zu Riga. 5051,2 kg.
- 9 † 3) „Возвеселихся о ректихъ мнѣ: въ домъ Господень снидемъ Пс. 121, ст. 1.“
Die Glocke schmücken Reliefbildnisse der Fürsten Alexander Newski, Wsewolod Pskowski und des heiligen Georg.
Reev.-Ak. im Archiv d. griech.-kath. Synods zu Riga. 2494,9 kg.
- 10 † 4) „Хвалите Бога въ кимволѣхъ восклицанїя. Пс. 150, ст. 5.“
Reev.-Ak. im Archiv des griech.-kath. Synods zu Riga. 1295,6 kg.
- 11 † 5) „Аще любї не имамъ быхъ яко мѣдь звѣнящи. Пс. 13, ст. 5.“
Reev.-Ak. im Archiv des griech.-kath. Synods zu Riga. 688,8 kg.

12	† 6)	Reev.-Ak.	426,4 kg.
13	† 7)	Reev.-Ak.	295,2 kg.
14	† 8)	Reev.-Ak.	110,7 kg.
15	† 9)	Reev.-Ak.	24,6 kg.
16	† 10)	Reev.-Ak.	14,4 kg.
17	† 11)	Reev.-Ak.	9,3 kg.
18	† 12)	Reev.-Ak.	7,8 kg.

19 1895/96.

† Riga, Allerheiligen-K.

„Лить на заводъ Финляндскаго въ Москвѣ.“

Reev.-Ak. 5084 kg.

20 † Riga-Hagensberg [Ägenskalns], Dreifaltigkeits-K.

Reev.-Ak. 4938,6 kg.

Riga, Peter-Pauls-K., die ehemalige Cathedral-K.

21 † 1) Reev.-Ak. 3608,2 kg.

22 † 2) Reev.-Ak. 1672,8 kg.

23 1870.

† Goldingen [Kuldiga].

„Отлить сей колоколь въ г. Гольдингенъ усердіемъ почетнаго члена Покровскаго Братства Ея Императорскимъ Величествомъ, Принцесы Евгениі Максимильяновны Ольденбургской и др. Лить С. П. Б. на заводъ Васильевой въ 1870 году.“

Reev.-Ak. im Archiv des griech.-kath. Synods zu Riga. 3379,0 kg.

24 (1750?).

† Riga, Ale^xsej-K.

Reev.-Ak. 3296,4 kg.

25 † Riga, Ale^xsander-Newski-K.

Reev.-Ak. 3280,0 kg.

1905.

* Riga, altgläubige Grebentschikow-K.

26 1) „Благовѣтствуй землѣ радость великую, хвалите небеса Божью славу, воскликните Господеви вся земля...“

Die Glocke schmücken 6 Heiligenbilder.

Reev.-Ak. 2542,0 kg.

27 2) „Спаси Господи люди Своя и благослови достояніе Твое.“

Die Glocke schmücken 3 Heiligenbilder.

Reev.-Ak. 1699,5 kg.

Anmerkung. Beide Glocken sind im J. 1905 gegossen worden, nachdem durch das Manifest vom 17. 10. 1905 den Altgläubigen Glocken, in ihren Bethäusern zu haben, zugestanden worden war.

28 Riga, Mariä-Schutz-K. Die Glocke haben die rigaer Kaufleute J. Kulikow, E. Kamkin und J. Gussew gestiftet.

Reev.-Ak. im Archiv des griech.-kath. Synods zu Riga. 2522,5 kg.

- 29 † **Martzen [Mārcene].**
Reev.-Ak. 2469,8 kg.
- 30 † **Kreslawka [Kraslava].**
Reev.-Ak. 1984,4 kg.
- 31 1871.
† **Goldingen [Kuldiga].**
Reev.-Ak. im Archiv des griech.-kath. Synods zu Riga. 1672,0 kg.
- 32 † **Dünaburg [Daugavpils], Eingläubige-K.**
„Благовѣстуй землѣ радость великую, хвалите небеса Божью славу;“ und „Лить въ Петербургѣ на заводѣ Л. И. Васильевой.“
Reev.-Ak. im Archiv des griech.-kath. Synods zu Riga. 1644,4 kg.
- 33 † **Riga, Mariä-Himmelfahrts-K.**
„Колоколь сѣй пожертвованъ Государемъ Императоромъ Александромъ Николаевичемъ. Лить въ Москвѣ на заводѣ купца Финляндскаго.“
Reev.-Ak. im Archiv des griech.-kath. Synods zu Riga. 1640,0 kg.

II. Verzeichnis der Giesser der Kirchenglocken Lettlands von ältester Zeit an bis um die Mitte des 19. Jahrh. in chronologischer Reihenfolge

Anmerkung.

- a) In der Zeile mit fortlaufender Nummer ist der Zeitabschnitt der Entstehung und die Anzahl der von den einzelnen Meistern gegossenen Glocken, Geschütze und Leuchterkronen angegeben.
- b) Die Namen der einheimischen Meister sind gesperrt gedruckt.

1 Um 1215. — 1 Gl.

Der Name des Giessers nicht nachweisbar —
Riga.

Chronik Heinrich des Letten, aus dem Lateinischen übersetzt von Pabst,
S. 193, § 6.

2 1389.

Hintze, „Gropengieter“ — Riga.

Lib. red., II 678.

3 1394—1402.

Johannes, „Klockengitter“ — Riga,
seine Werkstätte befand sich an der ersten Gasse der Schmiede (der
jetzigen Rosenstrasse), in der Nähe der Kaufstrasse, dem Dome gegen-
über; gestorben vor 1416.

Lib. red., II 727.

Erbeb., I 155, 240, 241, 266, 274, 301, 304.

Kämmerei-Register, S. 118.

4 1402—1404.

Goswin, „Gropengieter“ — Riga.

Erbeb., I 304, 329.

5 1411.

Clavs, „Gropengieter“ — Riga.

Kämmerei-Register, S. 101.

6 1413.

Bertramus, „Clokkengeter“ — Riga.

Erbeb., I 524.

7 1413.

Nicolao, „Gropengiter“ — Riga.
Erbeb., I 524.

8 1415.

Johannis, „Gropengiter“ — Riga.
vielleicht identisch mit Johannes „Klockengitter“.
Erbeb., I 568.

9 1429—1430.

Bertholt, „Klockengeter“ — Riga.
Kämmerei-Register, S. 169.

10 1463. — 1 Gl.

Hagenov, Jost von, Glg.,
vielleicht identisch mit Jost Thomas, der 1470 zu Strassburg i. Elsass
tätig war.
Walter, S. 789.

11 1502.

Segemunt, Büchschütze — Riga,
übernahm in Riga die Anfertigung von Bussen.
Urkunden des äusseren Ratsarchives 1425—1562.

12 1505.

Hans, „Glockengeter“ — Riga,
und dessen Frau Margaretha stifteten der Petri-K. zu Riga einen Kelch,
der später in die Dom-K. gekommen ist.
Zeigener, Collekta, M. Nr. 62 i. d. Ges. Riga.
Dr. W. Neumann, Der St. Marien-Dom zu Riga, S. 125.

13 1508—1509. — 2 Gl.

Schoneborch (Schonenborch, Schoneburch) Johannes, Glg. — Kampen
am Zuidersee,
Stiefsohn und Gehilfe des berühmten Gl.- u. Stg. Gerhard van Wou
(Waeu, Wouw, Wou de Campis), später dessen Teilhaber.
Hach, S. 197.
Wagner, S. 871.
Otte, S. 209.
Jahrbuch d. Gesellsch. für bild. Kunst u. vaterländ. Altertümer zu Emden, 1899,
Bd. 13, Heft 1/2.
Rauchheld, Glockenkunde Ostfrieslands, S. 137.

14 1522.

Munster, Jost von, Bussengeter — Riga.
Erbeb., II, 434.
Rentenbuch, II, 99, 135, 159.

15 1526—1527. — 2 Gl.

Koteljnikow (Котельниковъ), Timoteus, Andreas Sohn (Тимоѳей
Андрѳевъ) und Baschka (Башка), Mikula, Awdevs Sohn (Микула Ав-
девъ сынъ) Glg.
Durch Vermittelung Prof. Trofimows, mitgeteilt vom Priester M. Winogradow,
1. 1930.
Oberlehrer B. Schalfjew i. d. Tageszeit. Сегодня 10. 10. 1923, Nr. 224.

16 1530. — 1 Gl.

Gorskow (Гор(п)ТРОВ) Glg. — Moskau.

17 1535. — 1—2 Gesch.

Skotte, Hans, Geschützgiesser,

ein von ihm 1535 gegossenes Geschütz war mit dem Stadtwappen Rigas geschmückt und mit seinem Namen gezeichnet; von ihm wird wohl auch das Geschütz „Sampson d. Starke“ gegossen sein, welches sich noch 1827 im Arsenal zu Riga befunden hat und auf dem nach Brotze ein Monogramm „h. j.“ zu finden war.

Brotze, I, S. 248 und IV, S. 178.

Rigaer Stadtblätter 1827, S. 405; hier wird unrichtig angegeben, dass das Geschütz „Sampson d. Starke“ vom Stadtgiesser Gerhard Meyer i. J. 1687 gegossen wäre.

18 1551—1555. — 2 Gl.

Middeldorp (Middedorp), Karsten oder Christianus, Gl.- u. Stg. — Lübeck,

dort seit 1544 tätig; gestorben 1561.

Hach, S. 209 u. 258.

19 1554. — 1 Gl.

Leser, Hans, Glg.

20 1556. — 1 Gl.

Leser, Hans und Altena, Bernt, Glg.

21 1557. — 1 Gl.

Reges, Hans, Glg.

Es wäre möglich, dass es sich hier um einen Lesefehler „Reges“ für „Leser“ handelt (die Schriftzeichen der Glockeninschriften Meister Leser's sind gotische Kleinbuchstaben) und beide Giesser wären somit zu identifizieren.

Brotze, I B., S. 14.

[Oberp.] C. A. B[erkholz]. Die St. Jakobi-K. in Riga im Rigaer Almanach, 1864, S. 8.

Bornsmünde [Berlin 1882], Pl. C.

22 1561—1581. — 2 Gl., 12 Gesch.

Baier (Beier, Beyer, Bayer), Michel (Michgel, Michael), Gl.- und Stg. — Riga,

aus Nürnberg (auf einem 1568 gegossenen Geschütz bezeichnet er sich „Michel Bayer von Nornberg“). Die früheste von ihm in Riga nachweisbare Arbeit ist ein Geschütz v. J. 1561. Sechs von Baier gegossene Geschütze (drei v. J. 1566, zwei — 1571 und eins — 1579) befinden sich im Kreuzgang d. Dom-K. zu Riga; die Trauben dreier Geschütze (v. 1571 u. 1579) zeigen den Porträtkopf des Giessers im Rachen eines Ungeheuers. Seit 1567 ist Michel Baier Gildenbruder gewesen.

Verz. Salomon.

Brotze, Mon. B. IV, S. 175.

Rigaer Stadtblätter 1812, S. 279, 1827, S. 416, und 1838, S. 179.

Wilh. Baum, Altrigasche Geschütze, Rigasche Zeitung, 1910, Nr. 250.

- Fr. Brunstermann, Die Geschichte der Kleinen- oder St. Johannis-Gilde,
S. 186, Nr. 43.
Führer d. d. Samml. d. Gesellsch. im Dommuseum 1911, S. 62 u. 63. u. Tafel 12.
- 23 1563. — 1 Gl.**
Einber, Hans, Glg.,
vielleicht liegt hier ein Lesefehler „Einber“ statt „Einberg“ vor; eine Familie Einberg lässt sich Ende des 17. Jahrh. in Mitau [Jelgava] nachweisen.
Kb. d. Dreifaltigkeits-K. zu Mitau.
- 24 1564. — 1 Gesch.**
Stover, Hermann, Stg.
Verz. Salomon.
- 25 1566. — 1 Tischgl.**
Cheinevs (oder Chefnevs), Petrvs, Glg.,
wohl Niederländer.
Warneke, Über niederländische Glocken und Glöckchen in Westpreussen, Zeitschrift des Vereins für Lübecker Geschichte u. Altertumskunde, B. XIX, S. 257.
- 26 1574. — 1 Gl.**
Oldermann, Hans, Glg.
Eine Familie Oldemann lässt sich in der zweiten Hälfte des 17. Jahrh. in Mitau [Jelgava] nachweisen.
Kb. d. Dreifaltigkeits-K. zu Mitau.
- 27 1585—1609. — 5 Gl., 5 Gesch., 1 Leuchter.**
Meier, Hans, Gl.- und Krg. — Riga,
wird aus Nürnberg oder Strassburg i. Elsass nach Riga eingewandert sein, seit 1594 „Bruder“ der Kleinen- oder Johannis-Gilde zu Riga; verheiratet mit Catharina (Familiennamen nicht ermittelt), starb 1610 und wurde am 29. 4. beerdigt; er hinterliess drei unmündige Söhne: Jürgen, Gert und Hans, deren Vormund Hans Börding (Bording), Todtengräber, Diener und Rentenmahner an d. Dom-K. war (seit d. 2. 11. 1604 Bürger in Riga, gestorben vor 1640). Hans Meier wurde Stammvater eines Glockengiessergeschlechts, von dem ein Zweig noch 2 Generationen in Riga und ein anderer 4 Generationen hindurch in Stockholm das Gl.- und Stg.-gewerbe übte. Seine beiden Söhne Jürgen und Gert scheinen die Stück- und Glockengiesserei in Nürnberg erlernt zu haben; denn Gert Meier, der nachmalige Leiter des Giesshauses in Stockholm, bezeichnet sich auf einem i. J. 1659 von ihm gegossenen Geschütz, das sich bis 1837 in Riga befand und dann nach Petersburg kam, „Gerhard Meier von Nürnberg“. In Stockholm waren Hans Meiers Nachkommen Leiter der königl. Geschützgiesserei, und zwar: sein Sohn Gert (seit etwa 1630 bis etwa 1659), sein Enkel Johann (seit 1666 bis zu seinem 1679 erfolgten Tode), sein Grossenkel Gerhard d. Ältere (geb. 1667, gest. 1710, Leiter von 1695 bis 1710) und sein Urenkel Gerhard d. Jüng. (geb. 1. 8. 1704, gest. 11. 11. 1784, Leiter von 1720 bis 1784). Ein Epitaph des Stockholmer Zweiges mit der Stammtafel der Familie Meyer befindet sich in der Klara-Kirche zu Stockholm. Der Wortlaut desselben ist folgender:

„GERHARD MEYER . PRO-AVO / ORIGINE . GERMANO . ADOPTIONE .
 SVECO / QUINE . CUM . QUAM . IN . FABRICANDIS . BELLI . MACHINIS .
 INDUSTRIAM / DOMI . FORISQ. : PROBASSET . IISTEM . PRAEFICITUR .
 A : O 1641 / PATER . EX . MARIA . V . DER . LINDE . VIII . LIBERORUM .
 OBIIT . AO . 1664 / JOHANNI . MEYER . AVO / PATERNAE . ARTIS .
 AEMULO . ET . SUCCESSORI . AO . 1666 . MORTUO . 1679 / POST .
 FELIX . SEPTENA . PROLE . CONNUBIUM . CUM . MARIA . KÖPKEN /
 NUBENTI . DEIN . MICAELI . BADER . VILNA . LITHUAN / ITIDEM .
 FUSORI . REGIO . 1684 . DENATO 1693 / GERHARDO . MEYER . PATRI /
 AVITI . MUNERIS . HAEREDI . 1695 . SED . PROPERANTIBUS . EREPTO .
 1710 / DAMNO . NON . REPARABILI / NISI . COLLAPSAE . DOMUS .
 DEPLORATA . VOTA . SUSTINUISSET / VIRILIS . ANIMI . FOENIMA .
 CATH . KAMMECKER . UNDECIES . MATER / XVIII . VERO . CONTINIS .
 ANNIS . REGIAE . OFFICINAE . INCLUTA . TUTRIX +++ GERHARDUS .
 MEYER / MAJORUM . VESTIGIA . SEQUENDO / MAJORUM . MUNERE .
 FUNCITOR . AB . AO . 1728 / NEVE . QUOS . BEADEM . CONJUNERANT .
 SACRA / DIVERSI . DISJUNGERENT . TUMULI / HOC . CINERIS .
 HOSPITIUM . TEMPORIS . VESTUSTAE . EXESUM / TERTIO . A . DIS-
 CESSU . LECTISS . UXORIS / MARIAE . JULIANAE . KAMECKER /
 INTER . DOLOREM . AMISSAE . ET . CAUDIA . NATORUM / GERHARDI .
 AC . DAVIDIS . LUDOVICI . MAJORIBUS . BENEMERENT . SIBI . SUAEQ. :
 POSTERIATI . A . SOLO . ERIGENDUM . CURAVIT / AO . MDCCLXI /
 SUPREMAE . HORAE . MEMOR.“

(freundlichst mitgeteilt von Archivdirektor Gunar Bolin, Stockholm, 18. 2. 1930).

Ein von Hans Meier i. J. 1600 gegossenes Geschütz „der Evangelist Johannes“ befindet sich in Riga im Kreuzgang der Dom-K.; die Traube des Geschützes zeigt den Porträtkopf des Meisters; ausserdem lassen sich von ihm noch 4 andere Geschütze nachweisen: Mars (1586), Saturn (1600), Mercur (1601) und der wachende Kranich (1609). Ein von ihm i. J. 1596 gegossener, 3,15 m hoher und 4,15 m breiter siebenarmiger Leuchter steht am Ostende des südlichen Seitenschiffes der Petri-K. zu Riga (für den Leuchter sind dem Meister am 20. 4. 1596 aus dem Stadtkasten 2171 Mk. ausgezahlt worden).

Quartalbuch, S. 227, St.-Arch.

Publ., I, S. 1.

Waisengerichtsvormünderbuch, I B., S. 45, Nr. 454, St.-Arch.

Stadtkastenrechnung 1596, Nr. 9, St.-Arch.

Stadtkastenrechnung v. 18. 8. 1610, Nr. 35, St.-Arch.

Missiva, B. 6, S. 548 u. 549, B. 7, S. 271 u. 272.

Suppl., 27. 5. 1646, II B., s. 1239.

Führer d. d. Samml. der Gesellsch. im Dommuseum 1911, S. 62 u. 65.

Verz. Salomon.

Rigaer Stadtblätter, 1816, S. 260, 1827, S. 405 u. 415, und 1885, S. 180, 186 u. 187.

Arndt, Livl. Chronik anderer Teil, S. 119.

Wilh. Baum, Alfrigasche Geschütze, Rigasche Zeitung 1910, Nr. 250.

T. A. Arne, Det stora svitjod, S. 99.

Fr. Brunstermann, Die Geschichte der Kleinen- oder St. Johannis-Gilde, S. 188, Nr. 174.

Thieme, Künstler-Lexikon, Leipzig, 1930.

28 1588—1599. — 2 Gl.

Benning, Matthias, Gl.- und Stg., — Lübeck,
seit 1560 Ratsgiesser in Lübeck (urkundlich nachweisbar der erste in
diesem Amt); er war dort der produktivste Giesser und lieferte auch
vielfach Arbeiten nach Schweden, Dänemark und Russland. Am 16. 5. 1561
erwarb er aus dem Nachlass des lübecker Gl.- und Stg. Karsten Middel-
dorp Gerätschaften und Werkzeuge; da unter diesen sich wohl auch
Modelle zum Glockengiessen befunden haben werden, zeigen die von
Matthias Benning hergestellten Glocken den gleichen Charakter, wie
die vom vorhergenannten Meister. Gestorben um 1608.

Hach, S. 187, 211 u. 212.

29 1593—1614. — 4 Gl.

Schonebergh (Schonenbergh, Scheinberh), Greger (Greiger), Glg.

30 1596. — 1 Gl.

Der Name des Giessers nicht nachweisbar —
Libau [Liepāja].

31 1596. — 1 Gl.

Egert, Franz, Glg.

1601. — 1 Gl.

Eggers, Farns — Riga, Glg.

In der Kirche zu Bauske [Bauska] befindet sich eine Leuchterkrone mit
der Inschrift „Caspar Eggers 1669“; es ist nicht ermittelt, ob es der
Name des Stifters oder Giessers ist.

Döring, Sitz.-Ber. Mitau, 1887, S. 32.

32 Gest. 1615.

Hesse, Michel, Krg. — Riga.

Seit 1605 „Bruder“ der Kleinen- oder Johannis-Gilde zu Riga.

Buch der Beerdigten von d. Dom- und Petri-K. 1608—1619, v. 28, 2. 1615.

Vormünderbuch d. Waisenger., S. 46, Nr. 439, St.-Arch.

Mitteilungen zur Gesch. Liv- u. Estlands, B. 15, S. 69.

Fr. Brunstermann, Die Geschichte der Kleinen- oder St. Johannis-Gilde,
S. 189, Nr. 259.

33 1618—1620. — 1 Gl., 1 Gesch.

Gessus, Medardus (Medardo), Gl.- u. Stg. — Riga,
wandernder Giesser aus Konstanz am Bodensee, kann erst nach 1612
in Riga gearbeitet haben, da sich im Schloss zu Insterburg in Ostpr.
2 Glocken befinden, die Medardus Gessus, in Gemeinschaft mit einem
anderen wandernden Giesser (Lucas Halmburger), im Jahre 1612 gegossen
hat; 1620 war Gessus noch in Riga tätig.

Verz. Salomon.

Wilh. Baum, Altrigische Geschütze, Rigasche Zeitung 1910, Nr. 250.

Prof. Dr. R. Detlefsen, Beiträge zur ostpreussischen Glockenkunde, S. 12.

34 1630—1640. — 2 Gl.

Lubitz, Anderas, Glg. u. Rotgiessermeister — Danzig,
seit 1613 Bürger in Danzig, wo er 1651 starb.

Angaben von Dr. Recke, 11. 2. 1929, Nr. 2103, Stadtarchiv d. freien Stadt
Danzig.

35 1633. — 2 Gl.

Rose, Andreas, Glg.

36 1640. — 1 Gl.

Kleimann (Kleymann), Arent I, Grapengiesser — Lübeck,
seit 1596 Bürger in Lübeck, gestorben um 1646.

Hach, S. 227.

37 1626—1641. — 1 Gl., 1 Gesch.

Meyer, Gorgen, Gl-, St.- u. Krg. — Riga,

Sohn des Gl.- u. Stg. Hans Meier in Riga, seit 1631 Bürger Rigas, verheiratet mit Anna Bruens, gestorben vor 1657; am 25. 11. 1657 bat seine Witwe den Rat um eine Unterstützung und am 30. 10. 1663 um die Erlaubnis eine Brotbäckerei anlegen zu dürfen, da „sie sich in Bekümmernis aufhalten müsse“. Am 12. 7. 1660 erhielt sein Sohn, Hans Meyer d. Jüng., der sich in seiner Jugend in Riga „stramb und wohl verhalten hat“, nachher aber seine Geburtsstadt verlassen, auf Antrag seines Verwandten, des rigaschen Bürgers Wilh. v. d. Driest (dessen Frau, Catharina Meyer, war die Tochter Gert Meyers, des Leiters der königlich. Geschützgiesserei in Stockholm, eines Bruders des eben erwähnten Gorgen Meyers) vom Rat einen Geburtsbrief.

Quartalbuch 17. 6. 1631, S. 587, St.-Arch.

Publ. 25. 11. 1657, S. 4, S. 11.

Suppl. 30. 10. 1663, S. 1713.

Missiva, 12. 7. 1660, B. 4, S. 138 u. 139, St.-Arch.

Wilh. Baum, Altrigasche Geschütze, Rigasche Zeitung 1910, Nr. 250.

Inland, 1836, S. 456.

Thieme Künstler-Lexikon, Leipzig, 1930.

38 1643. — 1 Gl.

Breutelt, „S. R. M. fusor“, Glg. — Wilna.

39 1645—1653. — 2 Gl.

Wiese, Antoni (Antonius), Glg. — Lübeck,

geb. 1582, seit 1632 Ratsgiesser in Lübeck, gest. vor 1656.

Hach, S. 224.

40 1646—1658. — 4 Gl.

Kleimann (Kleymann, Kleymann), Cordt I, Grapengiesser und Kupferschläger — Lübeck,

geb. vor 1598, stellte auch Glocken für den Export her (so für Archangelsk in Russland). Kleimann hatte mit dem dortigen Ratsgiesser Auseinandersetzungen wegen Nichtbesitz des Glockengiesser-Privilegiums (1634, 1638); gestorben um 1666.

Hach, S. 229.

41 1647. — 1 Gl.

Kummerau (Cummerauw), Jürgen, Glg. — Riga,

seit 1644 Bürger in Riga, verheiratet mit Magdalena Jochims, gestorben vor 1658; seine Witwe war in zweiter Ehe mit dem Buchbinder Christofer Schmidt in Mitau [Jelgava] verheiratet. 1647 goss der Glg. Kummerau in Dorpat eine Glocke für die dortige schwedische Kirche.

Suppl. im Archiv des schw. General-Gouvern. 1647, XVII, Nr. 1, im estländ.

Staatsarchiv zu Dorpat.

Dreifaltigkeits-K. zu Mitau, Kb., Trauregister 1658.

42 1650. — 1 Gl.

Weis, Gothart, Glg.

43 1653.

Pree de (auch Dupree, Depré), Erich (auch Jacob),
fürstl. kurländ. Stg. und Former,
gibt i. J. 1690 i. e. Schreiben an den Herzog an, bereits 37 Jahre in
herzoglichem Dienst gewesen zu sein, in welchem er sich noch 1696 be-
findet. Verheiratet mit Helena Neuhöbel, Sohn Johann Wilhelm.

Schreiben im herzogl. Archiv v. J. 1690, Kanzeleinummer 54. und vom 28. 9. 1695
in Königsberg. Abschrift v. Dr. L. Arbusow sen., im Besitz v. Prof. L. Arbusow.
Dreifaltigkeits-K. zu Mitau, Taufregister v. 7. 7. 1683, S. 389.
Stenden, Kb. 1748.

Brennsohn, Die Ärzte Kurlands, S. 442.

44 Vor 1657.

Feldmann, Balthasar, Rot- u. Stg. — Riga,
aus Nürnberg, gest. kurz vor 1657.

Suppl. vom 19. 10. 1659, S. 1531.

45 1658. — 1 Gl.

Kleimann (Kleymann, Kleymahn), Cordt I, Grapengiesser und Kupfer-
schläger und Peter Engelsen — Lübeck.

Angaben über Kleimann — vorhergehend.

46 1659. — 2 Gesch., 1 Messingbecken.

Bürger (Burger), Jürgen (Jurgen, Georg), Stg. und
Rotschmied — Riga,

aus Nürnberg, wo der Ratsgiesser Senferheld sein Lehrmeister gewesen
war; 1657 wurde er Bürger Rigas; 1660 bezeichnete er sich „Stadt-
giesser“; Bürger fand bei seinem Antritt das Giesshaus in Riga „ledig
und blos, nicht mehr als ein lehres Haus, alle Meister des Rot- u. Stg.-
handwerks aber verblichen“ vor. Dass Bürger in Riga nicht als erster
das Amt eines Stadtgiessers bekleidete, geht daraus hervor, dass er
sich vom Rat dieselben Freiheiten und „4 Rth. Sold wie seine Vor-Vor-
fahren im Amte“ ausbedingt. Bürger gehörte dem Generalschmiedeamt
in Riga an. Ausser 2 Geschützen lässt sich noch ein von ihm im Jahre
1666 gestiftetes und wohl auch angefertigtes Messingbecken in der Drei-
faltigkeits-K. zu Mitau [Jelgava] nachweisen. Bürger starb i. J. 1669
und wurde am 24. 1. begraben.

Publ. 23. 10. 1657, Bd. 4, S. 340.

Suppl. vom 19. 10. 1659, S. 1531 und 6. 4. 1660, S. 135.

Amtsgerichtsprotokoll v. 1667, B. 7, S. 181 u. 182, St.-Arch.

Petri-K. zu Riga, Kb. 24. 1. 1669, B. I, S. 27, St.-Arch.

Waisenreg. E u. T, S. 342, St.-Arch.

Verz. Salomon.

47 1670. — 1 Gl.

Der Name des Giessers nicht nachweisbar — Lübeck.

48 1672—1700. — 35 Gl., 36 Gesch.

Meyer, Gerhard II (Gerhardt), Gl.-, St.- u. Krg. — Riga,

Sohn Gert Meyers, des zwischen 1656 u. 1659 verstorbenen Leiters der königl. Geschützgiesserei in Stockholm und Enkel des 1610 in Riga verstorbenen Gl.- u. Stg. Hans Mejer (seine Mutter war Maria v. d. Linde, seine Schwester Catharina Meyer war mit dem Bürger Wilh. v. d. Driest in Riga verheiratet). Im Jahre 1670 war Gerhard Meyer in Reval tätig, von wo er im Dezember 1670 nach Riga kam; hier bewarb er sich um den, nach dem 1669 erfolgten Tode Jürgen Bürgers, vakant gewordenen Posten eines Stadtgiessers. Am 29. 12. 1670 teilte der wortführende Bürgermeister Dreiling in der Kammer mit, „dass ein Rothgiesser Gerhard Meyer, dessen Bruder dem königl. Giesshause in Stockholm vorstehe (Johann Meyer), von Reval anhero kommen und wohl Lust sich allhier niederzulassen und das Rathsgießhaus zu beziehen geneigt sei“; ihm habe „der Capitain der Artillerie Joch, mit dem er vor einigen Tagen aus Hapsal anhero kommen, im Geschützgiessen und Formieren seiner Wissenschaft halber ein gut Zeugnis geben“. „In Gegenwart seines Schwagers Wilm. von der Driest“ wurden Gerhard Meyer die näheren Bedingungen mitgeteilt, dass „ihm der Rath anstatt der Bestallung für jeglichen Guss zahlen werde“; zudem wurde ihm eine freie Wohnung zugesichert. Der Rath gestand ihm ferner als Gehilfen einen Schmiedegesellen zu und das Recht „fremde Arbeit ohne Abbruch der Arbeit für den Rath anzunehmen und auch anderswo zu giessen“. Am 3. 1. 1671 erhielt Gerhard Meyer seine Bestallung, musste aber seinerseits „eine revers sein Leblang hierzubleiben und dem Rathe zu dienen von sich geben“. Er bedingte sich aber vom Rat bis Ostern Urlaub aus, „da er zu Reval einige grobe Arbeit auf sich genommen und mit selbiger noch nicht fertig sei“. Meyer gehörte zum Stück- und Glockengiesseramt in Stockholm. Gerhard Meyer hat während seiner Tätigkeit in Riga viele Geschütze gegossen, so i. J. 1687 ein besonders reich gestaltetes Geschütz, den „rigischen Leu“, welches von Brotze abgebildet worden ist; im Jahre 1837 ist es mit 50 anderen, ehemals städtischen Geschützen aus Riga nach Petersburg gebracht, wo es eine Zierde des dortigen Artilleriemuseums ist. Wiederholt hat in Riga das Generalschmiedeamt gegen Gerhard Meyer im Amtsgericht Klage geführt, dass er in seiner Werkstätte ausser Geschützen „allerhand Arbeit, die in lauter Kleinigkeiten bestände“, gegossen habe, „ohne in Riga Meister im Amte zu sein“. Gerhard Meyer ist der produktivste und neben seinem Grossvater Hans Meier, der bedeutendste Gl.- u. Stg. in Riga gewesen. In seiner Werkstätte beschäftigte er 1681 zwei Gesellen: einen Krongiesser und einen Beckenschläger als Former. Den Bürgereid leistete Gerhard Meyer in Riga erst 1677. Im Juni 1678 unternahm er eine sechswöchentliche Urlaubsreise nach Stockholm. Ausser mehreren Töchtern hatte er 3 Söhne: die Zwillinge Jürgen und Gerhard (get. am 19. 11. 1682) und einen Sohn Johann (get. am 20. 5. 1685). Als nach Ausbruch des Nordischen Krieges die Privataufträge in seiner Werkstätte ausblieben, wandte er sich an den Rath mit der Bitte, ihm „durch möglichen Vorschuss und auftragende Arbeit unter die Arme zu greifen und ihm dadurch sich, seine Frau,

Kinder und Volk nohtdürftig erhalten Gelegenheit zu geben“. Der Rat teilte ihm auch Arbeit zu, „es sollen 4 Feuer-Mörser gegossen werden, auf welchen Fall Suplicanti auf diese Arbeit zu seiner und der seinen subsistence, wie auch er den Gesellen, welchen er in diese Kriegs-unruhen bisher erhalten, fürder behalten möge.“ Nach 30-jähriger Tätigkeit im Dienste der Stadt, starb Gerhard Meyer in den ersten Tagen des Aprils 1701.

Cammeralia v. 29. 12. 1670, B. 4, S. 247; 31. 12. 1670, S. 255 und vom 30. 5. 1695 im St.-Arch.

Missiva ad privatos vom 3. 1. 1671, B. 5, S. 514—516; 23. 7. 1674, B. 6, S. 348, und B. 7, S. 271 im St.-Arch.

Publ. v. 3. 1. 1671, B. 15, S. 306; 9. 11. 1677, B. 21, S. 350; 1678, B. 22, S. 155 u. 175; 10. 8. 1691, B. 40, S. 37 u. 38; 22. 7. 1692, B. 41, S. 458 u. 469; 1693, B. 47, S. 349; 1699, B. 51, S. 259 u. 503; 1701, B. 53, S. 16, 46 u. 72.

Amtsgerichtsprotok. 1680, B. 19, S. 36, 112, 151, 338, 553 und 1681, B. 20, S. 291 u. 379 im St.-Arch.

Petri Kb. B. I, S. 263, 306, 332 im St.-Arch.

Dom Kb. B. I, S. 166 im St.-Arch.

Verz. Salomon.

Suppl. d. Stadtgiesser Byhrmann, 18. 7. 1729, St. Arch.

Wilh. Baum, Altrigasche Geschütze, Rigasche Zeitung 1910, Nr. 250.

Rigasche Stadtblätter, 1827, S. 415, und 1838, S. 187.

Thieme, Künstler-Lexikon, Leipzig, 1930.

49 1673.

Schneider, Esaiasz, Rotgiessergesell — Goldingen [Kuldiga],
aus Marienburg i/Pr., seit 1673 Bürger in Goldingen.

Wilh. Räder u. Oskar Stavenhagen, Bürgerliste u. Ratslinie d. Stadt Goldingen im Jahrbuch d. Genealogik, Heraldik u. Sphragistik, 1909, 1910.

50 1676.

Hendel (Hentel, Händel, Henkel), Michel, Krg. — Riga, wohl Sohn des 1677 in Zwickau i. Sachs. verstorbenen Glg. Johann Hendel, seit 1676 Bürger in Riga, verheiratet mit Anna Bürger (wohl einer Tochter des in Riga 1669 verstorbenen Stadtgiessers Jürgen Bürger); Kinder: Catharina (geb. 1677), Michel (geb. 1680), Johann (1686) und Joh. Georg (1688); seit 1681 in Riga Gildenbruder; wird vielleicht Gehilfe des Stadtgiessers Gerhard Meyer gewesen sein; gestorben vor 1691.

Publ. v. 22. 12. 1676, B. 20, S. 507.

Dom-Kb. B. I, Taufregister 15. 11. 1677, 12. 2. 1680, 5. 6. 1686 und 21. 1. 1686, St.-Arch.

Waisengerichts Ehezerten, B. 4, S. 260, St.-Arch.

Walter, S. 767.

Brunsermann, Die Kl.- oder St. Johannis-Gilde, S. 196, Nr. 883.

51 1676. — 1 Gl.

Geyger (Geier, Geiger, Geyer, Goyer), Peter Kristofer, Glg. — Lübeck, aus Lüneburg, seit 1696 Ratsgiesser in Lübeck. Gilt als unbedeutender Glg. Die Annahme Dr. Hach's, dass der Glg. Geyger sich erst seit 1682 in Lübeck aufhielt, ist somit zum mindesten auf das Jahr 1676 zurückzudatieren. Geyger starb 1713.

Hach, S. 245.

52 Vor 1677. — Gl., Gesch., Grapen.

Ström, Bengt, Bergmeister — herzogl. Giesserei a/d. Misse, zwischen Neugut [Vecmuiža] und Baldohn [Baldone],

aus Schweden, Inspektor der herzogl. Metallgiesserei; zwischen Neugut und Baldohn goss man um 1673 „bei einem erhabenen Damm häufig Stücke und Canonen“, vor 1677 goss man in Neugut auch „schöne Glocken“, die guten Abgang gefunden haben. Von 1688—1710 hatte Bengt Ström die herzogl. Eisenwerke in Angern in Arrende. Bengt Ström starb 1710 an der Pest. Er hinterliess grosse Reichtümer, die er, der Sage nach, z. T. in der Erde vergraben habe; nach diesen Schätzen ist viel gesucht worden. Aus der herzoglichen Giesserei hatte die Stadt Riga grosse Lieferungen von Geschützen bezogen. Noch im Jahre 1733 wandte sich der königl. schwedische Kaptain Lars Gustav Stiern Ström an den Rat der Stadt Riga um Begleichung einer Rechnung von 9000 Rth. für Geschütze, die von seinem verstorbenen Onkel Bengt Ström der Stadt Riga geliefert, aber nicht bezahlt worden waren.

Joh. Arnold Brand, 1673, Reisen durch die Mark Brandenburg, Preussen, Curland und Livland, S. 367.

Materialien über Glockengiesser im herzogl. Archiv zu Mitau [jetzt in Russland], angegeben von Mirbach, Briefe aus und nach Kurland, II B., S. 227—260.

Publ. v. 24. 1. 1733, B. 103, S. 289 u. v. 31. 1. 1733, B. 103, S. 299.

Aufzeichnungen der Pastore Polstern und Brand im Kb. zu Angern.

Kallm., S. 162.

53 1681—1687. — 3 Gl., 3 Armluchter.

Walter, Jochim, Gl.- u. Krg. — Riga,

schon 1661 in Riga, seit 1662 Bürger in Riga, wurde 1669 im General-Messer- u. Kupferschmiedeamt zu Riga als „jüngster im Amt“ bezeichnet; Kinder: Caspar (geb. 1663), Johannes (geb. 1666), Elisabeth (geb. 1668), Joachim (geb. 1672) und Martin. Im J. 1698 arbeitete er gemeinsam mit seinem Sohne Caspar, der wohl bei ihm das Giesserhandwerk erlernt haben wird. Zwei von Jochim Walter i. d. Jahren 1685 u. 1686 verfertigte Armluchter befinden sich in der Petri-K. zu Riga (an der Vorderfläche des zweiten linken Pfeilers und diesem gegenüber, an der Vorderfläche d. zweiten rechten Pfeilers des Mittelschiffes). Beide Leuchter sind mit dem Namen des Meisters gezeichnet.

Publ. 26. 2. 1632, B. 8, S. 245; 19. 8. 1698, B. 50, S. 442.

Petri-Kirchen-Rechnungen, 11. 12. 1679, Convolut I, St.-Ar. h.

Amtsgerichtsprotokolle 1667, B. 7, S. 181 u. 182; 1668, B. 8, S. 314.

Petri-K. zu Riga, Kb. I, Taufregister 11. 5. 1663, S. 82; 6. 1. 1666, S. 125; 17. 2. 1668, S. 139; 18. 7. 1672, S. 178, und 25. 8. 1678, S. 229.

Führer d. d. Petri-K. zu Riga, zusammengestellt von Dr. Poelchau, 1901, S. 45.

54 1683. — 1 Gl.

Mars de la, Joannes, Glg.

55 1685—1694. — 5 Gl.

Fremy, Claudy, Glg. u. Verfertiger von Glockenspielen — Amsterdam,

aus Lothringen, geb. 1648, gest. 1699; arbeitete in Amsterdam gemeinsam mit seinem Bruder Johannes Fremy.

Otte, S. 188.

Walter, S. 732.

Wernicke, Dr. E., Lothringer Glockengiesser in Deutschland, Jahrbuch d. Gesellsch. für lothringische Gesch. u. Altertumsk., III. u. IV.

56 1689.

Der Name des Giessers nicht nachweisbar,
fürstl. Grapengiesser — Mitau [Jelgava],
begraben in Mitau [Jelgava] 1689.

Dreifaltigkeits-K. zu Mitau, Kb., Verzeichnis der Begrabenen, 13. 1. 1669, S. 1018.

57 1689.

Der Name des Giessers nicht nachweisbar,
fürstl. Stg. — Mitau [Jelgava],
aus Schweden, begraben in Mitau [Jelgava] 1689.

Dreifaltigkeits-K. zu Mitau, Kb., Verzeichnis der Begrabenen, 21. 1. 1689, S. 1018.

58 1690. — 1 Gl.

Skrobohati, Wasil, Glg.

59 1696. — 1 Gl.

Der Name des Giessers nicht nachweisbar,
Glg. — Ogahlen [Ogale].

Inscription einer Glocke in Piltzen, angegeben in d. Reev.-Ak.

60 1697. — 1 Gl.

Der Name des Giessers nicht nachweisbar,
Glg. — Mitau [Jelgava].

61 1697.

Steffensohn, Johann, Glg. — Mitau [Jelgava],
am 23. 1. 1697 getraut mit Margaretha Busch.

Dreifaltigkeits-K. zu Mitau, Kb., I B., S. 933.

62 1697.

Der Name des Giessers nicht nachweisbar,
Rotgiesser — Mitau [Jelgava],
am 28. 4. 1697 „eines Rotgiessers Söhnlein getauft Barthold Jürgen“.

Dreifaltigkeits-K. zu Mitau, Kb., I B., Taufregister, S. 845.

63 1698.

Walter, Caspar, Krg. — Riga,
geb. in Riga am 11. 5. 1663 als Sohn d. Gl.- u. Krg. Jochim Walter, erlernte wohl bei seinem Vater das Giesserhandwerk. Im Jahre 1698 arbeitete er gemeinsam mit seinem Vater in dessen Werkstätte an Leuchtern für die Petri-K. zu Riga; seit 1694 Bürger in Riga. Walter bewarb sich 1701, als „Competenter bei dem Gieshaus“, um den, in Riga nach dem Tode Gerhard Meyers, vakant gewordenen Posten eines Stadtgiessers. Gestorben 1709; seine „Witibe, die nachhero einen Schuster geheyratet, hatte nach Ableben ihres Mannes, welcher mit den rigaschen Gewerken es gehalten sich an das Gewerk gewandt mit der Bitte ihr einen Gesellen zu ver-

schreiben, man hatte ihr aber geantwortet, dass man ihr nicht helfen konnte und sie soll zusehen, wie sie sich selbst helfe und fortbrächte“.

Petri-K. zu Riga, Kb., B. I, Taufregister, 11. 5. 1663, S. 82, St.-Arch.
 Publ. 7. 9. 1694, B. 44, S. 477; 19. 8. 1698, B. 50, S. 442; 26. 7. 1701, B. 53, S. 210.
 Amtsgerichtsprotok. 1709, B. 51, St.-Arch.
 Suppl. d. Stadtgiessers Byhrmann v. 18. 7. 1729.

64 1699—1709. — 5—6 Gl.

Peters (wohl auch Peterson), Johann, Glg. — Mitau
 [Jelgava],
 verheiratet mit Anna Margaretha Busch (geb. 1678; heiratet als Witwe 1711 den Glg. Günther und als Witwe des letzteren 1732 den Glg. Fechter dortselbst); Kinder: Tochter (geb. 1700), Sohn (gest. 1705), Barbara Catharina (geb. 1707); gestorben vor 1711.

Dreifaltigkeits-K. zu Mitau, Kb., Taufregister 21. 10. 1700 und 1. 5. 1707, B. 2, S. 75, und Verzeichnis der Verstorbenen vom 5. 11. 1705; die 3 Ehen Anna Margaretha Busch's dortselbst angegeben im Patenverzeichnis einer Anna Margaretha Koplack, Taufregister 1732.

65 1701.

Eckling, Albrecht, Stückgiessergesell — Riga,
 bewarb sich 1701 um den, in Riga nach dem Tode Gerhard Meyers, vakant gewordenen Posten eines Stadtgiessers.

Publ. 1701, B. 53, S. 349.

66 1701.

Misling, N., Stückgiessergesell — Riga,
 bewarb sich 1701 um den, in Riga nach dem Tode Gerhard Meyers, vakant gewordenen Posten eines Stadtgiessers.

67 1701—1717. — 2 Gl., 6 Gesch., Leuchter.

Rohde, Jacob, Gl.- u. Stg. — Riga,
 aus Danzig, seit 1691 Bürger in Riga, wird in Riga die Werkstätte des Krg. Michel Hendel übernommen haben, dessen Witwe Anna Hendel, geb. Bürger, er 1691 heiratete; 1691 wurde er Bürger in Riga. Nach dem Tode Gerhard Meyers bewarb sich Rohde im J. 1701 um den vakant gewordenen Posten eines Stadtgiessers, den er wohl auch bekommen haben wird, da er für den Rat 1706 u. 1708 Geschütze goss; 1706 fertigte er für die Grosse Gilde Leuchterkronen an; 1707 arbeitete bei ihm als Geselle ein Nicolaus Passenau. 1733 reichte der Rat einem Jacob Rohde in Riga „seines höchstmiserabeln Zustands wegen zu seiner und der seinigigen Verpflegung und Erhaltung“ eine Unterstützung von 4 Reichthalern aus.

Bürgerbuch 6. 11. 1691, S. 70, St.-Arch.

Publ. 4. 9. 1691, B. 40, S. 335; B. 51, S. 156; 17. 5. 1702, B. 54, S. 171; 30. 5. 1706, B. 60, S. 247; 15. 7. 1735, B. 104, S. 101.

Amtsgerichtsprotokolle 1706, B. 49, S. 227; 1707, B. 50, S. 220 u. 225; 1708, B. 51, S. 155, St.-Arch.

Waisengericht, Ehezerten und Testamente, B. 4, S. 260, St.-Arch.

Verzeichn. Salomon.

Rig. Stadtblätter 1838, S. 189.

68 1707.

Passenau, Nicolaus, Krongiessergesell — Riga,
1707 Geselle des St.- u. Krg. Jacob Rohde in Riga.

Amtsgerichtspr. Protokoll 1707, B. 50, S. 220 u. 225, St.-Arch.

69 1707.

Pantzer, Johann, fürstl. Inspektor — Buschhof
[Mežamuiža].

Dreifaltigkeits-K. zu Mitau, Kb., Taufregister, 1. 3. 1707, B. 2, S. 75.

70

— 1 Gl.

Sievert, Gottlieb Albert, Glg. — Königsberg,
zwischen 1707 und 1761 dort nachweisbar.

Prof. Dr. Detlefsen, Beiträge zur Glockenkunde Ostpreussens, S. 14.

71 1720—1729. — 2 Gl.

Günther, Philipp Jacob, Glg. — Mitau [Jelgava].
Bürger und Stadtältester dortselbst; wird in Mitau die Werkstätte des
Glg. Johann Peters übernommen haben, dessen Witwe Anna Margaretha
Peters, geb. Busch, er 1711 heiratete; eine Tochter Philipp Jacob Gün-
thers, Maria Elisabeth, heiratete 1726 den Glg. Paul Koplack in Riga; ge-
storben vor 1732.

Dreifaltigkeits-K. zu Mitau, Kb., Verzeichnis d. Gefrauten 1711 und vom 5. 11.
1726, S. 972; Taufregister 1732; Verzeichnis der Paten einer Anna Margaretha
Koplack.

72 1724. — 1 Gl.

Kinder, G. B., Glg.,
von 1726 bis 1729 in Königsberg nachweisbar.

Prof. Dr. R. Detlefsen, Beiträge zur Glockenkunde Ostpreussens, S. 13.

73 1724—1728. — 4 Gl.

Klein, Friedrich, Gl.- u. Krg. — Riga,
aus Königsberg, wo er von 1703—08 beim Glg. Johannes Peter in der
Lehre war; Klein gehörte dem Gl.- u. Krg.-Gewerk in Königsberg an;
seit 1721 war er Bürger Rigas und wurde wohl im selben Jahr dortselbst
Stadtgiesser. Verheiratet war Klein mit Catharina Loofen (Lauff); seine
Kinder: Maria Elisabeth (geb. 1715; verheiratet mit dem Schiffer Jo-
hann Ernst Beggerow in Riga), Johann Christian (auch Friedrich, geb.
1723, wurde Glg.), Daniel Gottfried (geb. 1725). Friedrich Klein starb
1728; seine Witwe führte mit Hilfe des Gl.- u. Stg. Heinrich Byhrmann
bis zum Sommer 1729 die Werkstätte Kleins weiter fort und ging nach-
her mit Byhrmann eine zweite Ehe ein.

Publ. 8. 9. 1721, B. 79, S. 498.

Dom-K. zu Riga, Kb. II, Taufregister 18. 2. 1719, S. 271; 8. 3. 1725, S. 319 und
15. 6. 1725, S. 348.

Suppl. d. St.- u. Glg. Byhrmann, 15. 11. 1723, 6. 6. 1728, 18. 7. 1729.

Fr. Brunstermann, Die Kl.- oder St. Johannis-Gilde, S. 164 und 165.

74 1729.

Koplack, Paul, Gl.-, St.- u. Krg. — Riga,
aus Königsberg, seit 1726 Bürger in Riga und Meister im Kupferschmiede-

Amte in Riga; seit 1728 „Bruder in hiesiger Gilde“, bewarb sich 1729 um den in Riga nach dem Tode Friedrich Klein's vakant gewordenen Posten eines Stadtgiessers. Seit 1726 verheiratet mit Maria Elisabeth Günther, einer Tochter des Glg. Philipp Jacob Günther in Mitau [Jelgava]. Kinder: Anna Margaretha (geb. 1732), Gottfried Karl (geb. 1738).

Suppl. v. 28. 4. 1729 und 6. 7. 1729.

Publ. 6. 6. 1729, B. 97, S. 361 und 18. 7. 1729, B. 97, S. 448.

Dreifaltigkeits-K. zu Mitau, Kb., Verzeichnis der Getrauten 5. 11. 1726, S. 972; Taufregister 1732.

Fr. Brunstermann, Die Geschichte der Kleinen- oder St. Johannis-Gilde, S. 202, Nr. 1398.

75 1731—1774. — 28 Gl.

Fechter, Ernst Friedrich, Glg. — Mitau [Jelgava], aus Nürnberg; er gehörte dem Rot-, Stück- und Glockengiesseramt in Nürnberg an, hatte in Mitau [Jelgava] wohl die Werkstätte d. Glg. Philipp Jacob Günther übernommen, dessen Witwe Anna Margaretha Günther, verw. Peters, geb. Busch, er 1732 heiratete; bei ihm war ein Sohn seiner Stieftochter, Gottfried Karl Koplack (ein Sohn des Glockengiessers Paul Koplack aus Riga) in der Lehre und wurde 1759 Geselle. Fechter war der produktivste Glg. in Mitau [Jelgava].

Dreifaltigkeits-K. zu Mitau, Kb., Verzeichnis d. Getrauten 7. 1. 1732, S. 999; Taufregister 1732.

Briefe aussserhalb d. Landes 1740—59 vom 19. 10. 1759, St.-Arch.

Als Meister des „Rugamts“ in Nürnberg eingetragen im Meisterbuch am 28. 3. 1738, Stadtfarchiv zu Nürnberg, mitgeteilt v. Archivdirektor Reiche in Nürnberg 9. 1929.

76 1732—1761. — 15 Gl., 14 Gesch., 1 Armleuchter.

Byhrmann (Bührmann, Buhrmann, Byrrmann, Biermann, Burmann), Heinrich (Henrich, Hinrich), Gl., Kr.- u. Stg. — Riga, aus Stockholm (wohl ein Nachkomme d. Glg. Jacob Biermann, welcher i. J. 1693 eine Glocke für die Nikolai-K. in Stockholm gegossen hat), arbeitete von 1715—21 als Geselle beim Gl.- u. Stg. Michael Wittwerk in Danzig; von 1721—24 befand er sich auf der Wanderschaft (Frankfurt a/M., Ulm, Wien, in der Schweiz) und arbeitete von 1724—26 wieder als Geselle beim Gl.- u. Stg. Wittwerk in Danzig. Von 1728—29 arbeitete Byhrmann in Riga als Geselle bei der Witwe des Stadtgiessers Klein. 1729 bewarb er sich um den vakant gewordenen Posten eines Stadtgiessers; der Ober-Amts-Herr Berens berichtete am 13. 8. 1729 im Rate: „der angenommene Biermann bey vielen wegen seiner Geschicklichkeit in der Profession einen guten Namen hätte und dass der Stadt daran gelegen wäre, dass ein solcher Mann beibehalten würde“; Byhrmann teilte seinerseits dem Rate mit, dass er „im übrigen des christlichen Vorhabens sey, des seel. Friedrich Kleins (seines Vorgängers im Amt) hinterlassene Wittwe zu heyrathen“ und dass er sich befehligen werde die Meisterschaft in Danzig oder Königsberg zu erhalten, weil es in Riga kein Glocken- und Stückgiesseramt gebe; ohne Zugehörigkeit zu einem sol-

chen Amte könne man aber „keine tüchtige Gesellen in Glocken- und Stückguss benötigten Falles haben“; dem Viergewerkeamt in Riga gehörte Byhrmann seit d. J. 1746 an. Bürger wurde er in Riga am 21. 11. 1729, seine Bestallung als Stadtgiesser datiert vom 14. 3. 1733. Byhrmann arbeitete im Giesshause mit mehreren Gesellen, „da das Werk, wie er es selbst angibt, sich von ihm allein nicht zwingen lasse“. Ausser zahlreichen Glocken hat Byhrmann für die Stadtartillerie in Riga mehr als 14 Geschütze neu gegossen oder aus alten unbrauchbar gewordenen umgegossen (1735 — 2, 1747 — 4, 1750 — 8, 1755 mehrere). Ein von Byhrmann im Jahre 1732 gefertigter und mit seinen Namen gezeichneter Armleuchter befindet sich in der Petri-K. zu Riga (am rechten vierten Pfeiler des Mittelschiffes). Auf sein Gesuch hin wurde Byhrmann 1763 nach treuem, vieljährigem Dienst von seinen Amtspflichten als Stadtgiesser befreit, wobei sein Nachfolger Joh. August Hetzel sich freiwillig verpflichtete dem alten Byhrmann „eine jährliche Discretion von 50 Rth. Alb. zu zahlen, insoweit der Grosse Gott ihm das Leben fristet“.

Angaben des Archivdirektors Gunar Bolin in Stockholm, 5. 1929.

Attest. d. Meisters Michael Wittwerk aus Danzig v. 17. 12. 1728, Beilage zum Referat des Munsterherren Adam Heinrich Schwartz v. 13. 11. 1728.

Suppl. v. 15. 11. 1728, 6. 6. 1729, 18. 7. 1729.

Publ. 6. 6. 1729, B. 97, S. 361; 13. 8. 1729, B. 97, S. 496; 21. 11. 1729, B. 98, S. 172; 14. 3. 1735, B. 103, S. 365; 3. 1. 1735, B. 106, S. 265; 1747, B. 127, S. 320; 1750,

B. 154, S. 80; 7. 4. 1755, B. 142, S. 19 und 26. 5. 1765, B. 155, S. 43.

Bestallungen und Eyde, B. 1, S. 260—262, St.-Arch.

Bürgerb. 20. 10. 1729, S. 184, St.-Arch.

Stadtkasten-Rechnungen, allgemeine Ausgaben 1748, Nr. 8, St.-Arch.

Briefe ausserhalb des Landes 1740—59 v. 19. 10. 1759, St.-Arch.

Führer d. d. Petri-K. zu Riga, zusammengestellt von Dr. Poelchau, 1901, S. 74. Brunstermann, S. 463.

Rig. Stadtblätter 1838, S. 190.

77 1739. — 1 Gl.

Der Name des Giessers nicht nachweisbar — Lübeck.

78 1740. — 1 Gl.

Der Name des Giessers nicht nachweisbar,
Mitau [Jelgava].

79 1752.— 1 Gl.

Meyer, Gerhard IV, Gl.- u. Stg. — Stockholm,

geb. 1. 8. 1704, Sohn des Gl.- u. Stg. Gerhard III Meier, Leiter der königl. Geschützgiesserei in Stockholm, Urenkel des Gl.-, St.- u. Krg. Hans Meier in Riga. Schon 1720 ernannte ihn der König zum staatl. Geschützgiesser. Ausser Glocken und Geschützen goss Gerhard IV Meyer auch Standbilder (1770 das Gustav Wasas in Stockholm, 1779 das Reiterstandbild Gustav II Adolfs in Stockholm); er erwarb sich grosse Verdienste als Kunst-Mäcen und als Gründer einer Feuerversicherungskasse in Stockholm; im Jahre 1774 ernannten ihn beide Akademien zu Stockholm (die für Kunst und die für Wissenschaft) zu ihrem Ehrenmitgliede. Er starb 11. 11. 1784.

Angaben des Archivdirektors Gunar Bolin in Stockholm 5. 1929.

80 1753.

Klein, Johann Friedrich, Glg. — Riga,
geb. 1723 als Sohn des Gl.- u. Krg. Friedrich Klein, Stadtgiesser zu Riga;
sein Stiefvater war der Stadtgiesser Heinrich Byhrmann in Riga. „Auf
Zurathen eines edlen Waisengerichts war er von seinem Stiefvater in
der Kron- und Glockengiesser-Kunst seit den ersten Jünglingsjahren
unterwiesen worden und war nach überstandenen Lehrjahren in die Fremde
gegangen“; nachdem er sich 7 Jahre „zur Excolierung seiner Profession
an den berühmtesten Orten aufgehalten“, war er 1753 nach Riga zurück-
gekehrt. Es habe ihm aber hier die Möglichkeit gefehlt, sich als Glocken-
giesser niederzulassen. In einer Supplik an den Rat schreibt er: „Die
Glockengiesser Kunst erfordert eine starke Vorlag an Gerätschaft und
Materialien, wozu ich weder selbst die Mittel habe noch auch von den
meinigen bekommen kann, Es muss ein steinernes Gebäude mit einer
grossen Feuer-Stätt da seyn, dergleichen sich allhie angewandter Mühe
ungeachtet in noch ausser der Stadt haben kann, weil jedermann die
Gefahr des vielen grossen Feuers scheut. Ich habe also nicht einmahl zu
einem kleinen Anfang und Versuch mich zu nähren kommen mögen,
wie denn ein jeder glauben wird, dass Riga überhaupt kein Ort sey,
wo viele Glockengiesser bey einander bestehen und Brod verdienen
können.“ Johann Friedrich Klein bewarb sich beim Rat um den vakant
gewordenen Posten eines Torschreibers, wurde aber abgewiesen.

Dom-K. zu Riga, Kb. II, Taufregister 8. 3. 1723, S. 319.

Suppl. v. 13. 8. 1753.

Publ. B. 139, S. 128.

81 1759.

Koplack, Gottfried Karl, Glg.-Geselle — Riga,
geb. 1738 als Sohn des Gl.-, St.- u. Krg. Paul Koplack in Riga und
dessen Frau Elisabeth Günther, Tochter des Glg. Philipp Jacob Günther
in Mitau [Jelgava] (und Stieftochter des Glg. Ernst Friedrich Fechter in
Mitau [Jelgava]); wurde 1759 Geselle.

Briefe ausserhalb d. Landes, 1740—59 vom 19. 10. 1759, St.-Arch.

Meisterbuch der Rotgiesserrinnung in Nürnberg aufbewahrt im Germanischen
Nationalmuseum zu Nürnberg, mitgeteilt v. Archivdirektor Dr. Reiche,
Nürnberg, 9. 1929.

82 1760. — 1 Gl.

Koch, Ernst Friedrich, Glg. — Danzig, Gedani.

Kämmereigerichtsprotok. B. 27, S. 333, 336 u. 359, B. 29, S. 103.

83 1765. — 1 Gl.

Schiften, J. C. — Riga.

84 1765—1793. — 19 Gl., 4 Gesch.

Hetzel, Johann August, St.- u. Glg. — Riga,
geb. 1726 in Dresden, Lehrzeit beim Inspektor der kur.-sächs. Giessereien,
Meister Johann Gottfried Weinhold, 1747 Geselle, 1 Jahr Wanderschaft,
wurde 1754 auf speziellen königl. Befehl Mitmeister der königl. Stück-
giesserei in Berlin und im selben Jahr Meister des Berliner St.- u. Glg.-
Gewerkes. 7 Jahre lang arbeitete Hetzel in der königl. Stückgiesserei

und stand ihr später als Meister vor; 1760 wurde er bei der Einnahme Berlins durch russische Truppen als Kriegsgefangener über Riga nach Petersburg gebracht, nachher aber wieder auf freien Fuss gesetzt; er kehrte nach Berlin zurück, wo er bis zum Ablauf d. J. 1762 seinen bisherigen Posten bekleidete. Bereits im Jahre 1760 hatte Hetzel, beim Durchmarsch durch Riga, „einige Erkundigungen über die Stadt-Giesserei eingezogen“. Als im Jahre 1763 der altersschwache Stadtgiesser Heinrich Byhrmann sein Amt niederlegte, wurde Johann August Hetzel vom Rat auf Byhrmanns Vorschlag dessen Nachfolger; seine Bestallung erhielt Hetzel am 31. 5. 1763 und leistete am 5. 6. 1763 in Riga den Bürgereid. Er war mit Anna Gerna (geb. 1723) verheiratet, Witwe des Glg. Zweilinger in Berlin, Sohn Johana Gottlieb (geb. 1760) und Stiefsohn Alexander Ludwig Zweilinger (geb. 1753); letzterer hatte bei Hetzel das Giesserhandwerk erlernt, arbeitete bei ihm als Geselle und vertrat im Mai 1783 Meister Hetzel im Stadtgiesshause während dessen Urlaubsreise nach Deutschland; ausserdem arbeiteten bei Hetzel in der Werkstätte noch ein zweiter Geselle und 1—2 Knechte. Hetzel entfaltete in Riga eine umfangreiche Tätigkeit als Glg.; trotzdem Hetzel von der Stadt „allhie hauptsächlich als Stückgiesser angenommen“ worden war (Ratsprotok., B. 183, S. 358), so lassen sich von ihm doch nur 4 Geschütze nachweisen, welche er i. J. 1776 aus 3 alten unbrauchbar gewordenen umgegossen hat. 1789 lieferte Hetzel dem Ingenieur Obersten de Witte Maschinen zum Schleusenbau. In demselben Jahr berichtete Hetzel, dass ihm in letzter Zeit „nur selten Stadtarbeiten zufielen und Privatarbeiten ihm nur einen dürftigen Unterhalt gewährten“. Der Stadtrat in Riga stellt im März 1789 fest, dass „die bey dieser Stadt nöthig gewesenenen Arbeiten von Stück- und Krongiesserey, zu deren Behuf das Giesshaus angelegt und bestimmt gewesen, gegenwärtig nicht mehr gefordert werden, ja sogar andere grosse Arbeiten des Stückgiessens, welche ihm sonst aus benachbarten Orten oder anderswoher als von der Stadt zugekommen sind, wozu gleichwohl dem Stückgiesser dies Giesshaus verstattet worden ist, verschiedener Ursachen wegen gleichfalls aufgehört haben und deshalb jetzt nur solche Sachen verfertigt, wozu kein grosses Werkhaus erforderlich ist. Die Aufhebung der, mit dem Gebrauch des Giesshauses verbundene, Wohnung des Stückgiessers gegenwärtig aber mit Schwierigkeiten verbunden sei“. Trotzdem die „rigische Statthalterschafts-Regierung das Giesshaus zu Kasernen des Polizei-Kommandos umzubauen beabsichtigte, gelang es doch dem alten Hetzel, auf Grund der Bestimmungen, die in seiner Bestallung vom 31. 5. 1763 vom Rate festgelegt waren, seine Wohnung und wohl auch Werkstätte weiterhin zu behaupten.

Hetzel, der letzte Stadtgiesser in Riga, starb am 14. 3. 1808.

Suppl. v. 26. 5. 1763.

Publ. 1763, B. 155, S. 45 u. 80; 2. 3. 1765, B. 159, S. 385; 1776, B. 185, S. 328 u. 358.

Bestallungen und Eyde, B. 1, S. 262—267, St.-Arch.

Kammeral, B. 17, S. 105, St.-Arch.

Kämmereigerichtsprotok. 15. 4. 1798, S. 237—240, St.-Arch.

I Revision d. Stadt Riga 1782, IV Quart., S. 21, St.-Arch.

- II Revision d. Stadt Riga 1795, II Stadtteil, S. 196, St.-Arch.
 Lief- u. Estländ. Staats- u. Adressbuch 1785, S. 154.
 Eingek. Schreiben 1789, Nr. 134 u. 244, St.-Arch.
 Journal des sechsstimmigen Raths Riga v. 26. 4. 1789, B. I, S. 364—371.
 Petri-K. zu Riga, Kb., Verzeichniss d. Verstorbenen v. 14. 4. 1808; hier ist als
 Geburtsjahr Hetzels unrichtig statt „1726“ das Jahr „1716“ angegeben.
 Walter, S. 921.
 Rig. Stadtblätter 1822, S. 25.
- 85 1767. — 1 Gl.
 Koch, Friedrich, Glg.
- 86 1768—1769. — 3 Gl.
 Mischulin (Мижулинъ), S., Glg. (мастеръ) — Moskau.
- 87 1774.
 Rose, Georg Heinrich, Rotgiesser und Büchsen-
 schmied — Kirchspiel Grenzhof.
 Ihm wurde 1774 ein Sohn, Carl Friedrich, geboren.
 Grenzhof, Kb., Taufregister 1774.
- 88 1774—1803. — 9 Gl.
 Beggrow (Baggrow), Heinrich Ernst, Gl.- u. Stg. —
 Riga,
 geb. 1747 in Riga als Sohn des Schiffers Johann Ernst Baggerow aus
 Kolberg i/Pom. und dessen Ehefrau Maria Elisabeth Klein, einer Tochter
 des Stadtgiessers Friedr. Klein; lernte 1 Jahr das Giesserhandwerk bei
 Ernst Friedrich Koch in Danzig, war 5 Jahre auf der Wanderschaft (in
 Breslau arbeitete er beim königl. Stückgiesser Joh. Georg Krieger), liess
 sich 1770 in Riga als Glg. nieder. „Die Polizeyverwaltung dieser Stadt
 hat einen St.- und Krg. Nahmens Beggrow, welcher im Jahre 1770 sich
 allhier niederlassen wollen, die Anlage seiner Werkstätte weder in der
 Stadt, noch in den Vorstädten wegen der für die umliegenden Gebäude
 zu besorgende Feuersgefahr verstatten wollen und dieser Beggrow (hatte)
 seine Werkstätte ausserhalb der Stadt anlegen müssen“; im Jahre 1785
 befand sich des Glg. Heinrich Ernst Beggrow's Werkstätte an der
 Steingasse, im eigenen Hause; am 22. 6. 1771 wurde Beggrow Meister im
 Glockengiesseramt zu Danzig, im Jahre 1774 wurde er Bruder im Vier-
 gewerke- oder Kupferschmiedeamt in Riga und war später Wortführer
 dieses Amtes. 1772 wurde Beggrow Bürger in Riga, 1803 Ältester der
 Kleinen Gilde. 1798 arbeitete als Geselle in seiner Werkstätte ein Glg.
 Voss aus Hamburg. Verheiratet war Beggrow mit Marie Susanne Ketter-
 mann; seine beiden Söhne, Johann Heinrich (geb. 1773, gest. 1849) und
 Ernst Daniel (geb. 1780, gest. 1837), wurden auch Glg. in Riga. Beggrow
 starb am 20. 5. 1803.
 Bürgerbuch III, S. 116, St.-Arch.
 Publ. 2. 11. 1772, B. 178, S. 147.
 Kämmerergerichtsprot. B. 27, S. 335, 336 u. 859 und B. 29, S. 108.
 Kämmerergerichtsprot. 1811, S. 327 und 1822, S. 54.
 Journal des sechsstimmigen Stadtraths Rigas, 26. 4. 1789, S. 364—371, St.-Arch.
 Amtsgerichtsprot. v. 15. 4. 1798, S. 259, St.-Arch.
 Brunstermann, S. 464.

Liefl.- u. Estländischer Staats- u. Adresskalender 1785, S. 154.

Dom-K. in Riga, Kb., Verzeichnis der Verstorbenen v. 20. 5. 1805; Taufregister v. 1. 11. 1775 und 7. 1780.

89 1782—1788. — 7 Gl.

Maurer, Johann, Gl.- u. Stg. — Mitau [Jelgava], gebürtig aus Gleishammer, getraut in Riga 1781 am Sonntag Rogate mit Maria Dorothea Dunig, seit April 1784 Meister im Rotschmiedeamt in Nürnberg.

Petri-K. zu Riga, Kb. 1712—1842, Trauregister 1781, S. 211.

Rotschmiedemeisterbuch v. J. 1781 in Nürnberg, aufbewahrt im Germanischen Museum dortselbst, mitget. v. Archivdirektor Dr. Reiche.

90 1782.

Gerstner, Johann Sebastian, St.- u. Glg.-Geselle — Riga,

aus Berlin, geb. 1753, wohl Sohn oder Neffe des Glg. Sebastian Gerstner in Breslau. 1782 arbeitete er als Geselle im Stadtgiesshause zu Riga, I Revision d. Stadt Riga 1782, IV Quartal, S. 21, St.-Arch.

Walter, S. 738.

91 1783.

Zweilinger (Zweitingler), Alexander Ludwig, Gl.- u. Stg.-Geselle — Riga,

geb. 1753, wohl Sohn des Glg. Jonas Paulus Zweilinger in Berlin; seine Mutter heiratete als Witwe den Gl.- u. Krg. Johann August Hetzel. Zweilinger erlernte das Giesserhandwerk bei seinem Stiefvater Hetzel und arbeitete 1783 bei ihm als Geselle im Stadtgiesshaus zu Riga. Im Mai 1783 vertrat er den Stadtgiesser während dessen Urlaubsreise nach Deutschland.

Suppl. v. 17. 5. 1783, B. 79.

I Revision der Stadt Riga 1782, IV Quartal, S. 21.

Walter, S. 921.

92 1784—1787. — 2 Gl.

Bellmann, Jonas A., Glg. — Königsberg, dort nachweisbar von 1781—1796.

Prof. Dr. R. Detlefsen, Beitrag zur Glockenkunde Ostpreussens, S. 14.

93 1791. — 2 Gl.

Landré, Johann Georg Wilhelm, Gl.- u. Stg. — Lübeck, geb. 1755 in Berlin, seit 1790 Ratsgiesser in Lübeck; gest. 1818.

Hach, S. 298.

94 1795.

Schoenbach, Lars, Glg.-Geselle — Riga, aus Dänemark, geb. 1761, arbeitete 1795 als Geselle beim Meister Hetzel im Stadtgiesshause zu Riga.

II Revision der Stadt Riga, 2. Stadtteil, S. 196, St.-Arch.

95 1798.

Voss, Glg.-Geselle — Riga, arbeitete 1798 als Geselle beim Gl.-, St.- u. Krg. Heinrich Ernst Beggrow in Riga.

Amtsgerichtsprotokoll v. 15. 4. 1798, S. 196, St.-Arch.

96 1801 (?)—1805. — 3—4 Gl.

Copinus, Glg. — Pusseneeken,
 Glg. dieses Namens waren von 1765 bis 1848 in Königsberg tätig; vielleicht
 identisch mit David Copinus, der 1812 in Riga eine Glocke gegossen hat.
 Prof. Dr. Detlefsen, Beitrag zur Glockenkunde Ostpreussens, S. 13 u. 14.

97, 98 1807—1811. — 4 Gl.

Beggrow, Gebrüder, Glg. — Riga,
 Söhne des Gl., St.- u. Krg. Heinrich Ernst Beggrow in Riga:

a) Johann Heinrich Beggrow, geb. in Riga 1. 11. 1773, hatte
 1810 eine Glockengiesserwerkstätte in Riga, Lastadiestrasse Nr. 91 (jetzt
 Moskauerstrasse), wurde 1817 Vormund der Tochter des Glg. Chr.
 Aug. Copinus, seit 4. 1822 Bürger in Riga, gehörte seit 1826 dem
 Viergewerkeamt in Riga an, gab später den Glg.-Beruf auf und wurde
 Waisendiener; starb 1844.

Dom-K. zu Riga, Kb., Taufregister 1. 11. 1773, Verzeichnis der Verstorbenen 1844.
 Publ. 1817, I, S. 352.

Kämmereiger. 1822, S. 54, St.-Arch.

Schürmann, Rigaer Adressbuch 1810, S. 11.

Brunstermann, S. 464.

b) Ernst Daniel Beggrow, geb. 1780, hatte gemeinsam mit seinem
 Bruder eine Werkstätte in Riga, heiratete im Mai 1803 Wilhelmine
 Elisabeth Walckmann, seit 5. 1811 Bürger in Riga, gehörte seit 1805
 dem Viergewerkeamt in Riga an, gab später seinen Beruf auf und
 war bei der Ölausteilung angestellt; starb am 17. 11. 1837.

Dom-K. zu Riga, Kb., Taufregister 7. 1780, Trauregister 1803, Verzeichnis der
 Verstorbenen 17. 11. 1837.

Kämmereiger. 1811, S. 327, St.-Arch.

Schürmann, Rigaer Adressbuch 1810, S. 268.

Brunstermann, S. 464.

Jesus-K. zu Riga, Kb., Todtenregister 1837.

99 1811. — 1 Gl.

Copinus Christian August, Glg. u. Kupferschmied—
 Riga,

aus Königsberg, gehört d. Glgfamilie Copinus an, die in Königsberg von
 1765—1848 tätig war, verheiratet mit Anna Charlotte Nesmann, Tochter
 Catharina Johanna (geb. 1812). Vormund seiner Tochter und Ratsfreund
 seiner Witwe wurde im Jahre 1817 der Glg. Johann Heinrich Beggrow.
 Christian August Copinus hatte im J. 1810 in Riga eine Glockengiesserei
 an der Magazinstrasse Nr. 240, im II Quartier der Vorstadt.

Schürmann, Rigaer Adressbuch, 1810.

Publ. 1811, S. 148, 1817, I, S. 321.

Prof. Dr. R. Detlefsen, Beiträge zur Glockenkunde Ostpreussens, S. 13 u. 14.

100 1812. — 1 Gl.

Copinus, David, Glg. — Riga,

Glg. dieses Namens waren von 1765 bis 1848 in Königsberg tätig, viel-
 leicht derselbe Glg. Copinus, welcher 1801—1805 in Pusseneeken drei
 Glocken gegossen hat.

Prof. Dr. R. Detlefsen, Beiträge zur Glockenkunde Ostpreussens, S. 13 u. 14.

- 101 1815. — 1 Gl.
Linderberg, Esaias — Sundswall,
gehört einer alten Glockengiesserfamilie in Sundswall an, Sohn des Glg. Carl Jacob Linderberg (gest. 1802); war 11 Jahre als Glggeselle tätig, dann Teilhaber der Giesserei seines Vaters und nach dessen Tod Inhaber derselben; die Glgiesserei der Linderberg in Sundswall ist bis z. J. 1893 ununterbrochen im Besitz dieser Familie gewesen; von 1817—1820 war Esaias Linderberg Ältester oder „Haupt“ der Handwerkerschaft in Sundswall.
Angegeben von Archivdirektor Gunar Bolin in Stockholm 5. 1929.
- 102 1816. — 1 Gl.
Der Name des Giessers nicht ermittelt — Dorpat.
Pastor Napiersky im Kb. zu Neu-Pebalg.
- 103 1817—1828. — 3 Gl.
Kindblatt, Carl Friedrich, Glg. — Riga,
gehörte seit 1821 dem Viergewerkeamt in Riga an.
Brunstermann, S. 463, 464.
- 104 1821. — 2 Gl.
Wachner, Daniel, Glg. — Wilna.
- 105 1821—1824.
Lempe, Martin, Glockengiessergeselle — Riga,
hatte bei seinem Oheim Martin Lempe in Haag „als Freigiesser“ aus-
gelernt; zwischen 1821 und 1824 arbeitete er in Riga „auf eigene Hand
Glockengiesserarbeiten verfertigend“.
Amtsgerichtsprotokolle v. 24. 5. und v. 15. 7. 1824.
- 106 1827. — 1 Gl.
Тсcharисчникow (Чарышниковъ), Iwan Gregors Sohn
(Иванъ Григорьевичъ), Glg. (мастеръ) — Riga,
aus dem Gouvernement Jaroslaw.
Notiz des Protojerei Wachramejef 1915 im Archiv d. griech.-kath. Verkündi-
gungs-K. oder K. Nikolai d. Wunderfäters in Riga.
- 107 1831. — 2 Gl.
Freibergs, F. K., Glg. — Laidsen,
wohl der erste Glg. lettischer Nationalität.
- 108 1834—1859. — 14 Gl.
Kleinschmidt, Ulrich Johann, Glg. — Angermünde
[Rinde], nach 1850 Popen [Pope],
lettischer Nationalität, geb. 1773 in Angermünde [Rinde]. Im Jahre 1811
arbeitete beim Bau des Pastoratsgebäudes in Popen [Pope] als Kleinschmied
(Schlosser) „Ulrich, ein Lette aus Popen“, welcher wohl identisch mit
dem Glg. Ulrich Johann sein wird, der, wie die Meister des Mittelalters,
später die Bezeichnung seines ursprünglichen Handwerks als Familien-
namen führte.
Inscription der Glocke zu Angermünde 1841.
Pastor Hillner 1811 im Kb. zu Ängern.
Angaben des Lehrers Kirpe in Dissen 7. 1929.
- 109 1835. — 2 Gl.
Schmidt, C. F., Glg. — Riga.

- 110 1838. — 2 Gl.
 Donath, W. T., Glg. — Riga,
 hatte i. J. 1846 seine Werkstätte in der Scharrenstrasse Nr. 234, i. J. 1852
 in der Kl. Schmiedestrasse Nr. 308, gehörte seit 1848 in Riga dem Vier-
 gewerkeamt an.
 Adressbuch d. Stadt Riga, 1846.
 Adressbuch d. Stadt Riga, 1852.
 Brunstermann, S. 463, 464.
- 111 1839. — 1 Gl.
 Der Name des Giessers nicht ermittelt — Reval.
 A. Melnalkšņa, Dzintā zeme, I B., S. 139.
- 112 1839. — 1 Gl.
 Schurin, Carl F., Glg. — Riga,
 gehörte seit 1833 in Riga zum Viergewerkeamt.
 F. Brunstermann, die Geschichte der Kl.- oder St. Johannis-Gilde, S. 464.
- 113 1840—1859. — 8 Gl.
 Unberg (Umberg), Johann Wilhelm, Glg. — Riga,
 führte 1842 eine neue Rippenform im Glockenguss ein; seine Werkstätte
 befand sich 1846 in Riga an der Gravenstrasse Nr. 26; er gehörte seit
 1846 in Riga dem Viergewerkeamt an.
 Otte, S. 104.
 Adressbuch d. Stadt Riga, 1846, hier „G.“ Unberg angegeben.
 Brunstermann, S. 463, 464.
- 114 1848—1852. — 2 Gl.
 Friedenberg, J. P. und Steinblum, P. E., Glg.,
 hatten ihre Giesserei in der Gegend von Windau [Ventspils].
 Angaben vom Ingenieuren Friedenberg, Riga 1929.
- 115 1851. — 2 Gl.
 Samgin, Dimitri, Glg. — Moskau.
- 116 1853. — 1 Gl.
 Finljandski Werke (Заводъ Финляндскаго), Glg.-Moskau.
- 117 1853—1858. — 11 Gl.
 Seebode, Christoph Julius, Glg. — Üxküll [Ikšķile]
 — Kupferhammer, auch Riga (1854).
 Im J. 1861 verpachtete Seebode den Kupferhammer bei Üxküll [Ikšķile]
 dem Glg. u. Kupferschmied Johann Christoph Schwenn, der letzteren im
 Jahre 1871 käuflich erwarb.
 Angaben d. Glg. Joh. Schwenn in Riga, 1929.
- 118 1856. — 2 Gl.
 Bogdanow, Glg.,
 Im Jahre 1817 goss ein Glg. Bogdanow in Moskau die Riesenglocke
 „Bolschoi“ (большой).
 Otte, S. 183.
- 119 1857. — 1 Gl.
 Wilde W., Glg. — Deidershof [Deiderciems].
- 120 1857. — 1 Gl.
 Heinrichsen, Carl, Glg. — Windau [Ventspils].

121 1859.

Wilde, Gottfried Ernst, Glg. u. Kupferschmied — Riga,
Oger-Tomsdorf (Ogre-Tõme), Dünaburg [Daugavpils],

gehörte seit 1859 in Riga dem Viergewerkeamt an, hatte 1864 seine Werkstube in Riga, in der Kalkstrasse Nr. 59, später in der Johannisstrasse, Lehrmeister des Glg. Johann Schwenn in Riga.

Brunstermann, S. 463, 464.

Adressbuch für Riga, 1864.

Angaben des Glg. Joh. Schwenn in Riga, 1929.

122 1860. — 1 Gl.

Harmsen, E. F. — Eisengiesserei in Libau [Liepāja].

Stadtverordneter G. Harmsen in Libau bestätigt 1929 das Vorhandensein dieser Giesserei in Libau um 1860.

123 1 Gl.

Enderling, Hinrick, Glg.

Reev.-Ak.

124 1 Gl.

Wolf, Glg.

Archiv der erzbischöfl. Kurie zu Riga.

125 1 Gl.

Hottentot, Zimon und Cornelius, Glg. (?).

Reev.-Ak., angegeben v. Pastor Feldmann 8. 1923.

126 1 Gl.

Роров Werke (Заводъ Попова) — Riga.

Reev.-Ak.

127 Um 1860.

Günther, Edwin, Glg. — Riga,

hatte seine Werkstätte an der Böttcherstrasse Nr. 3.

Angaben des Glg. Joh. Schwenn in Riga, 1929.

128 Um 1860.

Schwenn, Johann Christoph, Glg. u. Kupferschmied
— Üxküll [Ikšķile] — Kupferhammer, später in
Riga.

Sohn eines in der ersten Hälfte des 19. Jahrh. aus Schweden nach Goldingen [Kuldīga] eingewanderten Handwerkers, arbeitete als Kupferschmied erst in Goldingen [Kuldīga], später bei Christoph Julius Seebode im Kupferhammer in der Nähe Üxkülls (Ikšķile); im Jahre 1861 pachtete er von Seebode diesen Kupferhammer und erwarb denselben 1871 käuflich. Seit dem Jahre 1849 gehörte Johann Christoph Schwenn in Riga zum Viergewerkeamt. Im Jahre 1852 hatte er in Riga eine Werkstätte in der gr. Königstrasse Nr. 59; auch sein Sohn Georg und sein Enkel Johann wurden Glg. und Kupferschmiede. Die Giesserei Schwenn befindet sich seit 1890 in Riga und ist auch eben noch die einzige grössere Glockengiesserei in Lettland.

Brunstermann, S. 463—464.

Adressbuch für Riga, 1852.

Rigasche Rundschau v. 9. I. 1928.

Angaben des Glg. Johann Schwenn in Riga, 1929.

Nachtrag und Ergänzungen.

1 S. 52.

Auch in der **Johannis-K. zu Riga** hat es ein „Sanctusglöckchen“ gegeben, welches bei der Remonte der Kirche in den Jahren 1909/10 aus derselben entfernt und dem Dommuseum zu Riga übergeben worden ist.

Angegeben vom W. N. (Dr. W. Neumann) im Feuilleton d. Rigaer Tageblattes 1910, Nr. 19–22

2 S. 87, Nr. 41. 1577.

* **Grünhof [Zaļāmuiža]**. Diese Glocke soll im Sommer 1930 eingeschmolzen werden.

Angegeben vom Glg. J. Schwenn in Riga 5. 5. 1930.

3 1593.

Sunzel [Suntaži]. I. J. 1593 hat der Bürgermeister Rigas, Franz Nyenstädt, die dortige neuerbaute Kirche mit Glocken versehen.

Körber, Vaterländische Merkwürdigkeiten, B. I, M. i. d. Gelehrten Estnischen Ges. zu Dorpat.

Rigaische Stadt-Blätter 1810, S. 85.

4 1613.

Die Zugehörigkeit der Glocke nicht ermittelt. In Riga proponiert am 27. Oktober 1613 der wortführende Bürgermeister „Herr Nikol Eick“, auf Grund „einer jüngst gethanen Relation aus Pohlen“, dem Vice-Kanzler Firley, „welcher dienstlich gewesen in etlichen Stadthändeln auf Ihro Gnaden Begehren“ auf Kosten der Stadt eine Glocke giessen zu lassen. (Siehe auch S. 90, Nr. 54).

Eintragung im Altermannbuch d. Grossen Gilde vom 27. 10. 1613, M. i. d. Archiv d. Grossen Gilde zu Riga.

Rigaische Stadt-Blätter 1816, S. 230 u. 231.

5 S. 30. 1626.

Reval, Olai-K. Im Jahre 1626 hat Jakob de la Gardie beim Glg. (Gorgen) Meyer in Riga eine 3603,6 kg (22 Schiffpf.) schwere Glocke für die dortige Kirche giessen lassen.

Inland 1836, S. 456.

Thieme, Allgemein. Künstlerlexikon, Angaben über die Giessertfamilie Meyer.

6 S. 98, Nr. 87. 1630.

* **Grünhof [Zaļāmuiža]**. Diese Glocke soll im Sommer 1930 eingeschmolzen werden.

Angegeben vom Glg. Schwenn in Riga 5. 5. 1930.

7 S. 100, Nr. 98. 1641.

Riga, Rathaus, seit 1765 i. d. Petri-K. Diese, 614 kg (3 Schiffpf. u. 14 Liespf.) schwere Glocke ist i. J. 1642 im Rathause die grössere der beiden dort vorhandenen gewesen; sie hat 444 Rth. gekostet.

Schievelbein, M. Rigensia Nr. 2590 i. d. St.-Bibl.

A. Buchholtz, Mitteilungen aus dem Gebiet der Geschichte Liv-, Est- u. Kurlands, 15. B., S. 183.

- 8 S. 104, Nr. 118. 1653.

Papendorf [Rubene]. Diese Glocke ist i. J. 1890 zum Umgiessen nach Riga zum Glg. J. C. Schwenn gebracht, von diesem von Johann, Roman und Gustav v. Sengbusch gekauft und dem Dommuseum zu Riga geschenkt worden.

Sitz.-Ber. Riga 12. 9. 1890, S. 78.

- 9 S. 111, Nr. 159. 1680.

Zunftglocke des Fischeramts zu Riga. Diese Glocke ist i. J. 1915 aus d. Nachlass des Ältermanns des Fischeramts, Sels, dem Dommuseum geschenkt worden.

Angegeben v. Frh. H. v. Tunzelmann 5. 12. 1928.

Mettig, über die im Besitz des rigaschen Fischeramts befindlichen Schrift-
denkmäler u. Pokale, Sitz.-Ber. Riga 1892, S. 42.

- 10 1801.

Dickeln [Diķeļi]. Auf der einen Seite: „MERCK AUF MEINEN KLANG UND THON GLAUB AN JESU GOTTES SOHN BEWEINE DEINE SUENDEN SO WIRST DU GNADE FINDEN“; auf der anderen Seite: „SOLI DEO GLORIA“, umgeben von einem von 2 schwebenden Engeln flankierten Blumenkranz; am unteren Rande: „FECIT HEINRICH ERNST BEGGROW IN RIGA ANNO 1801“.

Den Glockenhals schmückt 1 Streifen Ornament. H 0,44 D 0,58

Die Inschrift und die Ausmasse der Glocke sind am 3. 6. 1930 vom Verfasser aufgenommen.

- 11 S. 158, Nr. 408. 1814.

† **Riga, alte Gertrud-K.** Das Gewicht dieser Glocke hat 246 kg (600 Pf.) betragen.

Rigaische Stadt-Blätter 1817, S. 317.

- 12 1816; umgegossen aus einer älteren Glocke.

Salisbury [Mazsalaca]. I. J. 1816 hat die Gemeinde ihre alte schadhafte Kirchenglocke umgiessen lassen. Der Umguss hat 1000 Rbl. B. gekostet; diese Summe ist durch freiwillige Gaben, die Hälfte durch solche von Seiten der Bauernschaft aufgebracht worden.

Rigaische Stadt-Blätter 1822, S. 205.

- 13 S. 159, Nr. 412. 1817.

Riga, alte Gertrud-K. Zum Anschaffen dieser Glocke hat ein Ungenannter 100 Rbl. S. M. „in Erinnerung an die Bürger-Verdienste des Quartier-Verwaltungs-Notairen Joh. Peter Wolfram“ gestiftet.

Rigaische Stadt-Blätter 1817, S. 317.

- 14 1842.

Griech.-kath. K. zu Wenden [Cēsis]. „Года 1842“ mit 2 Streifen Ornament. H. 0,73 m., D. 0,97 m.

Die Inschrift und die Ausmasse der Glocke sind vom Verfasser am 16. 5. 1930 aufgenommen.

Register der Befundorte der Kirchenglocken

Anmerkung. Die durch Fettdruck hervorgehobenen Zahlen bezeichnen diejenigen Seiten, auf denen sich Abbildungen von Glocken befinden.

A. Register mit Angabe der offiziellen Ortsnamen i. d. von Professor Endzelins (Latvijas vietu vārdi) festgelegten Schreibweise.

- Ādaži, 108, 150
Aizpute, 59, 65, 89, 130
Aizupe (muiža), 94
Aleksandrovska, rom.-kat. b., 151
Aloja, 150
Alšvanga (Alsunga), rom.-kat. b., 133, 167
Alsunga (Alšvanga), rom.-kat. b., 133, 167
Alūksne, 59, 80, 81
Apukalns (Opukalns), 155, 172
Āraiži, 62, 108, 112, 113, 150, 161
Ārlava, 32, 77 (iespiests nepareizi „Ēdole“), 161
— Jaunpagasts, Strunanieku kapšeta, 87
Asaši, 103
Augšpils, 59, 79, 80
Aumeisteri, 142
- Baldone, 22
Bārbele, 49, 106, 168
Bārta, 92
Bauska, 59, 62, 84, 96, 129
— Ģertrūdes b., 88
— pilsētas domesnam, 51
Bērstele, 31, 49, 104, 128, 129
Bērzaune, 116, 121
Bērmuiža, 125
Bīķeri, 52, 57, 144
Birzgale jeb Liepkalne, 105
Blīdene, 122
Bonifacova, 70
Bornsmīnde, 67, 69, 83
Burtņieki, 104
- Carnikava, 98, 108, 152
Cēsis, 62, 67
— Jāņu b., 58, 59, 121, 136, 137, 159
— gr.-kat. b., 204
Cesvaine, 151, 154
Code, 5, 31, 36, 48, 62, 85, 89, 116; 148, 149, 173
- Daudzeva, 137
Daugavpils, Aleksandra Nevska gr.-kat. b., 167
— Vientīcībnieku b., 178
Demene, 48
Dignaja, 48
Dobele, 49, 148, 155
Dole, 128
Drusti, 140
Dzērbene, 3
Dzirciems, 54, 124
Džūkste, 96, 116, 169, 173
— Kundura kapšeta, 80
Dubulti, 3, 167, 171
Duņavas, rom.-kat. b., 151
Dundaga, 57, 130, 165
Durbe, 15, 49, 63, 69, 76
- Ēdole, 6, 12, 131, 164, 169, 172, 173
Ēģipte, 31, 32, 48, 100, 112
— Berķene, 170
Engure, 49, 98
Ērgļi, 133
- Fabjāni (Pabjāni), 174, 175

- Gārsene**, 125
Gercika, 65
Ģipka, 77
Gostiņi, 133
Grenčumuiža, 85, 154, 164, 169
 — Medeņu kapsēta, 171
Grieze, 49, 117, 120
Grobiņa, 48, 51, 52, 104, 123, 148, 154
- Hapsale**, 64
- Iģene**, 57, 143
Ikšķile, 64, 67, 140, 169
 — kapsēta, 151
Īle, 115, 116
Ilmaje, 6, 98, 105, 143
Ilzesmuiža, 120
Ilukste, 48
 — rom.-kat. b., 57, 140, 152
Indrica, rom.-kat. b., 114, 122
Irbe, 31, 112
Īslice, 31, 67, 69, 83
- Jamaiķi**, Pēterā b., 6, 109
Jarjeviča Volinska (Яревищ Во-
 линск), 80.
Jaunauce, 21, 48, 79, 97
Jaunjelgava, 67, 133, 151, 171
Jaunpiebalga, 159
Jaunpils (Kurzemē), 83, 108, 112, 131,
 142
Jaunpils (Vidzemē), 49, 65, 118, 130
Jaunsaule, 48
Jaunsubāta, 114
Jēkabpils, 61
Jelgava, 21
 — Annas b., 51, 66, 96, 152
 — Jāņa b., 121, 125, 128, 167
 — Katrinas kapsēta, 167
 — Reformēto b., 131, 170
 — Simaņa-Annas, gr.-kat. b., 140, 151
 — Trīsvienības b., 23, 51, 84, 87, 96,
 118, 119, 128
- Kabile**, 62, 107, 155
Kaldabruņa, 57, 141, 156
Kalnamuiža, 21, 49, 57, 92, 123, 124
Kalnciems, 107
Kalnciems-Klive, 170
Kaltene, 169
Kaminski, 70
Kandava, 31, 49, 58, 141, 154
Kārsdaba, gr.-kat. b., 174
Ķemeri, 129
Ķempesmuiža, kapsēta, 137, 152
Ķerklīni, 49, 100
Koknese, 67, 68, 132
Kolka, 112
Krāslava, gr.-kat. b., 178
 — rom.-kat. b., 122, 143, 157
Krimulda, 99
Krustpils, Dreimaņu kapsēta, 162
 — Sv. Nikolaja b., 141, 168
 — pils, 31, 141
Krūte, 69
Kuldīga, 61, 66, 155
 — gr.-kat. b., 177, 178
 — Katrinas b., 97, 108, 117
 — Pēterā nabagunams, 57, 118, 140
 — rom.-kat. b., 102
Kursiši, 128
- Laši**, 58, 154
Lazdona, 149, 160
Ļaudona, 65, 163
Lejasmuiža, rom.-kat. b., 6, 32, 154, 156
Lestene, 59, 131, 134, 136
Libagi, Toma-Māras kapsēta, 169, 170
Lidere, gr.-kat. b., 175
Lielauce, 49
Lieliecava, 87, 169, 170
Lieljumprava, 31, 32, 112
Lielsesava, 174
Lielstraupe, 67, 68, 107, 114, 152, 153
Lielzalne, 164
Liepāja, 21
 — Annas b., 51, 89, 93, 106, 118, 142
 — Jāzepa, rom.-kat. b., 138, 158
 — Trīsvienības b., 53, 106, 118, 132
Liepkalne jeb Birzgale, 105
Liepupe, 57, 59, 127, 129
Liezere, 100, 101, 164
Limbaži, 51, 63, 67, 68, 69, 70, 134, 135
Lipaiķi, 32, 58, 66, 110

- Livbērze, pils, 150
 — rom.-kat. b., 114, 131
 Lobērgi, 70
 Lubāna, 65
 Lutriņi, 49, 103
- Madliene**, 110, 165
 Maholma (Igaunija), 68
 Mārcene, gr.-kat. b., 178
 Mazsalaca, 204
 Mazzalve, 55
 Matiši, 58, 108, 164
 Mežmuiža, 57, 85, 168
 Mežotne, 49, 97, 121
 Muižuciems, 31, 102, 103
- Nereta**, 48, 57, 120, 136
 Nica, 106
 Nižninovgoroda, Aluklostera b., 49
 Nītaure, 63, 143
 Nogāle, 58
 — Gāles kapsēta, 168
 Novgoroda, 65
 Nurmuiža, 163
 — Oderes kapsēta, 156, 162
- Odere**, kapsēta (Nurmuiža), 156, 162
 Opukalns (Apukalns), 155, 172
 Ozol-Brukna, rom.-kat. b., 107
- Pabjāni (Fabjāni)**, 174, 175
 Palsmane, 130
 Pampāļi, 164
 Penkule, 57, 116, 172
 Pērnavā, Jaun-, 30, 64, 79
 Pētermuiža, 6
 — Bērzu kapsēta, 172
 Piltene, 4, 14, 31, 49, 56, 75, 77, 118, 157
 Piņķumuiža, Annas b., 67
 Pize, 55, 97, 174
 Pliskava, 30, 104
 Polocka, Sofijas, gr.-kat. b., 30, 77
 Pope, 103, 150, 173
 Pope-Pize, Ružukalna kapsēta, 170
 Pūre, 4
 Puze, 59, 157
- Ragaciems**, kapsēta, 165
 Ramkasmuiža, 48
 Rauna, 97, 131
 — Veselauskas kapsēta, 142
 Renda, 57, 125, 127, 171
 Reņģe, 159
 Rīga, Aleksandra-Ņevska, gr.-kat. b., 177
 — Alekseja, gr.-kat. b., 138, 177
 — Doma b., 6, 14, 32, 35, 49, 50, 52, 63, 75, 84, 88, 93, 109, 154, 165, 166
 — Domamūzejs, 15, 31, 85, 86, 99, 111, 145, 203, 204
 — Ģertrūdes b., 65, 158, 159, 204
 — Ģertrūdes kapsēta, 108
 — Ģertrūdes lūgšanas nams, 138
 — Grebenčikova vecticībnieku b., 177
 — Jāņa b., 6, 117, 140, 203
 — Jāņa, gr.-kat. b., 36, 89, 91, 127, 146
 — Jekaba b., 7, 30, 49, 50, 51, 63, 77, 78, 84, 103, 109
 — Jekaba kapsētas kapliča, 61, 150
 — Jēzus b., 63, 65, 67, 117, 120, 122, 123, 124, 161
 — Jurgā b., 14, 63
 — Jurgā patversmes b., 63, 65, 67, 140
 — Katedrāle, gr.-kat. b., 175, 176, 177
 — Kūrija, rom.-kat. virsbīskapa, 32, 82, 147
 — Marijas debesbraukšanas, gr.-kat. b., 178
 — Marijas (Pokrova), gr.-kat. b., 177
 — Marijas Pashudināšanas, gr.-kat. b., 160
 — Mārtiņa b., 61, 156
 — Meža kapi, 142
 — Nikolaja, gr.-kat. b., 63
 — Pāvila b. (I), 48, 63
 — Pāvila b. (II), 122
 — Pēterā b., 6, 14, 32, 33, 45, 48, 49, 51, 52, 59, 60, 63, 64, 78, 88, 100, 101, 102, 103, 110, 115, 117, 125, 126, 127, 138, 139, 141, 158, 203
 — Pēterā-Pāvila, gr.-kat. b., 177
 — Pilsētas domesnams, 50, 64, 100, 101, 102, 145, 203

- Pilskapliča, gr.-kat., 57, 107, 146, 148
- Reformēto b., 129
- Trisvienības, gr.-kat. b. (Āgenskalnā), 157, 177
- Visusvēto, gr.-kat. b., 177
- Rinda, 164, 173
- Roja, 115
- Rubene, 31, 104, 105, 204
- Rūjiena, 67, 68, 107

- Sabile, 31, 49, 75
- Sakasleja, 49, 132
- Salaspils, 63, 67
- Saldus, 49, 57, 84, 137, 158
- Saraiķi, 48, 92, 95
- Sauka-Elkšņi, 54, 92, 156
- Sece, 63
- Seķumuiža, 70
- Sēlpils, 48, 63, 92
- Sēmesmuiža, 49
- Sēre, 51, 57
- Sesava, 21, 49, 94, 103, 122
- Sigulda, 120
- Skaistkalne, rom.-kat. b., 32, 55, 114, 116, 120
- Skopiški, 133
- Skrudaliene, gr.-kat. b., 151, 161, 175
- Skrunda, 48, 107, 140
- Skujene, 65, 108, 148
- Sloka, 79, 96, 129, 156
- Smiltene, 65, 66
- Snēpele, 6, 106, 172
- Sniķeri, 102
- Soģumuiža, 6, 58
- Stāleja kapsēta, 168
- Spāre, 141
- Stende, 57, 58, 87, 125, 128, 140, 144, 159
- Ģibuļu kapsēta, 161
- Labdseņu kapsēta, 116
- Stokholma, Marijas-Madaļas b., 66, 98
- Stranenska (?), rom.-kat. b., 140
- Strazdi, 89
- Strutele, 102, 135, 173
- Subate, rom.-kat. b., 160

- Sunakste, 94
- Suntaži, 88, 203
- Sventāja, 51

- Zaļamuiža, 48, 87, 98, 203
- Zalgale, 4, 125, 173
- Zeltiņi, kapsēta, 156
- Zemite, 87, 107, 108
- Zlekas, 162

- Talinna, Olaja b., 203
- Talsi, 48, 49, 52, 80, 94, 95, 106, 116
- Tērbata, zviēdru b., 30
- Tirza, 3, 61, 67
- Tukums, 65
- Trisvienības b., 97, 172
- Turaida, 158

- Ugāle, 118, 120
- Umurga, 57, 69, 89, 90
- Unguri, 144, 162
- Ungurmuiža, 138
- Usma, 5

- Vadakste, 92, 170
- Valdemārpils, 104, 106
- Vallesmuiža, kapsēta, 174
- Valmiera, 61
- Simaņa b., 122
- Valtaiķi, 3, 6, 140
- Ardes kapsēta, 168
- Laides kapsēta, 168
- Vāne, 85, 133, 168
- Vangazi, 48, 148
- Vārenbroka, 92
- Vārme, 144
- Vecauce, 82
- Vecmuiža, 88, 158, 167, 170
- Kapsēta, 173
- Rešu kapsēta, 106
- Vecpiebalga, 67, 68, 131, 155, 166
- Vecpils, rom.-kat. b., 98, 105 (iespiests nepareizi „Vecmuiža“), 109, 121
- Vecsaule, 92
- Sveķu kapsēta, 151
- Vendava (Igaunijā), 30

Ventspils, 52, 61
 — Nikolaja b., 106, 162, 163, 171
 — Nikolaja kapsēta, 172
 — rom.-kat. b., 63, 172
 Vēzenberga (Igaunijā), Trīsvienības b.,
 30, 146
 Vestiena, 67, 149, 151
 Viesiena, 111

Vietalva, 15, 67, 68, 70, 75, 159
 Vijasciems, 165
 Viļņa, 90
 Vircava, 4, 92, 124, 169
 Višķi, rom.-kat. b., 174
 Vorkova (Varkova), rom.-kat. b.,
 130, 174

B. Register mit Angabe der Ortsnamen in deutscher Sprache.

Alexandrowsk, gr.-kath. K., 151
 Alschwangen, röm.-kath. K., 133, 167
 Altenburg, röm.-kath. K., 98, 105, 109,
 121
 Angermünde, 164, 173
 Angern, 49, 98
 Arrasch, 62, 108, 112, 113, 150, 161
 Assern, 103
 Asuppen Hof, 94
 Alt-Autz, 82
 Gross-Autz, 49
 Neu-Autz, 21, 48, 79, 97

Baldohn, 22
 Barbern, 49, 106, 168
 Nieder-Bartau, 106
 Ober-Bartau, 92
 Bauske, 59, 62, 84, 96, 129
 — Gertrud-K., 88
 — Rathaus, 51
 Bershof, 125
 Bersohn, 116, 121
 Bersteln, 31, 49, 104, 128, 129
 Bickern, 52, 57, 144
 Birsgallen oder Linden, 105
 Blieden, 122
 Blumenhof, 70
 Bonifazow, 70
 Bornsmünde, 31, 67, 69, 83
 Burtneek, 104
 Buschhof, 57, 85, 168

Dahlen, 128
 Daudsewas, 137
 Demmen, 48

Doblen, 49, 148, 155
 Domesnaes (Kolken), 112
 Dondangen, 57, 130, 165
 Dorpat, schwed. K., 30
 Drostenhof, 140
 Dubbeln, 3, 167, 171
 Dubbena, 48
 Dünaburg, Alexander-Newski-K., gr.-
 kath., 167
 — Eingläubige K., gr.-kath., 178
 Durben, 15, 49, 63, 69, 76

Gross-Eckau, 87, 169, 170
 Edwahlen, 6, 12, 131, 164, 169, 172, 173
 Egypten, 31, 32, 48, 100, 112
 Egypten-Berkenhagen, 170
 Erlaa, 133
 Erwahlen, 32, 77, 161
 — Jaunpagast, Friedhof Strunnieks, 87

Fabianowo, gr.-kath. K., 174, 175
 Fehkeln, 15, 67, 68, 70, 75, 159
 Felixberg, röm.-kath. K., 6, 32, 154, 156
 Festen, 66, 149, 151
 Frauenburg, 49, 57, 84, 137, 158
 Friedrichstadt, 67, 133, 151, 171

Garssen, 125
 Gerzicke, 65
 Gipken, 77
 Goldingen, 61, 66, 155
 — gr.-kath. K., 177, 178
 — Katharinen-K., 97, 108, 117
 — Peter-Armenhaus, 57, 118, 140
 — röm.-kath. K., 102, 143

- Grenzhof, 85, 154, 164, 169
 — Medden'scher Friedhof, 171
 Grobin, 48, 51, 52, 104, 123, 148, 154
 Grösen, 49, 117, 120
 Grünhof, 48, 87, 98, 203
- Hapsal, 64
 Hasenpoth, 59, 65, 89, 130
 Heiligen-Aa, 51
 Hofzumberge, 21, 49, 57, 92, 123, 124
- Igen, 57, 143
 Ihlen, 115, 116
 Illuxt, 48
 — röm.-kath. K., 57, 140, 152
 Ilmajen, 6, 98, 105, 143
 Ilsenberg, 120
 Indriza, röm.-kath. K., 114, 122
 Irben, 31, 112
- Jakobstadt, 61
 Jammaiken, Petri-K., 6, 109
 Jarewitsch-Wolynsk (Яровиц Во-
 лынск), 80.
 Gross-Jungfernhof, 31, 32, 112
 Jürgensburg, 49, 65, 118, 130
- Kabillen, 62, 107, 155
 Kalitten, 169
 Kalnzeem, 107
 Kalnzeem-Klievenhof, 170
 Kaltenbrunn, 57, 141, 156
 Kamintzky, 70
 Kämpenhof, Friedhof, 137, 152
 Kandau, 31, 49, 58, 141, 154
 Kemmern, 129
 Kerklingen, 49, 100
 Kerstenbehm, gr.-kath. K., 174
 Kirchholm, 63, 67
 Kokenhusen, 67, 68, 132
 Kolken (Domesnaes), 112
 Kremon, 99
 Kreslawka, gr.-kath. K., 178
 — röm.-kath. K., 122, 157
 Kreuzburg, Dreimann-Friedhof, 162
 — Schloss, 31, 141
 — St. Nikolai-K., 141, 168
- Kruhten, 69
 Kursiten, 128
- Lasdohn, 149, 160
 Lassen, 58, 154
 Laudohn, 65, 163
 Lemenen, 144, 162
 Lemsal, 51, 63, 67, 68, 69, 70, 134,
 135
 Lesten, 59, 130, 134, 136
 Libau, 21
 — Annen-K., 51, 89, 93, 106, 118, 142
 — Dreifaltigkeits-K., 53, 106, 118, 132
 — Josephs-K., röm.-kath., 138, 158
 Linden oder Birsgallen, 105
 Lipaiken, 32, 58, 66, 110
 Lipsthusen, Thom-Mares Friedhof,
 169, 170
 Liven-Bersen, Schloss, 150
 — röm.-kath. K., 114, 131
 Lizenthof, 6, 58
 — Stalej-Friedhof, 168
 Lösern, 100, 101, 164
 Lubahn, 65
 Lüdern, gr.-kath., 175
 Luttringen, 49, 103
- Maholm (Estland), 68
 Marienburg, 59, 80, 81
 Martzen, gr.-kath. K., 178
 Matthiae (St. Matthiae), 58, 108, 164
 Mesothen, 49, 97, 121
 Mitau, 21
 — Annen-K., 51, 66, 96, 152
 — Dreifaltigkeits-K., 23, 51, 84, 87, 96,
 118, 119, 128
 — Katharinen-Friedhof, 167
 — Johannis-K., 121, 125, 128, 167
 — Reformierte K., 131, 170
 — Simon-Annen-K., gr.-kath., 140, 151
 Muischazeem, 31, 102, 103
- Nerft, 48, 57, 120, 136
 Neuenburg, 83, 108, 112, 130, 142
 Neuermühlen, 108, 150
 Neugut, 88, 158, 167, 170
 — Friedhof, 173
 — Reschenhofscher Friedhof, 106

- Neuhausen (Kurland), 3, 6, 140
 — Ards'scher Friedhof, 168
 — Friedhof Laiden, 168
 Nischni-Nowgorod, Höhlenkloster, 49
 Nitaure, 63, 143
 Nogallen, 58
 — Ga'e-Friedhof, 168
 Nowgorod, 65
 Nurmhusen, 163
 — Odern Friedhof, 156, 162

Odern, Friedhof (Nurmhusen), 156, 162
 Oppekalm, 155, 172
 Orellen, 138
 Osohl-Brucken, röm.-kath., K., 107

Palzmar, 130
 Pampeln, 164
 Pankelhof, 57, 116, 172
 Papendorf, 31, 104, 105, 204
 Alt-Pebalg, 67, 68, 131, 155, 166
 Neu-Pebalg, 159
 Neu-Pernau, 30, 64, 79
 Pernigel, 57, 59, 127, 129
 Peterhof, 6
 — Friedhof Bersen, 172
 Piltten, 4, 14, 31, 49, 56, 75, 77, 118, 157
 Pinkenhof, Annen-K., 67
 Pissen, 55, 97, 174
 Pleskau, 30, 104
 Podunai, röm.-kath. K., 151
 Polozk, Sophien-K., gr.-kath., 30, 77
 Popen, 103, 150, 173
 Popen-Pissen, Ruschkalm Friedhof, 170
 Puhren, 4
 Pussen, 59, 157

Ragazeem, Friedhof, 165
 Alt-Rahden, 92
 — Sveke Friedhof, 151
 Neu-Rahden, 48
 Ramkau, 48
 Reval (Estland), Olai K., 203
 Riga, Alexander-Newski K., gr.-kath., 177
 — Alexej K., gr.-kath., 138, 177
 — Allerheiligen-K., 177
 — Dom-K., 6, 14, 32, 35, 49, 50, 52, 63, 75, 84, 88, 93, 109, 154, 165, 166
 — Dommuseum, 15, 31, 85, 86, 99, 145, 203, 204
 — Dreifaltigkeits-K., gr.-kath., (Hagensberg), 157, 177
 — Erzbischöfl. Kurie, röm.-kath., 32, 82, 147
 — Georgen-Hospital, 63, 65, 67, 140
 — Georgs-K., 14, 63
 — Gertrud-Bethaus, 138
 — Gertrud-Friedhof, 108
 — Gertrud-K., 65, 158, 159, 204
 — Grebentschikow-K., altgläubig, 177
 — Jakobi-Friedhofskapelle, 61, 150
 — Jakobi-K., 7, 30, 49, 50, 51, 63, 77, 78, 84, 103, 109
 — Jesus-K., 63, 65, 67, 117, 120, 122, 123, 124, 161
 — Johannes-K., 6, 117, 140, 203
 — Johannes-K., gr.-kath., 36, 89, 91, 127, 146
 — Kathedrale, gr.-kath., 175, 176, 177
 — Mariä Himmelfahrts-K., gr.-kath., 178
 — Mariä Schutz-K., gr.-kath., 177
 — Mariä Verkündigungs-K., gr.-kath., 160
 — Martins-K., 61, 156
 — Nikolai-K., gr.-kath., 63
 — Pauls-K. (I), 48, 63
 — Pauls-K. (II), 122
 — Peter-Pauls K., gr.-kath., 177
 — Petri-K., 6, 14, 32, 33, 45, 48, 49, 51, 52, 59, 60, 63, 64, 78, 88, 100, 101, 102, 103, 110, 115, 117, 125, 126, 127, 138, 139, 141, 158, 203
 — Rathaus, 50, 64, 100, 101, 102, 111, 145, 203
 — Reformierte-K., 129
 — Schloss-K., gr.-kath., 57, 107, 146, 148
 — Waldfriedhof, 142
 Ringen, 159
 Rohjen, 115
 Ronneburg, 97, 131
 — Wesselshöfischer Friedhof, 142

- Rönnen, 57, 125, 127, 171
 Gross-Roop, 67, 68, 107, 114, 152, **153**
 Rujen, 67, 68, 107
- Sackenhausen, 49, 132
 Salgalln, 4, 125, 173
 Salisburg, 204
 Gross-Salwen, 164
 Klein-Salwen, 55
 Samiten, 87, 107, 108
 Sarraiken, 48, 92, 95
 Sassmacken, 104, 106
 Sauken-Ellern, 54, 92, 156
 Schleck, 162
 Schlock, 79, 96, 129, 156
 Schnepeln, 6, 106, 172
 Schönberg, röm.-kath. K., 32, 55, 114, 116, 120
 Schrudnen, 48, 107, 140
 Schujen, 65, 108, 148
 Seckenhof, 70
 Segewold, 120
 Sehmen, 49
 Sehren, 51, 57
 Selburg, 48, 63, 92
 Selgerben, 54, 124
 Seltingshof, Friedhof, 156
 Serben, 3
 Serbigal, 142
 Sessau, 21, 49, 94, 103, 122
 Gross-Sessau, 174
 Sesswegen, 151, 154
 Setzen, 63,
 Sissegal, 110, 165
 Siuxt, 96, 116, 169, 173
 — Kundurfriedhof, 80
 Skopischki, röm.-kath. K., 133
 Skrudalieno (Skrudaliena), 151, 161, 175
 Smilten, 65, 66
 Snickern, 102
 Sonnaxt, 94
 Spahren, 141
 Stenden, 57, 58, 87, 125, 128, 140, 144, 159
 — Friedhof Gibben, 161
 — Friedhof Labsden, 116
- Stockholm, Marien-Magdalenen-K., 66, 98
 Stranensk (?), röm.-kath. K., 140
 Strasden, 89
 Strutteln, 102, 135, 173
 Subbath, röm.-kath. K., 160
 Neu-Subbath, 114
 Sunzel, 88, 203
- Talsen, 48, 49, 52, 94, **95**, 106, 116
 Tirsen, 3, 61, 67
 Trentelberg, 133
 Treyden, 158
 Tuckum, 65
 — Dreifaltigkeits-K., 97, 172
- Ubbenorm, 57, 69, 89, **90**
 Uexküll, 64, 67, 140, 169
 — Friedhof, 151
 Ugahlen, 118, 120
 Usmaiten, 5
- W**
 Waddax, 92, 170
 Wahren, 85, 133, 168
 Wahrenbrock, 92
 Wallhof, Friedhof, 174
 Wangasch, 48, 148
 Warkow (Warkowa), röm.-kath. K., 130, 174
 Wendau (Estland), 30
 Wenden, 62, 67
 — Johannis-K., 58, 59, 121, 136, 137, 159
 — gr.-kath. K., 204
 Wesenberg (Estland), Dreifaltigkeits-K., 30, 146
 Wessen, 111
 Wiezemhof, 165
 Wilna, 90
 Windau, 52, 61
 — Nikolai Friedhof, 172
 — Nikolai-K., 106, 162, **163**, 171
 — röm.-kath.-K., 63, 172
 Wischgorod, 58, 79, 80
 Wischki, röm.-kath. K., 174
 Wolmar, 61

— Simons-K., 122
 Wormen, 144
 Würzau, 4, 92, 124, 169

Zabeln, 31, 36, 49, 75
 Zarnikau, 98, 108, 152
 Zohden, 5, 31, 48, 62, 85, 89, 116, 148,
 149, 173

Namenregister der Stifter und Giesser

Anmerkung. Die Namen der Giesser sind geperrt gedruckt.

Aderkas, George, 129
 — Otto Magnus, 127
 Ahtneck, Ans, 168
 — Jakob, 168
 — Peters, 168
 Albers, Ernst Wilhelm, 154
 Alexander (II), Kaiser, (императоръ)
 174, 175, 178
 Altena, Bernt, 84
 Anna, Herzogin von Kurland, 57, 85
Badel (Bader), Michael (Mi-
 chaeli), 115, 183
 Baernhoff, Georg, 161
 Baier (Beier, Beyer, Bayer),
 Michel (Michgel, Michael),
 20, 32, 33, 72, 87, 181
 Baltin, 160
 Vandemer, Georg Johann, 109
 Baranof, Friedr. Jo., 114
 Baschka (Башка) Mikula
 (Микула) 79, 80, 180
 Batten, Peter, 106
 Beggrow (Baggrow), Hein-
 rich Ernst, 20, 26, 27, 43, 150,
 151, 152, 153, 155, 157, 197, 198
 Beggrow, Gebrüder, 21, 158, 159
 — Ernst Daniel, 197, 199
 — Johann Heinrich, 197, 199, 204
 Behmsche, Jehkob, 168
 Behr, 57
 — Adolfine Eveline, v., 173
 — Adolph, 164
 — Carl Otto v., 164
 — Eveline, 164

— Friedrich Gotthard, 131
 — Heinrick Abel, 112
 — Hermann, 164
 — Johann v., 118
 Bellmann, Jonas A., 154, 155,
 198
 Benning (Bennink), Mathias
 (Mattias), 29, 89, 94, 184
 Benze (Bentzis), 136, 160
 Berckholtz, Georg v., 160
 Berckholz, Martin, 158
 Berens, Jacob, 108
 Berg von Carmel, Christina Anna, geb.
 Boosil v. Walden, 62, 107
 Bergken, Gerhard v., 103
 Bernewitz, Henri (Friedrich), 155
 Bernt, Altena, 181
 Bertholt, „Klockengeter“,
 15, 180
 Bertramus, „Clokkengeter“,
 15, 179
 Bestuschew, 57, 137
 Bestuschew Rjumin, Katharina, Gräfin,
 151
 Bewerdt, David, 118
 — Dorothea, 118
 — Johann, 118
 Biron, Carl v., 135
 Bistramb, Reinhold Ernst, 137
 Bit, Peter, 111
 Bitte, 137, 160
 Blankenhagen, Johann v., 161
 — Peter Heinrich Gottlieb, 161
 Bogdanow (Богдановъ)
 170, 174, 201

- Boiens, Gregor, 130
 Borch, Gideon v. d., 114
 Boretius, E. F., 157
 Borgentreich, Hans, 109
 Brackel, Eva Elisabeth, geb. v. Plettenberg, 136
 Brakke, Jurris, 168
 Brauer, Nikolaus, 109
 Brehschis, 160
 Breutelt, 102, 185
 Briggen, Philipp v. d., 128
 Bringk, Johanne, 89
 Brigken, Ernst v., 144
 Brincken, Alexander v. d., 143
 — Ewald v. d., 116
 — Wilhelm Ernst v., 137
 Brinkowskitvnc, Mathias, 89
 Brockhussen, Daniel, 98
 Brucke olde, Michell Ernst v. d., 87
 Brucken, Johann Friedrich, 125
 Bruener, Bastian, 94
 Brügggen, Ernst Friedrich, 157
 Buchholtz, Johann, 96
 Budberg, Ernst Christopher, 137
 — Nicolaus, 106
 Buhsekist, Egle, 168
 Buinitzki (Буиніцкі) 100
 Bulderneeki, 171
 Bunde, K., 160
 Bürger (Burger), Jürgen (Jurgen, Georg), 20, 39, 40, 41, 43, 72, 186, 187, 188
 Buschlej, 137
 Buttler, 57
 — (Budler), Barthel (Bardhel, Barthold), 87, 89
 Byhrmann (Bührmann, Buhrmann, Byrrmann, Biermann, Burmann), Heinrich (Henrich, Hinrich), 20, 25, 26, 27, 43, 44, 72, 129, 130, 133, 134, 135, 138, 139, 140, 141, 142, 192, 193, 194, 195, 196
 Carol XI, 109, 116
 Cheinevs (Chefnevs), Petrus, 85, 86, 182
 Clasen, Henning, 96
 Clavs, „Gropengieter“, 179
 Clodt, Carl Gustav, 118
 Cløkkengieter, Bertramus, 15, 179
 Collin, Wiliam, 57, 144
 Copinus, 24, 157, 199
 — Christian August, 21, 199
 — David, 21, 158, 199
 Cronemann, 110
 Cube, G. v., 169
 Čunčel (Zunschel, Tschuntschel), Andrejs (Andre), 58, 154
 Cureptowiczowa, Anna Barbara, 122
 Danckmeier, Daniel, 121
 Danze (Dantze), 137, 160
 Dauksche, 137, 160
 Diepenbrock, Rotger v., 112
 Dolecki, M., 133
 Donath, W. T., 162, 163, 201
 Dönhoff, Heinrich, 100
 Dorssynski, Josephus, 133
 Drachenfels, Ditrich v., 97
 — Ernst Johann v., 137
 — Reinhold Christopher v., 133
 Drachenhauer, Christoph, 161
 Dreiling, Hans, 52, 115
 Dreilingk, Melchior, 93
 Druchesen, Johann Friedrich, 133
 Dsene (Dsennis), 137, 160
 Dubultneeki, 171
 Dunin, Jakob, 122
 Dusterlohe, 57
 — v., 167
 — Natalie v., 170
 Eckling, Albrecht, 191
 Eggers, Caspar, 184
 — Hans, 84
 Egert (Eggert, Eggers), Franz (Farns), 20, 35, 89, 91 (?), 93, 94, 95, 184
 Egle, 168
 Ehrmin, Andrejs, 168
 Einber (wohl Einberg), Hans, 84, 182

- Eke, Nicolavs, 93
 Enderling, Hinrik, 172, 202
 Engelsen, Peter, 106, 186
 Eugenie (Евгения), Prinzessin v. Oldenburg, 177
- Fechter, Ernst Friedrich, 23, 26, 27, 43, 72, 128, 130, 131, 132, 133, 134, 136, 137, 141, 142, 143, 144, 148, 149, 150, 173, 193, 195
 Feichtner, A. v., 170
 Feister, Joh. (vielleicht E. F. Fechter), 148
 Feldmann, Balthasar, 20, 72, 186
 Fellmann, Carl, 53
 Fermor, 143
 Fincken, Johann, 128
 Finljandski Werke (заводъ Николая Финляндскаго) 151, 169, 174, 175, 176, 177, 178, 201
 Firks, 57
 — Anna Catharina, 120
 — Benigna Elisabetha, 130, 165
 — Charlotte v., 169
 — Emerenz Elisabeth, 112
 — Ferdinand, 134
 — Lebrecht v., 167
 Fischer, Gabriel, 92
 Freibauern, 58, 108, 110, 121, 136, 159
 Freibergs, F. K., 24, 73, 161, 200
 Fremy, Claudy, 29, 52, 115, 189
 — Johannes, 190
 Friedenberg, J. P., 24, 167, 169
 Friedrich, Herzog von Kurland, 57, 92
 Froboes, Dorothea, 118
 Fuchs, Adolf Friedrich v., 128
 — Melchior, 109
 Funke, Aloh, 87
 Funken, Renberd, 164
- Ganzkav, Erdman, 121
 Gardie, Jakob de la, 203
 Gaultiers, Anne, 94
 Gerstner, Johann Sebastian, 198
 — Sebastian, 198
 Gessus, Medardus, 20, 72, 98, 184
 Geyer (Geier, Geiger, Geyer, Goyer), Peter, Kristofer, 109, 188
 Gibboi, 160
 „Glockengeter“, Hans, 180
 Goghe (Gohgis), 136, 160
 Gordian, Hermann, 107
 Gorschkow (Гов(р)шковъ) 80, 181
 Goswin, „Gropengieter“, 179
 Gourland, 157
 Graubitz, Friedrich Casemir, 44, 154
 — geb. Lichtenstein, 154
 Grave, Valentin, 139
 Greeven (Graven, Graeven), Alexander, 128, 129
 Grimbert, Jehan de, 94
 Groedhvs, Hilbrand, 104
 „Gropengieter“, Clavs, 179
 — Goswin, 179
 — Hintze, 179
 — Johannis, 180
 — Nicolao, 180
 Grote, Wilhelm, 139, 141
 Grothuss, 31
 — Dorothea, geb. v. d. Bruggen, 129
 — Wilhelm, 128
 Gulbe, A. v., 172
 Günther, Edwin, 202
 Günther, Philipp Jacob, 23, 26, 72, 125, 128, 192, 193, 195
 Gusew, J., 177
 Gustav Adolf, König von Schweden, 65
 Gutschmidt, Carl, 171
 — Ida, geb. Gutschmidt, 171
 — Lovise, geb. Baumgärtel, 171
- Hafstein, Daniel Michel, 112
 Hagenov, Jost von, 77, 180
 Hahn, N. v., 172
 Hake, Hinruk, 84
 Halmburger, Lucas, 184
 Hans, „Glockengeter“, 180
 Harinski, Antoni, 161

- Harmsen, F. E., 171, 202
 Haydevogel (Heydevogel), Ernst, 57, 144
 Heine, Lvtke, 84
 Heinrichsen, Carl, 171, 201
 Hellmann, 131
 Helmersen, Charlotta v., 155
 Hendel (Hentel, Händel, Henckel), Michel, 188, 191
 Henning, Salomon, 85
 Hertel, 168
 Hesse, Michel, 20, 184
 Hessen, Dirich, 87
 Hetzel, Johann August, 19, 20, 27, 30, 47, 52, 72, 144, 145, 146, 149, 150, 151, 152, 154, 155, 156, 194, 195, 196, 198
 Heucking, Anna Dorothea, 107
 Hexner, 168
 Heyde, Elisabeth v. d., 93
 Heyden, v. d., 31
 Hildebrand, Bertram, 130
 — Johann, 118
 Hintze, „Gropengieter“, 179
 Hohwen, Hermann v. d., 94
 Holst, Adolph, 139, 141
 — Cayus Johann, 154
 Hopfej, Heibbert (Jooanni), 173
 Horn, Carol Christjer, 109
 Horner, 31
 — Georg, 102, 103
 Hottentot, Cornelius, 174, 202
 — Zimon, 174, 202
 Howen, 57
 — Anna Margaretha, 122
 — Georg v. d., 122
 — Otto Christopher v. d., 129
 Huels, Georg, 107
 Igelströhm, 31
 — Juliana Constandia, 148
 — Leonhard Johann, Paron v., 148
 Iken, 129
 Ivensen, Valentin, 130
 Jaunat, 137, 160
 Jaunsem (Jaudsem), 136, 160
 Jekul (Jekulis), 136, 160
 Johannes, „Klockengitter“, 14, 15, 179
 Johannis, „Gropengiter“, 180
 Joloviecki, 157
 Jukulis, 160
 Jvnge, Reinhold, 96
 Kakkis, 159
 Kahlen, C. G. V., 156
 Kaicke, 137
 Kaiserlingk, Dorothea, geb. v. Medem, 130
 Kall..stadt, Jost Wilhelm, 128
 Kamkin, E., 177
 Kampa (Kampe), 137, 160
 Kaudse, 168
 Kaudsin, Jannis, 168
 Kennassch, Jurris, 168
 Kettler, 57
 — Ernestine v., 159
 — Friederich, Freiherr v., 117
 — Johann v., 159
 Kibberis, 160
 Kindblatt, Carl Friedrich (R.), 21, 159, 160, 161, 200
 Kinder, G. B., 127, 192
 Klatzo, Christoph, 154
 Klebeck, Carl Otto, Baron von, 149, 160
 — E. G., Baron v., 160
 Kleimann (Kleymann), Arent I, 185, 100, 185
 — Cordt I, 29, 103, 106, 185, 186
 Klein, Friedrich, 20, 26, 27, 45, 72, 125, 126, 127, 128, 192, 193, 197
 — Johann Friedrich (Christian), 26, 192, 193, 195
 Kleinschmidt, Ulrich Johann, 24, 73, 162, 163, 164, 165, 167, 168, 169, 170, 172, 200
 Klock, Heinrich, 152
 Klockengeter, Bertholt, 15, 180
 — Johannes, 14, 15, 179
 Klopman, 57

- Johannes, 92
- Lewin, 122
- Maria Louisa Sibilla, 124
- Otto, 84
- Philip, 87
- Knäse, 137
- Knigge, Georg Friedrich de, 124
- Koch, E. F., 142, 146, 195
- Friedrich, 197
- Kohpe, Jakob, 168
- Kohrpneeks, 168
- König, Johann, 125
- Koplack, Gottfried Karl, 193, 195
- Paul, 192, 193, 195
- Korff, 31, 129
- Christopher Reinhold v., 117
- G. v., 156
- Nicolavs, 133
- V. E. v., 156
- W. V., 117
- Koschkul, Peter, 133
- Koteljnikow (КОТЕЛЬНИКОВЪ)
Timotheus (Тимофеей) 79, 80, 180
- Krieger, Joh. Georg, 197
- Kröger, Adam, 158
- Kruse, Peter, 86
- Kulikow, J., 177
- Kummerau, Jürgen, 30, 185
- Kuntsche (Kunzis), 137, 160
- Kurme, 160
- „Kurs labdaribas Beedriba“, 128
- Lambsdorf, Graf, 168
- Gräfin, 120
- Landré, Johann Georg Wilhelm, 156, 198
- Leiting, Andres, 111
- Lej, 137
- Lempe, Martin d. ältere, 200
- Martin d. jüngere, 200
- Leser (Lesser), Hans, 83, 84, 181
- Libar, 136
- Libbart (Libert), 137, 160
- Lieve, Heinrich, 114
- Lieven, 57
- Jacobine, 131
- Philipp v., 150
- Linderberg, Carl Jacob, 200
- Esaias, 159, 200
- Liphardt, Friedrich Wilhelm, 155
- Lohte, Gertrute, 103
- Loschwitz, Heinrich, 130
- Lubin, 160
- Lubitz, Andreas, 98, 184
- Ludinghausen Volf, Eberhardi de, 114
- Vilhelm de, 114
- Lulas, Peter, 144
- Maidel, Anna Sibilla, 165
- Maydell, 57
- Majorneeki, 171
- Maneke, Gerhardt, 93
- Manteuffel, Elisabeth Magdalena, 105
- Sophia, 100
- gen. Stege, John, 109
- Mars, Johannes de la, 114, 189
- Matfeldt, Michael, 93
- Maurer Johann, 23, 27, 72, 152, 153, 154, 155, 198
- Meerfeld, Ernst Friedrich, 133
- Mellausk, 137
- Meschzeem, 137, 159
- Metzer, Georg Anton, 158
- Meier, Hans, 20, 33, 34, 35, 36, 37, 38, 41, 44, 45, 72, 88, 89, 90, 96, 182, 183, 185, 187, 194
- Meyer, Gerhard (I), 182, 183, 185, 187
- Gerhard (II), 20, 23, 27, 38, 42, 61, 72, 108, 109, 110, 111, 112, 113, 114, 115, 116, 117, 118, 119, 120, 121, 186, 187, 188, 190, 191
- Gerhard (III), 182, 183, 194
- Gerhard (IV), 138, 182, 183, 194
- Gorgen (Georg), 20, 26, 36, 72, 100, 101, 102, 185
- Hans (Johann) d. jüngere, 182, 183, 187
- Nicolaus (wohl Gerhard II), 110
- Michailow (Михайловъ), Ivan (Иванъ) 103
- Mathias (Матвій), 103

- Middeldorp (Mildedorp, Mit-
teldorp), Karsten oder
Christianus, 29, 84, 181, 184
Middelrat (wohl Mittel-
dorp), Christ., 83
Midsen, Michel, 144
Mihlit, 137, 160
Mirbach, Agnese v., 128
— Johann Ewald v., 157
Mischulin (Мижулинъ), 146, 148
Misling, N., 73, 191
Moszkovski, Basilus, 133
Munster Jost v., 20, 72, 180
- Nettelhorst, Frantz Friederich, 115
— Franz, 92
Nicolao, „Gropengiter“, 180
Nievhove, Christopher v., 84
Nothhelfer, Francesko de, 156
Nyenstädt, Franz, 203
- O**
Odin, Andreas, 168
Ohsolin (Ohselin), 137, 160
Oldenbockum, 80
Oldermann, Hans, 85, 182
Oppelt, Anton, 158
Orgies, gen. Rutenberg, Wolmar Jo-
hann, 140
Osten, gen. Sacken, Ernst v. d., 120
— Johannes Uldarici, 130, 165
- P**
Palan (Palehn), 137, 159
Paltorokae, Th., 143
Pantzer, Johann, 192
Panze (Pantzis), 137, 160
Passenau, Nicolaus, 191, 192
Patkvl, Friedrich Wilhelm, 104
Paul, Christian Fried., 161
Peeschkaln (Peeschwal), 136, 160
Peter, Johann, 192
Peters (Peterson), Johann,
23, 26, 72, 121, 122, 123, 124, 173,
191, 192
Petkus, Dominik, 172
Petrehn, 137
Pipars, 137, 160
Plettenberg, Anna v., 106
- Plutze (L. Pluhzt), 137, 160
Podin, 137, 159
Polanski, Theodorus, 146
Popow Werke (Заводъ Попова),
174, 202
Povthow, Klaves, 84
de Pree (Dupree, Depré),
Erich (auch Jakob), 21,
72, 186
Prienn, Johann Christopher, 124
Puschklaip, 136, 160
Putran, 159
- R**
Raabe, Samuel, 161
Rahvis, 160
Raison, Karl, 168
Ramat (Rammats), 136, 160
Ramm, Heinrich, 130
— Hermann v., 158
Rammin, 171
Ramneek (Rahmneek), 137, 160
Raugul, 160
Reck, George v. d., 128
Recke, Juditha v. d., 117
Reges (vielleicht Lesser),
Hans, 84, 181
Regk, Johann, 128
Reimer, 157
Richtering, Catharina, geb. Besser, 57,
127
Riga, Rat d. Stadt, 90, 134, 203
Ringenberch, Geirt, 88
Rohde, Jakob, 20, 26, 45, 72, 122,
123, 124, 191
Rönne, Karl Philipp Fr., 141
Ropp, Anna Elisabeth Woiskin, v. d.,
151
Rose, Andreas, 98, 185
— Georg Heinrich, 197
Rudlin, 137
- S**
Sacken, Carolina g. v., 156
— Dorothea v., 127
— Lovisa Emerentia, geb. v. Frei-
tag, 141
Sahbaks, 160

- Sahmen, Josepo Immanuele, 156
 Samgin (Самгинъ), Dimitri
 (Дмитрий) 167, 201
 Sass, Heinrich, 111
 — Otto Friedrich, 137, 143
 Schagar (I), (Schagars), 136, 160
 Schagar (II), (Schaggaris), 137, 160
 Scheppinck, Johann, 83
 Scheremetjew, Dimitri, 166
 Schiften, J. C., 144, 195
 Schmidt, 157
 Schmidt, C. F., 21, 162, 200
 Schneider, Esaiasz, 188
 Schoenbach, Lars, 198
 Schonebergh (Schonen-
 bergh, Scheinberh), Gre-
 ger (Greiger), 21, 92, 94,
 96, 97, 184
 Schoneborch (Schoneborgh,
 Schonenborch, Schone-
 burch), Johannes, 29, 78, 190
 Schöppingk, 31
 Schoultz, 101
 Schultz, Catharina, 121
 Schultzen, Michael v., 109
 Schumann, Martin, 96
 Schurin, Carl F., 21, 164, 201
 Schvltt, Elisabeth Magdalena, 121
 Schvltte, Jost Johann, 129
 Schwartz, Christ. Wilh., 152
 — Jacobo, 89
 — Johann Christopher, 128
 Schwenn, 100
 — G., 104, 155, 202
 — J., 106, 202
 — J. C., 89, 127, 135, 141, 164, 202
 Schwigur (Schwigr), 137, 159
 Seebode, Christopf Julius, 24,
 138, 169, 170, 171, 172, 201, 202
 Segemunt, 16, 180
 Senferheld, 186
 Sievert, Gottlieb Albert, 192
 Silke, 136, 160
 Simonis, Jochim, 118
 Skibust (Schkiebust), 137, 160
 Skotte, Hans, 20, 181
 Skrobhati, Wasil, 116, 190
 Skundrik, 136
 Spiermann, Esaias, 96
 Steck, Filep, 111
 Steffensohn, Johann, 190
 Steinblum, P. E., 24, 167, 169, 200
 Stiglitz, Ludwig Baron v., 164
 Stikken, 160
 Stover, Hermann, 182
 Strandmann, Marjanne, 163
 Strauch, Jochim, 118
 Streiter, Jacob, 118
 Strithorst, Clavs, 87
 Ström, Bengt, 22, 23, 72, 189
 Strunke, Indriks, 168
 Taube, Ferdinand, 121
 Thevring, Catharina Elisabeth, 124
 Timm, Fried. Wilh., 158
 Torchiani, Joseph, 158
 Tscharischnikow (Чарышни-
 ковъ), Iwan, 21, 161, 200
 Tscherewnikow (Черевниковъ) Fedor
 (Феодоръ) 167
 Tschuntschel (Čunčel, Zunschel), An-
 drejs (Andre), 58, 154
 Tütersten, Hans, 98
 Unberg (U mberg), Johann
 Wilhelm, 21, 164, 165, 166, 167,
 171, 172, 201
 Ungern, Louis Ebba, 118
 Usatschowic, Pelagiae, 143
 Varenhorst, Heinrich, 93
 Vestarast, Hans, 98
 Vetter, Johann Ludwigh, 128
 Vietinghoff, 31, 57
 — gen. Scheel, Georg Friedrich, 112
 — gen. Scheel, Gerhardt, 112
 Vietingshoff, gen. Scheel, Anna Doro-
 thea, 111
 — Gothard v., 96
 Völkersahm, Emerentia Sophia, 129
 Volkner, Andreas, 128
 Voss, 198
 Vungevic, Heinrich, 96

Wachner, Daniel, 160, 200
Walden, Elisabeth v., 103
Walter, Caspar, 26, 189, 190
 — **Jochim**, 20, 45, 47, 112, 116, 189
Wander (Wande), 137, 159
Wassiljew Werke (Заводъ
Васильевой), 177, 178
Weber, Gust, 158
Weesach (Weeschiesisch), 137, 160
Weinhold, Johann Gott-
fried, 195
Weis, Gothart, 103
Weitenmoller, Johann, 96
Werjewkin (Веревкинъ) Kse-
nofont (Ксенофонтъ) 175, 176
Westneck, Andrej, 144
Wieberg, 128
Wiese, Antoni (Antonius),
 103, 104, 185
Wigant, Xander, 92
Wilde, Gottfried Ernst, 202

— **W.**, 24, 171, 201
Willema, Ludwich, 98
Winan (Winnan), 137, 160
Witken, Sophia, 106
Wittwerk, Michael, 193
Witzten, 160
Wolf, 174, 204
Wolfram, Joh. Peter, 204
Wolters, Johann, 125
Woronowicz, 155
van Wou, Gerhard, 29, 180
Wülffen, Paull v., 98
Zandurski, Antoni, 170
Zeipe (Zeipis), 137, 159
Zellehorn, Joachim Friedrich, 158
Zunschel (Cuncel, Tschuntschel), An-
drejs (Andre), 58, 154
Zweilinger (Zweitinger), Alexander
Ludwig, 196, 198
Zweilinger (Zweitinger), Jonas, 198

Berichtigung der Druckfehler

Seite	Zeile	Gedruckt	Zu lesen
3	14 v. unten	kirchliche	kirchlichen
3	3 v. unten	[Vaitaiķi]	[Valtaiķi]
7	2 v. oben	werfollen	wertvollen
7	11 v. unten	500	400
9	4 v. oben	registriet	registriert
10	15 v. oben	zertrümmelt	zertrümmert
19	16 v. unten	Rigasche Rundschau 2. 4. 1910	Feuilleton des Rigaer Tageblatts, 1910 № 19—22
33	13 v. oben	Berechnung	Beherrschung
34	7 v. oben	erteilen	urteilen
38	7 v. oben	und	und es
46	3 v. unten	Hauptschiffel	Hauptschiffes
55	18 v. oben	un	in
61	14 v. oben	siebzeiger	siebziger
62	15 v. oben	Erscheinigung	Erscheinung
65	18 v. oben	[Lubanal]	[Lubāna]
67 u. 68	an mehreren Stellen	Kockenhusen	Kokenhusen
72	4 v. unten	Kaṛalaučiem	Karaļaučiem
75	11 v. unten	schwanzzen	schwarzen
77	12 v. oben	[Ēdole]	[Ārlava]
80	11 v. oben	Барка	Барка
80	17 v. unten	22	22 1548
87	17 v. oben	1547	1577
87	24 v. oben	9. 192	9. 1929.
104	22 v. oben	C. Schwenn	G. Schwenn
105	3 v. unten	[Veemuiža]	[Vēcpils]
125	11 v. unten	Glockenstufe	Glockenstube
138	22 v. oben	C. T. Seebode	C. J. Seebode

Inhaltsübersicht

Anmerkung. In eckigen Klammern sind die offiziellen Ortsnamen in der von Professor Endzelins (Latvijas vietu vārdi) festgelegten Schreibweise angegeben.

Vorwort	3—11
1. Die Vorgeschichte der Kirchenglocken in Lettland	12—13
2. Die ersten nachweisbaren Glocken des Landes und deren Giesser (13., 14. un 15. Jahr.)	13—15
3. Die einheimischen Glockengiesser des 16., 17., 18. und 19. Jahrhunderts:	
a) Das Stadtgiesshaus und die Stadtgiesser Rigas	16—20
b) Die nicht im Stadtdienst stehenden Glockengiesser Rigas	20—21
c) Die herzoglichen Metallgiessereien in Kurland und deren Leiter	21—23
d) Die Glockengiesser Mitaus [Jelgava]	23—24
e) Glockengiesser, welche ihre Werkstätten auf dem Lande hatten	24
4. Organisation des Glockengiessergewerkes in Riga und Mitau	24—27
5. Zusammenfassende Übersicht aller nachweisbaren Kirchenglocken nebst einigen Angaben über die aus dem Auslande eingeführten und aus Riga ins Ausland ausgeführten Glocken	27—30
6. Die künstlerische Gestaltung der Kirchenglocken	31—48
7. Die Anzahl der Glocken einzelner Kirchen; Namen und Ge- brauchsbestimmung der Glocken	48—54
8. Das Gewicht der Kirchenglocken und das zu ihrer Herstellung verwandte Material	54—56
9. Die Stifter der Glocken, Sprache und Inhalt der Glocken- inschriften	57—59
10. Arten des Glockenläutens. Glockenbräuche. Ursache des häu- figen Springens der Glocken	60—62
11. Mannigfaltige Schicksale der Kirchenglocken, insbesondere in Zeiten der Kriege	62—69
12. Glockensagen	69—70
Latvijas baznīcu zvani un viņu leļeji	71—73
I. Verzeichnis vorhandener oder nachweisbarer Kirchenglocken Lettlands von ältester Zeit an bis um die Mitte des 19. Jahrh. (1860) in chronologischer Reihenfolge.	
a) Glocken, von denen sich das Jahr ihres Gusses nachweisen lässt	75—172

- b) Glocken ohne Angabe des Jahres ihres Gusses 172—174
- c) Einige Glocken griech.-kath. Kirchen aus der zweiten Hälfte des 19. Jahrh., welche durch ihre Stifter oder ihr Gewicht bemerkenswert sind 174—178

II. Verzeichnis der Giesser der Kirchenglocken Lettlands von ältester Zeit an bis um die Mitte des 19. Jahrh. in chronologischer Reihenfolge 179—202

Nachtrag und Ergänzungen 203—204

Register der Befundorte der in dieser Arbeit erwähnten Kirchenglocken.

- a) Register mit Angabe der offiziellen Ortsnamen 205—209
- b) Register mit Angabe der Ortsnamen in deutscher Sprache 209—213

Namenregister der Giesser und Stifter der Kirchenglocken 213—220

Anmerkung. Die Namen der Giesser sind gesperrt gedruckt.

Berichtigung der Druckfehler 221

Inhaltsübersicht 222—223



In lechmājamies, ko šīs hānriņķa līnija vārdā ir
 jādāzīmē, ka šīs hānriņķa līnija vārdā ir
 jādāzīmē, ka šīs hānriņķa līnija vārdā ir
 jādāzīmē, ka šīs hānriņķa līnija vārdā ir

- b) Glocken ohne Angabe des Jahres ihres Gusses 172-174
- c) Einige Glocken griech.-kath. Kirchen aus der zweiten Hälfte des 19. Jahrh., welche durch ihre Stifter oder ihr Gewicht bemerkenswert sind 174-178

II. Verzeichnis der Gisser der Kirchenglocken Lettlands von ältester Zeit an bis um die Mitte des 19. Jahrh. in chronologischer Reihenfolge

Nachtrag und Ergänzungen 203-204

Register der Bellundorte der in dieser Arbeit erwähnten Kirchenglocken 205-213

a) Register mit Angabe der örtlichen Ortswörter 213-215

b) Register mit Angabe der Ortsnamen in deutscher Sprache 215-220

c) Register der Gisser und Stifter der Kirchenglocken 220-223

Anmerkung. Die Namen der Gisser sind gesperrt gedruckt 223-224

Bezeichnung der Glocken 224-225

Inhaltsverzeichnis in Kurze 225-227

Leiter	22-23
d) Die Glockengiesser Mitau [Jelgava]	23-24
e) Glockengiesser, welche ihre Werkstätten auf dem Lande hatten	24
4. Organisation des Glockengiessergewerkes in Riga und Mitau	24-27
5. Zusammenfassende Übersicht aller nachweisbaren Kirchenglocken mit einigen Angaben über die aus dem Auslande eingeführten und aus Riga ins Ausland ausgeführten Glocken	27-30
6. Die künstlerische Gestaltung der Kirchenglocken	31-38
7. Die Anzahl der Glocken einzelner Kirchen; Namen und Gebrauchsbestimmung der Glocken	38-54
8. Das Gewicht der Kirchenglocken und das zu ihrer Herstellung verwandte Material	54-56
9. Die Stifter der Glocken, Sprache und Inhalt der Glockeninschriften	57-59
10. Arten des Glockenklingens, Glockenbrüche, Ursache des häufigen Springens der Glocken	60-62
11. Mannigfaltige Schicksale der Kirchenglocken, insbesondere in Zeiten der Kriege	62-66
12. Glockenwagen	69-70
Latvijas baznīcu zvani un viņu lēģi	71-73

I. Verzeichnis vorhandener oder nachweisbarer Kirchenglocken Lettlands von ältester Zeit an bis zur Mitte des 19. Jahrh. (1850) in chronologischer Reihenfolge.

- a) Glocken, von denen sich das Jahr ihres Gusses nachweisen lässt 75-172

Inerces elipse vai „inerces radiju līkne“?

Ērihs Videmans (E. Wiedemann)

Patvaļīgi pieņemtam šķērsgriezumam (kas uzrādīts 1. fig.) ar laukumu F (piemērā $F = 1000 \text{ cm}^2$) konstruēti (2. fig.) pēc vispārīgi zināmām metodēm smaguma punkts S , galvenās inerces asis a un b un centrāla inerces elipse („i-elipse“) (piemērā: $\rho_a = 11,7$; $\rho_b = 7,5 \text{ cm}$). Pēc tam ar i-elipses palīdzību atrasts inerces radijs ρ_c , kas atbilst patvaļīgi izvēlētai smaguma asij c ; un lielums ρ_c atlikts uz c -ass no smaguma punkta S : $\overline{SR} = \rho_c$.

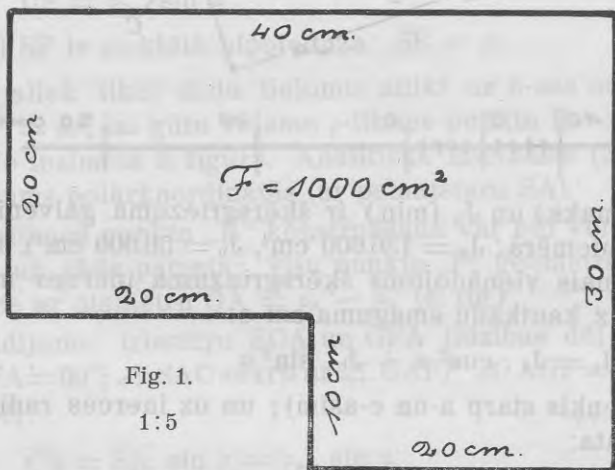

Ja iedomājamies, ka tāda konstrukcija izpildīta visām iespējamām smaguma asīm ar attiecīgiem inerces radijiem, tad ģeometriskā vieta visiem punktiem „R“ ir viena līkne, kas iezīmēta

2. figūrā; nosauksim viņu par „inerces radiju līkni“, isāk — par „ ρ -līkni“.

Apakšā būs uzrādīta vienkārša ρ -līknes konstrukcija bez i-elipses palīdzības. Iepriekš dosim analītisko pamatu.

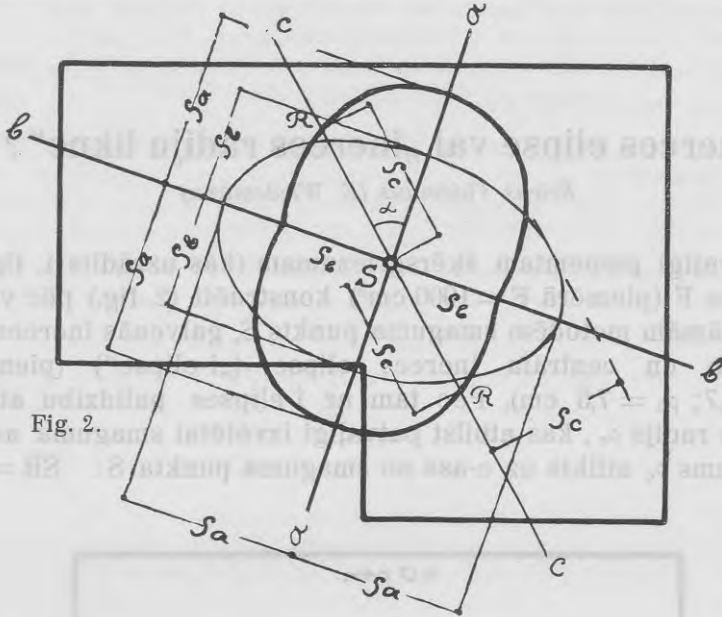
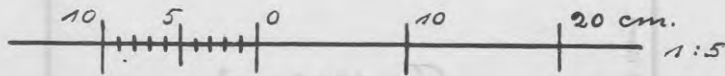

Fig. 2.



Ja J_a (maks.) un J_b (min.) ir šķērsriezuma galvenie inerces momenti (piemērā: $J_a = 136.600 \text{ cm}^4$, $J_b = 56.600 \text{ cm}^4$), tad spēkā ir pazīstamais vienādojums šķērsriezuma inerces momentam attiecībā uz kautkādu smaguma asi c :

$$J_c = J_a \cdot \cos^2 \alpha + J_b \cdot \sin^2 \alpha \dots \dots \dots (1)$$

(kur α ir leņķis starp a -un c -asīm); un uz inerces radija definīcijas pamata:

$$\rho_c^2 \cdot F = \rho_a^2 \cdot F \cdot \cos^2 \alpha + \rho_b^2 \cdot F \cdot \sin^2 \alpha,$$

jeb:

$$\rho_c^2 = (\rho_a \cdot \cos \alpha)^2 + (\rho_b \cdot \sin \alpha)^2 \dots \dots \dots (2)$$

t. i. ρ_c var uzskatīt par tāda taisnleņķa trīsstūra hipotenūzu, kura katetes ir $\rho_a \cdot \cos \alpha$ un $\rho_b \cdot \sin \alpha$.

3. figūrā no smaguma punkta S atlikti

$$\text{uz a-ass } \overline{SA} = \rho_a \text{ un}$$

$$\text{uz b-ass } \overline{SB} = \rho_b$$

un konstruētas divas pusaploces:

„ ρ_a “-pusaploce ar diametru SA un

„ ρ_b “-pusaploce ar diametru SB.

Ja tagad vilksim kautkādu smaguma asi c, tad c-ass atgrieznis, kuŗu ierobežo ρ_a -pusaploce:

$$\overline{SC} = \rho_a \cdot \cos \alpha, \text{ un}$$

kuŗu ierobežo ρ_b -pusaploce:

$$\overline{SD} = \rho_b \cdot \sin \alpha.$$

Uz CA no punkta C atliekam atgriezni $\overline{CF} = \overline{SD} = \rho_b \cdot \sin \alpha$, un punktu F savienojam ar punktu S; tad ieklātais trīsstūris SCF ir taisnleņķīgs ar katetēm

$$\overline{SC} = \rho_a \cdot \cos \alpha \text{ un}$$

$$\overline{CF} = \rho_b \cdot \sin \alpha$$

un tā tad SF ir meklētā hipotenūza: $\overline{SF} = \rho_c$.

Vēl paliek tikai šādu lielumu atlikt uz c-ass no punkta S: $\overline{SR} = \overline{SF} = \rho_c$, lai gūtu vēlamo ρ -liknes punktu R.

ρ -likne iezīmēta 3. figūrā. Analitiskā izteiksme (2) ir ρ -liknes vienādojums polārkoordinātās (ar pamatstaru SA).

Bet ρ -liknes punkta „R“ konstruēšana var būt vēl vienkāršāk izpildīta uz šāda pamata: visu punktu „F“ ģeometriskā vieta ir pusaploce ar diametru $\overline{GA} = \rho_a - \rho_b$ (4. fig.)

Pierādījums: trīsstūŗu SCA un GFA līdzības dēļ ($\sphericalangle SCA = \sphericalangle GFA = 90^\circ$; $\sphericalangle SAC$ sakrīt ar $\sphericalangle GAF$) $\sphericalangle AGF = \sphericalangle ASC = \alpha$; un tamdēļ:

$$\overline{CA} = \overline{SA} \cdot \sin \alpha = \rho_a \cdot \sin \alpha,$$

$$\overline{FA} = \overline{GA} \cdot \sin \alpha = (\rho_a - \rho_b) \cdot \sin \alpha,$$

$$\overline{CF} = \overline{CA} - \overline{FA} = \rho_b \cdot \sin \alpha;$$

t. i. punkts F 4. figūrā identisks ar punktu F 3. figūrā.

Rezultātā panākam sekošo vienkāršāko ρ -liknes konstrukciju:

1) Vienreizējā iepriekšējā konstrukcija visiem ρ -liknes punktiem (5. fig.):

a) izrēķina ρ_a un ρ_b lielumus pēc zināmas formulas:

$$\rho_a = \sqrt{\frac{J_a}{F}}; \quad \rho_b = \sqrt{\frac{J_b}{F}};$$

(piemērā: $\rho_a = \sqrt{\frac{136600}{1000}} = 11,7 \text{ cm}; \quad \rho_b = \sqrt{\frac{56600}{1000}} = 7,5 \text{ cm}$)

b) atliek ρ_a - un ρ_b -lielumus uz a-ass no punkta S vienā un tai pašā virzienā, ar to iegūstot punktus A un G;

c) konstruē „ ρ_a “-pusaploci ar diametru $\overline{SA} = \rho_a$ un „ $(\rho_a - \rho_b)$ “-pusaploci ar diametru $\overline{GA} = \rho_a - \rho_b$.

2) Tiešā vienas ρ -liknes punkta konstrukcija:

a) velk kautkādu smaguma asi c līdz krustošanai ar ρ_a -pusaploci punktā C, un savieno C ar A, iegūstot krustpunktu F ar $(\rho_a - \rho_b)$ -pusaploci;

b) uz c-ass atliek $\overline{SR} = \overline{SF} = \rho_c$.

Piezīme: nav vajadzīgs izvilkt taisni SF.

Tad R ir viens ρ -liknes punkts.

No augšējās ρ -liknes un i-elpses konstrukciju salīdzināšanas redzams, ka vienkāršota ρ -liknes konstrukcija ir tāpat vienkārša, kā i-elpses konstrukcija.

Salīdzināšanai: i-elpses konstrukcija (pēc zināmas metodes):

1) Vienreizējā iepriekšējā konstrukcija visiem i-elpses punktiem (6. fig.):

a) d^o:

b) atliek no punkta S

ρ_a uz b-ass un

ρ_b uz a-ass,

ar to iegūstot punktus H un K;

c) velk „ ρ_a “-aploci ar radiju $\overline{SH} = \rho_a$ un „ ρ_b “-aploci ar radiju $\overline{SK} = \rho_b$.

2) Tiešā vienas i-elpses punkta konstrukcija:

a) velk kautkādu smaguma asi c, atzīmējot viņas krustpunktus:

M ar ρ_a -aploci un

N ar ρ_b -aploci;

b) velk caur M taisni || a-asij un caur N taisni || b-asij.

Tādu taisņu krustpunkts E ir viens i-elpses punkts.

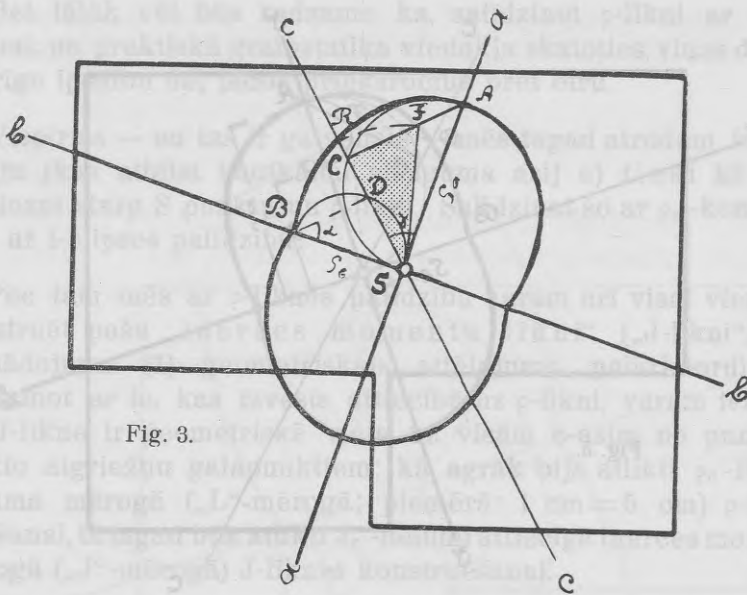

Fig. 3.

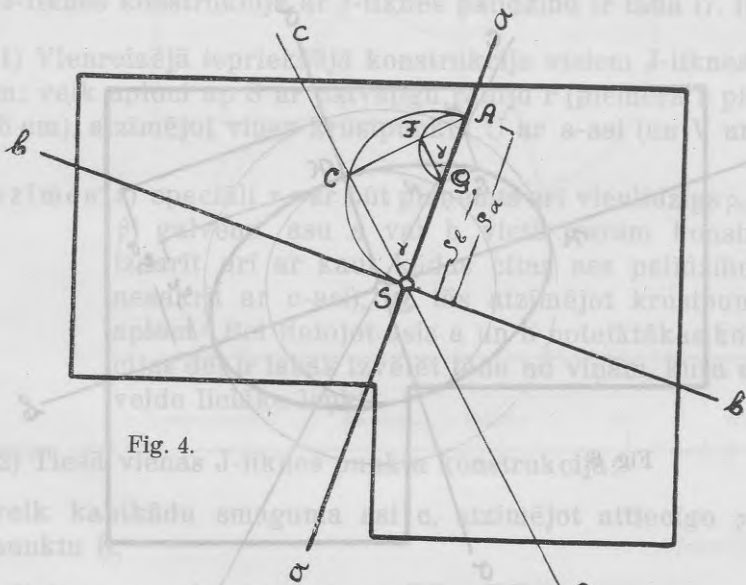
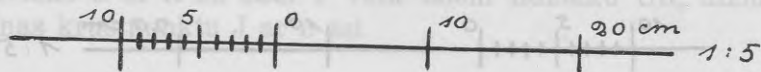

Fig. 4.



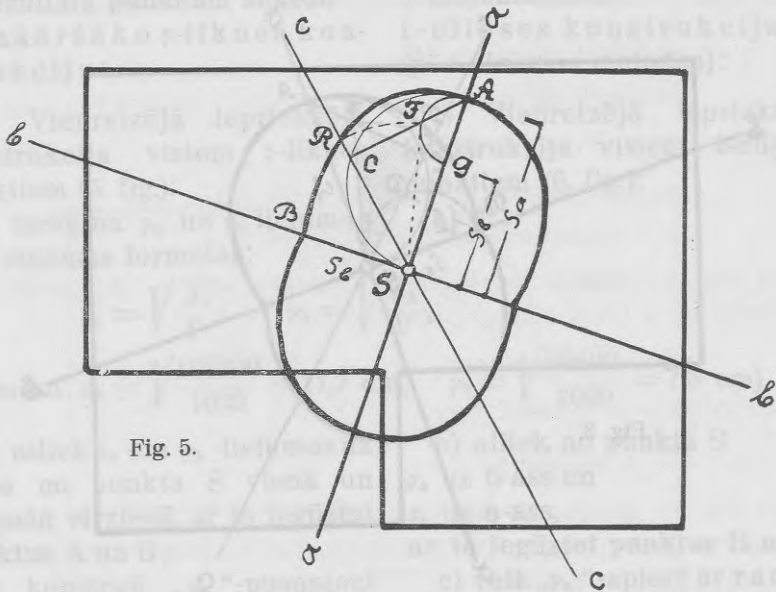

Fig. 5.

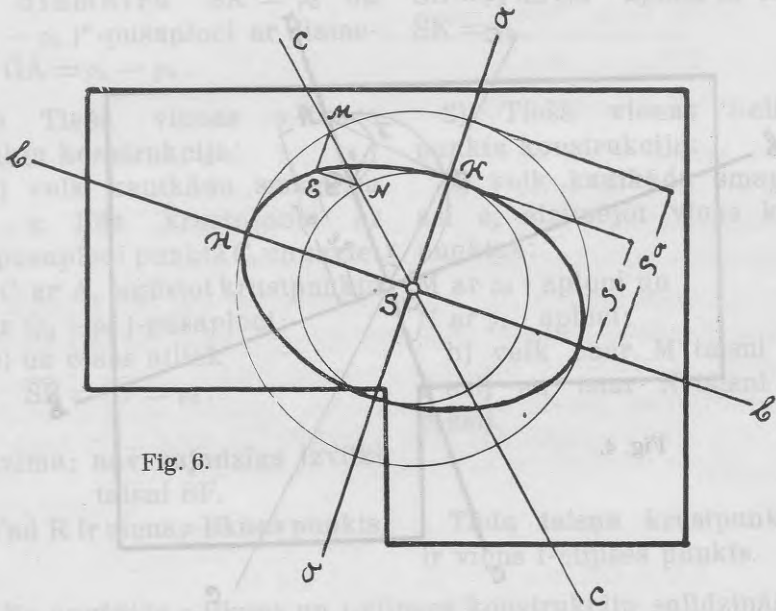

Fig. 6.



Bet tālāk vēl būs redzams, ka, salīdzinot ρ -līkni ar elipsi, pirmā, no praktiskā grafostatiķa viedokļa skatoties, viņas dažādo svarīgo īpašību dēļ jādod priekšrocība pret otru.

Vispirms — un tas ir galvenais — mēs tagad atrodam inerces radiju (kas atbilst kautkādam smaguma asij c) tieši kā c -ass atgriezni starp S punktu un ρ -līkni. Salīdzināt šo ar ρ_c -konstrukciju ar i -elipses palīdzību!

Pēc tam mēs ar ρ -līknes palīdzību varam arī visai vienkārši konstruēt pašu „inerces momentu līkni“ („ J -līkni“), t. i. vienādojuma (1) ģeometriskais attēlojums polārkoordinātās; salīdzinot ar to, kas izvests attiecībā uz ρ -līkni, varam teikt, ka arī J -līkne ir ģeometriskā vieta uz visām c -asīm no punkta S atlikto atgriežņu galapunktiem: kā agrāk bija atlikti ρ_c -lielumi gaŗuma mērogā („ L “-mērogā; piemērā: $1\text{ cm} = 5\text{ cm}$) ρ -līknes atrašanai, tā tagad būs atlikti J_c -lielumi attiecīgā inerces momenta mērogā („ J “-mērogā) J -līknes konstruēšanai.

J -līknes konstrukcija ar ρ -līknes palīdzību ir tāda (7. fig.):

1) Vienreizējā iepriekšējā konstrukcija visiem J -līknes punktiem: velk aploci ap S ar patvaļīgu radiju r (piemērā r pieņemts $= 6\text{ cm}$), atzīmējot viņas krustpunktu U ar a -asi (un V ar b -asi).

Piezīmes: α) speciāli r var būt pieņemts arī vienlīdzīgs ρ_a jeb ρ_b .
 β) galveno asu a vai b vietā varam konstruēt izdarīt arī ar kaut kādas citas ass palīdzību (kuŗa nesakrīt ar c -asi), uz tās atzīmējot krustpunktu ar aploci. Bet lietojot asis a un b noteiktākas konstrukcijas dēļ ir labāk izvēlēties tādu no viņām, kuŗa ar c -asi veido lielāko leņķi.

2) Tiešā vienas J -līknes punkta konstrukcija:

- a) velk kautkādu smaguma asi c , atzīmējot attiecīgo ρ -līknes punktu R ;
- b) atliek uz a -ass no S atgriezni $\overline{ST} = \overline{SR} = \rho_c$;
- c) savieno U ar R un caur T velk taisni līdzteku UR , atzīmējot viņas krustpunktu J ar c -asi.

3) Uzzīmē J-mērogu, $(F \times r)$ -kārtīgi samazinot L-mērogu (piemērā J-mērogā 1^{am} cm atbilst $5 \times F \times r = 5 \times 1000 \times 6 = 30000 \text{ cm}^4$).

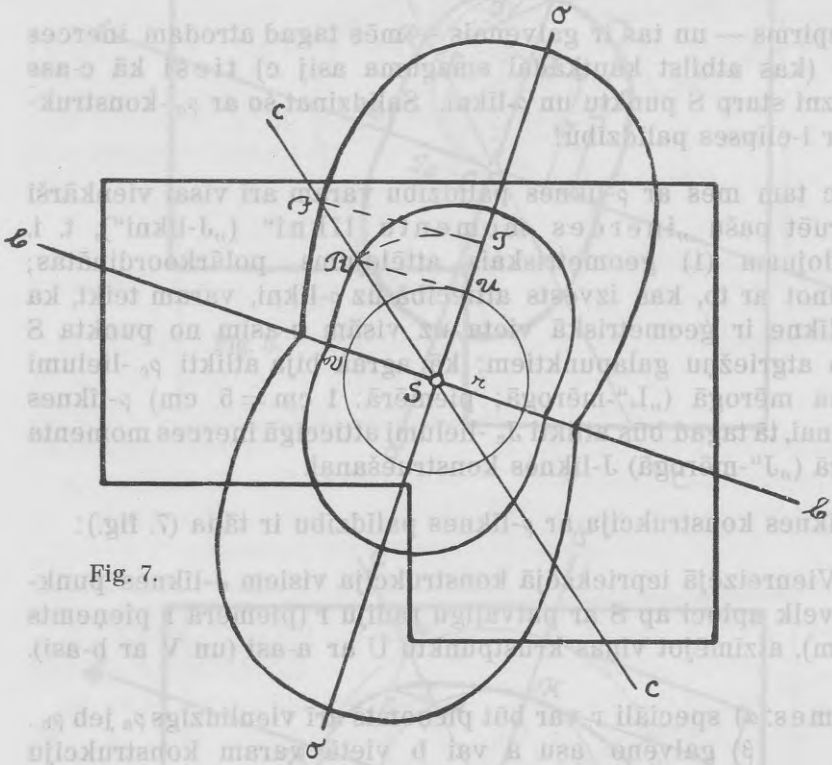
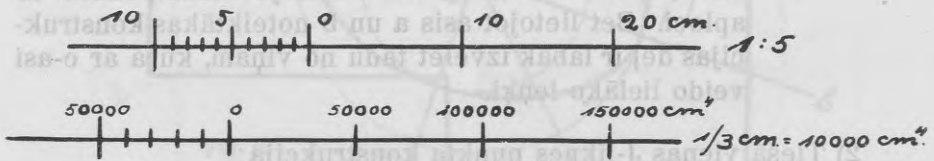

Fig. 7.



Pierādījums:

$$\overline{SJ} : \overline{ST} = \overline{SR} : \overline{SU},$$

jeb:

$$\frac{\overline{SJ}}{\overline{SU}} = \frac{\overline{SR} \cdot \overline{ST}}{\overline{SU} \cdot r} = \frac{\rho_c^2}{r}$$

$$\overline{JS} = \frac{\rho_c^2}{r} \text{ mērot L-mērogā; bet mērot J-mērogā:}$$

$$\overline{JS} = \frac{\rho_c^2}{r} \cdot (F \cdot r) = J_c.$$

7. figurā J-likne iezīmēta.

Augšējās pētīšanas rezultāts: atbilde uz jautājumu: „i-ellipse vai ρ -likne?“, kas uzstādīts no praktiskā grafostatiķa viedokļa, nāk par labu ρ -liknei.

Iesniegts fakultātei 1929. g. 14. decembrī.

No visām matemātiskām mēris mēris izpildītais proporcionalitātes likums.

Logaritmiskās spirāles koordinātas (2. fig.) ir:

$$R_n = R_0 \cdot e^{\frac{2\pi n}{\alpha}}$$

jeb: $R_n = R_0 \cdot a^n$

kur a ir augšminētais proporcionalitātes rezultāts un n noteikta rādija vektora apgriezumu skaitu.

Trägheitsellipse oder „Trägheitsradien-Linie?“

von E. Wiedemann

Kurze Inhaltsangabe der Schrift

Legen wir vom Schwerpunkt eines Querschnittes aus auf den jeweiligen Schwerachsen die Grössen der entsprechenden Trägheitsmomente in einem beliebig gewählten Masstabe als Vektoren ab, so bildet der geometrische Ort der Endpunkte dieser Vektoren eine Kurve: die „Trägheitsmomenten-Linie“ („J“-Linie).

Legen wir desgleichen (statt der Trägheitsmomente) die entsprechenden Trägheitsradien in einem beliebig gewählten Masstabe ab, so erhalten wir eine andere Kurve: die „Trägheitsradien-Linie“ („ ρ “-Linie).

In dieser Schrift wird eine geometrische Konstruktion der „ ρ “-Linie gezeigt (unter Zugrundelegung der vorher zu bestimmenden Hauptträgheitsradien ρ_a und ρ_b des Querschnittes), die ebenso einfach ist, wie die Konstruktion der Trägheitsellipse.

Diese „ ρ “-Linie weist aber gegenüber der Trägheitsellipse manche praktische Vorteile auf. Mit Hilfe der „ ρ “-Linie kann der jeder beliebigen Schwerachse des Querschnittes entsprechende Trägheitsradius ganz unmittelbar aus der Zeichnung entnommen werden. Auch lässt sich mit Hilfe der „ ρ “-Linie auf einfache Weise die „J“-Linie geometrisch konstruieren.

ARCHITEKTŪRAS FAKULTĀTES SERIJA I. 3.

Jōnisko kapitelu volūtas kā matēmatiskas
spirāles

Ērichs Vīdemans (*E. Wiedemann*)

Kautkāda no atsevišķiem aploces lokiem sastādīta spirāle nevar atvietot tādas spirāles skaistumu, kuŗa izveidojas pēc noteikta analitiski-ģeometriskā likuma.

Likumu par jōnisko kapitelu volūtām var atrast, pamatojoties uz novērojumu pie klasiskiem grieķu piemēriem. Ja mēs apmēram no volūtas acs centra A (1. fig.) novelkam kautkādu taisni, tad tuveni ir spēkā sekošas proporcijas:

$$\overline{IA} : \overline{IIA} = \overline{IIA} : \overline{IIIA} = \dots = c = \overline{II I} : \overline{III II} = \overline{III II} : \overline{IV III} = \dots$$

Proporcionalitātes reizulis c pie klasiskiem kapiteļiem tikai tuveni konstants, tamdēļ ka tādu kapitelu volūtas neveido stingri matēmatiskas spirāles (kā tas arī varēja būt!); bet viņas gan uzrāda tendenci tādām vairāk jeb mazāk pieķļauties. Skaitliski piemēri sekos.

No visām matēmatiskām spirālēm logaritmiskā izpilda minēto proporcionalitātes likumu.

Logaritmiskās spirāles vienādojums polārkoordinātās (2. fig.) ir:

$$R_{\varphi} = R_0 \cdot c^{\frac{\varphi}{2\pi}},$$

jeb: $R_n = R_0 \cdot c^n \dots \dots \dots (1)$

kur c ir augšminētais proporcionalitātes reizulis un n noteic radija vektora apģiezienu skaitu.

Leņķis α_n starp radija vektoru OS_n un skaruli $S_n C_n$ attiecīgā spirāles punktā S_n ir konstants lielums:

$$\alpha_n = \alpha_0 = \text{konst.} = - \text{arcctg} \frac{\ln c}{2\pi},$$

$$\text{jeb: } \beta_n = \beta_0 = \text{konst.} = - \text{arctg} \frac{\ln c}{2\pi},$$

$$\text{vai: } \text{tg } \beta_0 = - \frac{\ln c}{2\pi} \dots \dots \dots (2)$$

Spirāles lieces radiju $\overline{S_n K_n} = \rho_n$ (3. fig.) noteic vienādojums:

$$\rho_n = \frac{R_n}{\sin \alpha_0} = R_0 \cdot c^n \cdot \sqrt{1 + \text{tg}^2 \beta_0} \dots \dots \dots (3)$$

Šim vienādojumam ir šāda ģeometriskā nozīme (3. fig.): lieces centrs K_n ir spirāles punktā S_n statena krustpunkts ar stateni, kas novilkts pret radija vektoru OS_n polā O .

Visu lieces centru K_n ģeometriskā vieta, evolūta, tāpat ir loģaritmiska spirāle; viņai ir tas pats pols O , bet ass OK_0 pagriezta atpakaļ par 90° (3. fig.); attiecībā uz šo jauno asi evolūtai ir vienādojums:

$$r_n = r_0 \cdot c^n = R_0 \cdot c^n \cdot \text{tg } \beta_0 \dots \dots \dots (4)$$

kur $r_0 = \overline{OK_0}$; $r_n = \overline{OK_n}$.

Vēl apzīmēsim (4. fig.):

horizontālo pusatstatumu starp volūtu acu centriem ar . . .	b
horizontālo pusatstatumu starp spirāļu acu centriem ar . . .	b ₀
vertikālo volūtu acu centru atstatumu no volūtas virsmalas ar . . .	h
vertikālo spirāļu centru atstatumu no volūtas virsmalas ar . . .	h ₀
volūtas acs radiju ar	r
attiecību $\frac{h}{b}$ ar	p
attiecību $\frac{r}{h}$ ar	q
volūtas spirāles apgriezienu kopskaitu no sākumpunkta līdz pieskaršanai pie acs ar	N
spirāles pieskarpunktu ar aci ar	S _N
$\overline{O S_N}$ ar	R _N
lieces radiju spirāles punktā S_N ar	ρ_N
attiecīgo lieces centru ar	K _N

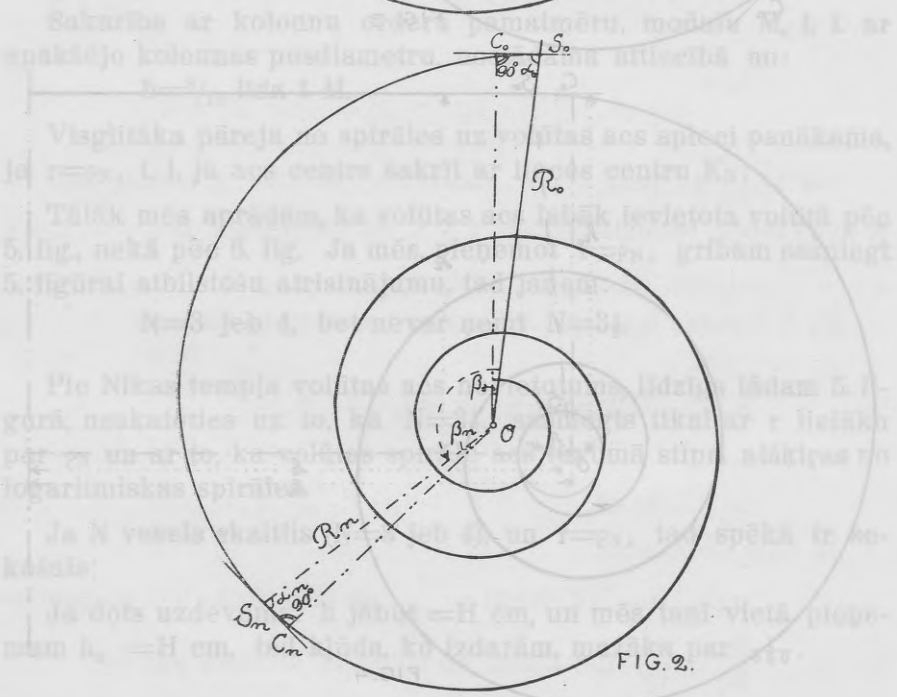
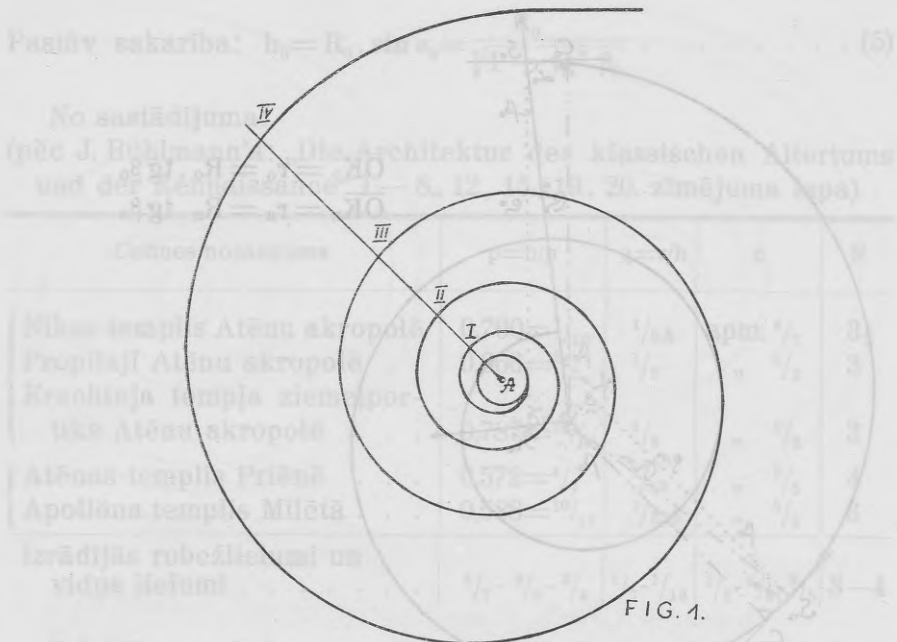

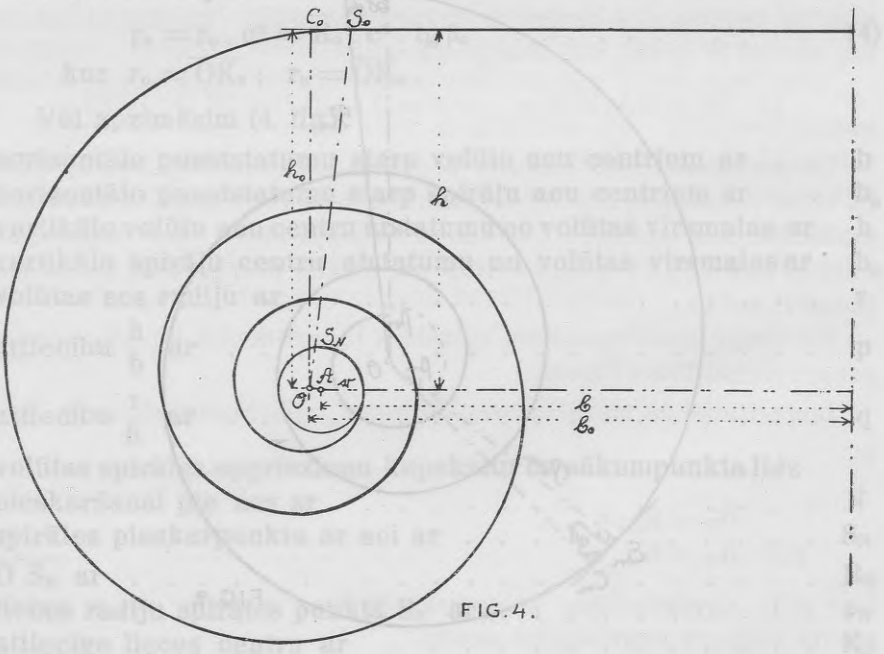
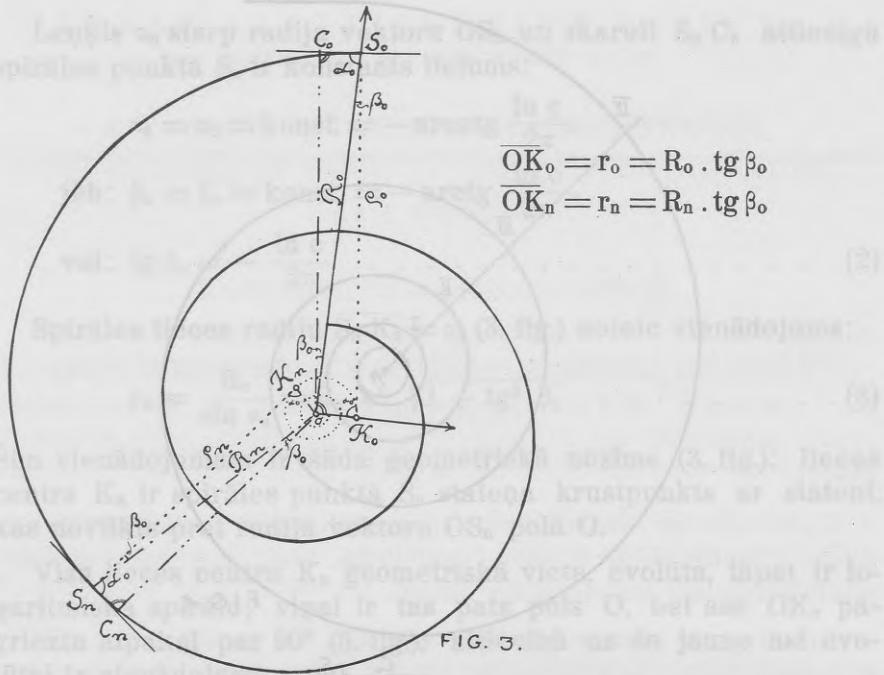

$$\text{Pastāv sakarība: } h_0 = R_0 \cdot \sin \alpha_0 = \frac{R_0}{\sqrt{1 + \operatorname{tg}^2 \beta_0}} \dots \dots \dots (5)$$

No sastādījuma:

(pēc J. Bühlmann'a: „Die Architektur des klassischen Altertums und der Renaissance“ I — 8., 12., 15., 19., 20. zīmējuma lapa).

Celtnes nosaukums	$p=h/p$	$q=r/h$	c	N
Nikas templis Atēnu akropolē	$0,700 = \frac{7}{10}$	$\frac{1}{6,5}$	apm. $\frac{4}{7}$	$3\frac{1}{2}$
	Propilaji Atēnu akropolē . .	$0,666 = \frac{2}{3}$	$\frac{1}{7}$	„ $\frac{1}{2}$
Erechteja tempļa ziemeļpor- tikts Atēnu akropolē . . .	$0,787 = \frac{11}{14}$	$\frac{1}{8}$	„ $\frac{1}{2}$	3
	Atēnas templis Priēnē . . .	$0,572 = \frac{4}{7}$	$\frac{1}{12}$	„ $\frac{3}{5}$
Apollōna templis Milētā . . .	$0,588 = \frac{10}{17}$	$\frac{1}{12,5}$	„ $\frac{5}{9}$	3
izrādījās robežlielumi un vidus lielumi	$\frac{4}{7} - \frac{2}{3} - \frac{3}{4}$	$\frac{1}{7} - \frac{1}{12}$	$\frac{1}{2} - \frac{5}{9} - \frac{3}{5}$	3—4

Sakarība ar kolonnu orderu pamatmēru, modulu M, t. i. ar apakšējo kolonnas pusdiametru, nostādāma attiecībā no:

$$b = \frac{9}{10} \text{ līdz } 1 \text{ M.}$$

Visglītāka pāreja no spirāles uz volūtas acs aploci panākama, ja $r = \rho_N$, t. i. ja acs centrs sakrīt ar lieces centru K_N .

Tālāk mēs aprādām, ka volūtas acs labāk ievietota volūtā pēc 5. fig., nekā pēc 6. fig. Ja mēs, pieņemot $r = \rho_N$, gribam sasniegt 5. figūrai atbilstošu atrisinājumu, tad jāņem:

$$N = 3 \text{ jeb } 4, \text{ bet nevar ņemt } N = 3\frac{1}{2}.$$

Pie Nikas tempļa volūtas acs novietojums, līdzīgs tādām 5. figūrā, neskatoties uz to, ka $N = 3\frac{1}{2}$, sasniegts tikai ar r lielāku par ρ_N un ar to, ka volūtas spirāle acs tuvumā stipri atšķiras no logaritmiskas spirāles.

Ja N vesels skaitlis ($N = 3$ jeb 4), un $r = \rho_N$, tad spēkā ir sekošais:

Ja dots uzdevums: h jābūt = H cm, un mēs tanī vietā pieņemam $h_0 = H$ cm, tad kļūda, ko izdarām, mazāka par $\frac{1}{850}$.

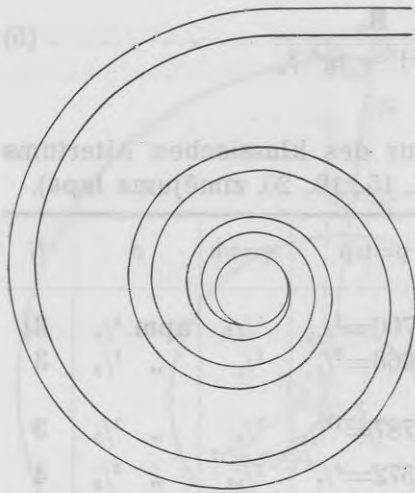

Fig. 5.

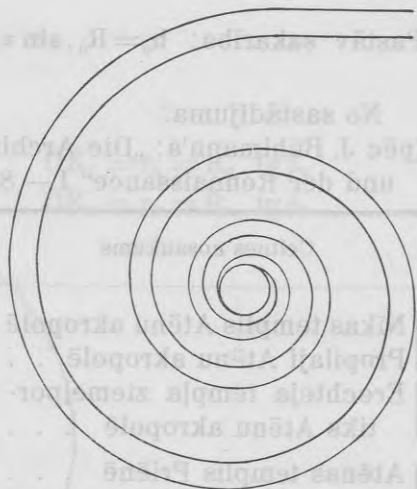

Fig. 6.

Pierādījums (7. fig.):

$$h = h_0 + \overline{AD} = h_0 (1 + c^N \cdot \text{tg}^2 \beta_0) = h_0 \left[1 + c^N \cdot \left(\frac{\ln c}{2\pi} \right)^2 \right]$$

jeb:

$$h_0 = \frac{1}{1 + c^N \cdot \left(\frac{\ln c}{2\pi} \right)^2} \cdot h \dots \dots \dots (6)$$

$c^N \cdot \left(\frac{\ln c}{2\pi} \right)^2$ paliek par vislielāko, ja mēs pielīdzinām

N apakšējam robežlielumam, t. i. 3, un pieņemam $\ln c = -\frac{2}{3}$, t. i. $c = e^{-\frac{2}{3}} = 0,515$; tad $h_0 = 0,99846 h = (1 - \frac{1}{6 \cdot 50}) \cdot h$.

No 7. figuras izrādījās vēl sakarība starp b_0 un b, p :

$$b_0 = b + \overline{OD} = b + h_0 \cdot c^N \cdot \text{tg} \beta_0 = b - h \cdot \frac{c^N \cdot \frac{\ln c}{2\pi}}{1 + c^N \cdot \left(\frac{\ln c}{2\pi} \right)^2} \approx$$

$$\approx b - h \cdot c^N \cdot \frac{\ln c}{2\pi} = b \cdot \left(1 - p \cdot c^N \cdot \frac{\ln c}{2\pi} \right) \dots \dots \dots (7)$$

Ja dots uzdevums:

$$q = \frac{r}{h} \left(= \frac{\rho^N}{h} \right) \text{ jābūt } = \frac{1}{Q}, \text{ un mēs tādā vietā pieņemam}$$

$$\frac{R_N}{R_0} = \frac{1}{Q}, \text{ tad kļūda, ko izdarām, mazāka par } \frac{1}{85}.$$

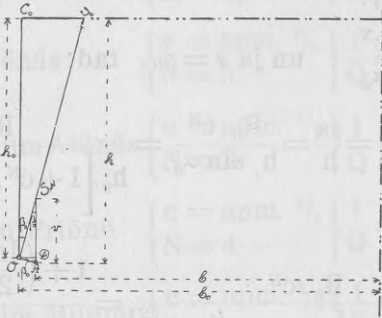

Fig. 7.

$$\overline{C_0 S_0} = h_0 \cdot \operatorname{tg} \beta_0$$

$$\overline{O S_0} = R_0 = \frac{h_0}{\cos \beta_0}$$

$$\overline{O S_N} = R_N = R_0 \cdot c^N = \frac{h_0 \cdot c^N}{\cos \beta_0}$$

$$\overline{A S_N} = r = \rho_N = \frac{R_N}{\cos \beta_0}$$

$$\overline{O D} = R_N \cdot \sin \beta_0 = h_0 \cdot c^N \cdot \operatorname{tg} \beta_0$$

$$\overline{A D} = \overline{O D} \cdot \operatorname{tg} \beta_0 = h_0 \cdot c^N \cdot \operatorname{tg}^2 \beta_0$$

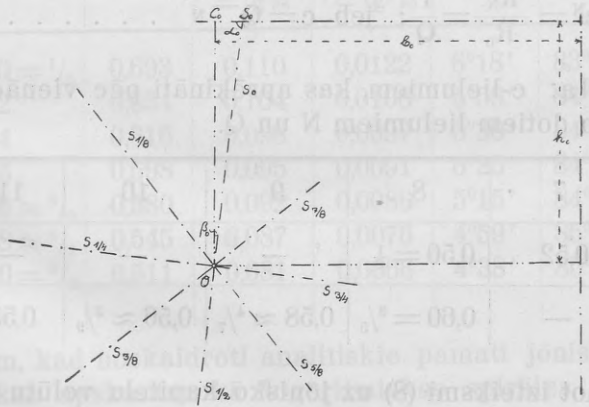

Fig. 8.

Pierādījums:

Pēc vienādojuma (3):

$$\rho_N = \frac{R_0 \cdot c^N}{\sin \alpha_0}; \text{ un ja } r = \rho_N, \text{ tad:}$$

$$q = \frac{1}{Q} = \frac{r}{h} = \frac{\rho_N}{h} = \frac{R_0 \cdot c^N}{h \cdot \sin \alpha_0} = \frac{R_0 \cdot c^N}{h_0 \cdot \left[1 + c^N \cdot \left(\frac{\ln c}{2\pi} \right)^2 \right] \cdot \sin \alpha_0} =$$

$$= \frac{R_0 \cdot c^N}{R_0 \cdot \sin^2 \alpha_0 \cdot \left[1 + c^N \cdot \left(\frac{\ln c}{2\pi} \right)^2 \right]} = \frac{1 + \left(\frac{\ln c}{2\pi} \right)^2}{1 + c^N \cdot \left(\frac{\ln c}{2\pi} \right)^2} \cdot c^N.$$

$$\frac{1 + \left(\frac{\ln c}{2\pi} \right)^2}{1 + c^N \cdot \left(\frac{\ln c}{2\pi} \right)^2} \text{ visvairāk atšķiras no lieluma 1, ja mēs}$$

pielīdzinām $\left\{ \begin{array}{l} N \text{ augšējam robežlielumam, t. i. } 4 \\ c \text{ apakšējam robežlielumam, t. i. } \frac{1}{2} \end{array} \right\}$; tad:

$$q = \frac{1}{Q} = 1,0118 \cdot c^N = \left(1 + \frac{1}{85} \right) \cdot c^N.$$

Pielaižot šo mazo kļūdu, mēs panākam vienkāršu c lieluma atkarību no dotiem lielumiem N un Q :

$$c^N = \frac{R_N}{R_0} = \frac{1}{Q}; \text{ jeb } c = Q^{-\frac{1}{N}} \dots \dots \dots (8)$$

I. tabula: c -lielumiem, kas aprēķināti pēc vienādojuma (8), atkarībā no dotiem lielumiem N un Q .

$N \backslash Q$	7	8	9	10	11	12
3	0,52	0,50 = $\frac{1}{2}$	—	—	—	—
4	—	0,60 = $\frac{3}{5}$	0,58 $\approx \frac{4}{7}$	0,56 $\approx \frac{5}{9}$	0,55	0,54

Attiecinot izteiksmi (8) uz jōnisko kapitelu volūtu klasiskiem paraugiem, atrodam:

$$\left\{ \begin{array}{l} \text{Nikas templim Atēnās} \quad \left\{ \begin{array}{l} c = \text{apm. } \frac{4}{7} \\ N = 3\frac{1}{2} \end{array} \right\} \frac{1}{Q} = \frac{1}{6,5} \cdot \text{apm. } \frac{1}{7} \text{ vietā} \\ \text{Propilajiem Atēnās} \quad \left\{ \begin{array}{l} c = \text{apm. } \frac{1}{2} \\ N = 3 \end{array} \right\} \frac{1}{Q} = \frac{1}{7} \cdot \dots \cdot \frac{1}{8} \text{ vietā} \\ \text{Erechteja templim Atēnās} \quad \left\{ \begin{array}{l} c = \text{apm. } \frac{1}{2} \\ N = 3 \end{array} \right\} \frac{1}{Q} = \frac{1}{8} \cdot \dots \cdot \frac{1}{8} \text{ vietā} \\ \text{Atēnas templim Priēnē} \quad \left\{ \begin{array}{l} c = \text{apm. } \frac{3}{5} \\ N = 4 \end{array} \right\} \frac{1}{Q} = \frac{1}{12} \cdot \dots \cdot \frac{1}{8} \text{ vietā} \\ \text{Apolōna templim Milētā} \quad \left\{ \begin{array}{l} c = \text{apm. } \frac{5}{9} \\ N = 3 \end{array} \right\} \frac{1}{Q} = \frac{1}{12,5} \cdot \dots \cdot \frac{1}{6} \text{ vietā.} \end{array} \right.$$

Tā tad Atikas jōniskiem paraugiem
 $r > \rho_N$ (Nikas templim, Propilajiem),
 vai $r = \rho_N$ (Erechteja templim),
 bet Mazāzijas jōniskiem paraugiem
 $r < \rho_N$.

Šinī rakstā lietots pieņēmums

$$r = \rho_N$$

atrodas apmēram vidū, pie kam vairāk tūvojas Atikas nekā Mazāzijas paraugiem.

II. tabula: dažādiem no c atkarīgiem lielumiem:

c	$-\ln c$	$\frac{-\ln c}{2\pi} =$ $= \text{tg } \beta_0$	$\left(\frac{\ln c}{2\pi}\right)^2 =$ $= \text{tg}^2 \beta_0$	β_0	α_0
$0,50 = \frac{1}{2}$	0,693	0,110	0,0122	$6^{\circ}18'$	$83^{\circ}42'$
0,52	0,654	0,104	0,0108	$5^{\circ}56'$	$84^{\circ}04'$
0,54	0,616	0,098	0,0097	$5^{\circ}36'$	$84^{\circ}24'$
0,55	0,598	0,095	0,0091	$5^{\circ}25'$	$84^{\circ}35'$
$0,56 \approx \frac{5}{9}$	0,580	0,092	0,0086	$5^{\circ}15'$	$84^{\circ}45'$
$0,58 \approx \frac{4}{7}$	0,545	0,087	0,0076	$4^{\circ}59'$	$85^{\circ}01'$
$0,60 = \frac{3}{5}$	0,511	0,081	0,0066	$4^{\circ}38'$	$85^{\circ}22'$

Pēc tam, kad noskaidroti analitiskie pamati jōnisko kapitulu volūtām, kas apskatītas kā logaritmiskas spirāles, mēs varam pāriet uz viņu ģeometrisko konstrukciju.

Mēs uzstādam uzdevumu: jākonstruē jōniska kapitela volūta kā logaritmiska spirāle, ja doti lielumi (pēc 236. lp. pieņemtiem apzīmējumiem): b , p , q un N .

Skaitlisks piemērs: $b = 18$ cm

$$p = \frac{2}{3}$$

$$q = \frac{1}{8}$$

$$N = 3.$$

Mēs aprēķinām h no vienādojuma: $h = p \times b = H$ cm; atrodam c lielumu no I. tabulas; aprēķinām b_0 no vienādojuma (7), ņemot palīgā II. tabulu.

Skaitliskā piemērā: $H = \frac{2}{3} \times 18 = 12$ cm

$$c = \frac{1}{2}$$

$$b_0 = 18 \cdot \left[1 - \frac{2}{3} \cdot \left(\frac{1}{2}\right)^3 \cdot \frac{\ln \frac{1}{2}}{2\pi} \right] = 18,17 \text{ cm.}$$

Iezīmējam abu spirāļu polus b_0 -atstatumā pa kreisi un pa labi no simmetrijas ass un h_0 -atstatumā no volūtu augšmalas, pieņemot $h_0 = H$ cm., zinot, ka mēs ar to izdarām kļūdu, mazāku par $\frac{1}{656}$.

Skaitliskā piemērā, pēc vienādojuma (6):

$$h = 12 \cdot \left[1 + \left(\frac{1}{2}\right)^3 \cdot \left(\frac{\ln \frac{1}{2}}{2\pi}\right)^2 \right] = 12 \cdot \left(1 + \frac{1}{656} \right).$$

Turpmāk apskatīsim tikai kreisās spirāles konstrukciju; labās spirāles konstrukcija būs viņai simmetriska.

Velkam caur O vertikāli un atrodam punktu C_0 (8. fig.); aprēķinām atstatumu $\overline{C_0 S_0}$ no vienādojumā: $\overline{C_0 S_0} = h_0 \cdot \text{tg } \beta_0$ (salīdz. ar 7. fig.), ņemot palīgā II tabulu; atrodam punktu S_0 un novelkam spirāles polārkoordinātu sistēmas asi OS_0 .

$$\sphericalangle C_0 OS_0 = \beta_0; \quad \sphericalangle C_0 S_0 O = \alpha_0.$$

Pēc vienādojuma (5): $R_0 = h_0 \cdot \sqrt{1 + \text{tg}^2 \beta_0}$

Skaitliskā piemērā: $\overline{C_0 S_0} = 12 \times 0,11 = 1,32$ cm

$$\beta_0 = 6^\circ 18'$$

$$\alpha_0 = 83^\circ 42'$$

Apzīmēsim ar s_n asi OS_n , kuŗa atbilst n apgriezieniem.

Tad OS_0 ir „ s_n “-ass pie $n=0, 1, 2, 3, 4$.

s_n -ass pie $n=1/2, 1\frac{1}{2}, 2\frac{1}{2}, 3\frac{1}{2}$ ir s_0 -ass turpinājums.

s_n -ass pie $\left\{ \begin{array}{l} n=1/4, 1\frac{1}{4}, 2\frac{1}{4}, 3\frac{1}{4} \\ n=3/4, 1\frac{3}{4}, 2\frac{3}{4}, 3\frac{3}{4} \end{array} \right\}$ ir stateniski pret s_0 -asi.

s_n -ass pie $\left\{ \begin{array}{l} n=1/8, 1\frac{1}{8}, 2\frac{1}{8}, 3\frac{1}{8} \\ n=3/8, \text{ u. t. t.} \\ n=5/8, \text{ u. t. t.} \\ n=7/8, \text{ u. t. t.} \end{array} \right\}$ īsāk sakot: „astotdaļasis“, atrodam, sadalot uz pusēm leņķus starp $s_0, s_{1/4}, s_{1/2}$ un $s_{3/4}$ asīm.

Vēl vienreiz sadalot leņķus uz pusēm, atrodam „sešpatsmitdaļasis“ u. t. t.; bet parasti pietiek iet līdz astotdaļasīm.

Vēl mēs aprēķinām $R_1=R_0 \cdot c$.

Skaitliskā piemērā: $R_1=12,15 \times \frac{1}{2}=6,075$ cm.

Citus R_n lielumus atrodam pēc tam grafiski: 9. fig. Skaitļi pie atsevišķiem punktiem nozīmē n -lielumus; katram n atbilstošais R_n ir attiecīga punkta atstatums no punkta „ ∞ “.

Konstrukcijās gājiens:

No punkta „ ∞ “ atliekam vienā un tanī pašā virzienā atgriežņus $\infty 0 = R_0$ un $\infty 1 = R_0 \times c = R_1$, virs pamatlīnijas $\infty 0$ zīmējam pusaploci, punktā 1 uzstādam stateni pret pamatlīniju un atrodam viņa krustpunktu $\frac{1}{2}$ ar pusaploci. Velkot caur punktu $\frac{1}{2}$ aploces loku, pieņemot punktu „ ∞ “ par centru un loka krustpunktā ar pamatlīniju uzstādot stateni pret pamatlīniju, atrodam uz pusaploces punktu $\frac{1}{4}$. Atkārtojot, no punkta $\frac{1}{4}$ izejot, tādu pašu konstrukciju, kā iepriekš, izejot no punkta $\frac{1}{2}$, mēs atrodam punktu $\frac{1}{8}$ un tādā pat ceļā punktus $\frac{1}{16}, \frac{1}{32}$ u. t. t. uz pusaploces. Uz taisnes, kas savieno punktu „ ∞ “ ar punktu $\frac{1}{4}$ atrodas ceturtdaļpunkti $\frac{1}{4}, \frac{2}{4}, \frac{3}{4}$ zīmējumā parādītās vietās; nosauksim tamdēļ taisni $\infty \frac{1}{4}$ par „ceturtdaļpunktu asi“. Starp ceturtdaļpunktiem pastāv šāda ģeometriskā sakarība: nolaižot no punkta $\frac{1}{4}$ stateni uz pamatlīniju un velkot caur stateņa pamatpunktu aploces loku, pieņemot punktu „ ∞ “ par centru, atrodam punktu $\frac{2}{4}$ uz ceturtdaļpunktu ass; atkārtojot šo pašu „stateņa un loka“ konstrukciju, izejot no punkta $\frac{2}{4}$, atrodam punktu $\frac{3}{4}$ uz ceturtdaļpunktu ass. Bet punkts $\frac{3}{4}$ tanī pašā laikā atrodas arī uz stateņa, nolaista no punkta $\frac{1}{2}$ uz pamatlīniju. Tāpat atrodam uz „astotdaļpunktu ass“ $\infty \frac{1}{8}$, izejot

no punkta $1/8$, ar „stateņa un loka“ konstrukciju palīdzību vispirms punktu $2/8$, pēc tam punktus $3/8$, $4/8$, $5/8$, $6/8$ un $7/8$. Bet punktus $3/8$, $5/8$ un $7/8$ var vienkāršāk atrast, izejot no fakta, ka tie atrodas uz stateņiem, nolaistiem no punktiem $1/4$, $2/4$ un $3/4$ uz pamatlīniju. Tā pati konstrukcija ved pie sešpatsmitdaļpunktu noteikšanas uz „sešpatsmitdaļpunktu ass“ u. t. t. Tādā kārtā atrodam patvaļīgi daudz R_n -lielumus pirmam spirāles apgriezienam: $n = 0$ līdz 1. Bet parasti pietiek iet tikai līdz astotdaļpunktu asij. Lai atrastu R_n -lielumus otram spirāles apgriezienam — $n = 1$ līdz 2 —, zīmējam otru pusaploci virs $\infty 1$, dabūjam punktu $1\frac{1}{2}$ un no pēdējā nolaižot stateni uz pamatlīniju — punktu 2. Ieklātā II figūrā līdzīga ieklātai I figūrai. Kā I figūrā bijām atraduši punktus, kas attiecas uz n , robežās no 0 līdz 1, tāpat II figūrā atrodam patvaļīgi daudz punktu, kas attiecas uz n , robežās no 1 līdz 2. Tāpat konstruējam punktus trešam apgriezienam — $n = 2$ līdz 3 — III figūrā; ceturtam apgriezienam — $n = 3$ līdz 4 — IV figūrā u. t. t.

Pierādījums:

$$\left\{ \begin{array}{l} \frac{R_0 \cdot c}{\infty^{1/2}} = \frac{\overline{\infty^{1/2}}}{R_0} \text{ (9a fig.); } \overline{\infty^{1/2}} = R_0 \cdot c^{1/2} = R_{1/2} \\ \frac{R_0 \cdot c^{1/2}}{\infty^{1/4}} = \frac{\overline{\infty^{1/4}}}{R_0} \text{ (9a fig.); } \overline{\infty^{1/4}} = R_0 \cdot c^{1/4} = R_{1/4} \text{ u. t. t.} \\ \frac{\overline{\infty^{3/4}}}{R_0 \cdot c^{3/4}} = \frac{R_0 \cdot c^{3/4}}{R_0 \cdot c^{1/4}} \text{ (9b fig.); } \overline{\infty^{3/4}} = R_0 \cdot c^{3/4} = R_{3/4}. \end{array} \right.$$

Bet to pašu rezultātu panākam arī no attiecības:

$$\frac{\overline{\infty^{3/4}}}{R_0 \cdot c} = \frac{R_0 \cdot c^{1/4}}{R_0 \cdot c^{1/2}} \text{ (9b fig.);}$$

ar ko pierādīts, ka punkts $3/4$ atrodams kā ar „stateņa un loka“ konstrukcijas palīdzību, izejot no punkta $2/4$, tā arī ar stateņa palīdzību, kas nolaists no punkta $1/2$ uz pamatlīniju.

Tāpat atrodam, kā no:

$$\left\{ \begin{array}{l} \frac{\overline{\infty^{3/8}}}{R_0 \cdot c^{3/8}} = \frac{R_0 \cdot c^{3/8}}{R_0 \cdot c^{1/8}} \text{ (9b fig.), tā arī no} \\ \frac{\overline{\infty^{3/8}}}{R_0 \cdot c^{1/2}} = \frac{R_0 \cdot c^{1/8}}{R_0 \cdot c^{1/4}} \text{ (9b fig.), kā, } \overline{\infty^{3/8}} = R_0 \cdot c^{3/8} = R_{3/8} \end{array} \right.$$

$$\left\{ \begin{array}{l} \frac{\overline{\infty^{5/8}}}{R_0 \cdot c^{4/8}} = \frac{R_0 \cdot c^{4/8}}{R_0 \cdot c^{3/8}} \\ \frac{\overline{\infty^{5/8}}}{R_0 \cdot c^{3/4}} = \frac{R_0 \cdot c^{1/8}}{R_0 \cdot c^{1/4}} \end{array} \right. \text{(9^b fig.); } \overline{\infty^{5/8}} = R_0 \cdot c^{5/8} = R_{5/8}; \text{ u. t. t.}$$

I un II figūras līdzības dēļ:

$$\left\{ \begin{array}{l} \frac{\overline{\infty 2}}{R_0 \cdot c} = \frac{R_0 \cdot c}{R_0}; \quad \overline{\infty 2} = R_0 \cdot c^2 = R_2 \\ \frac{\overline{\infty 1^{1/2}}}{R_0 \cdot c} = \frac{R_0 \cdot c^{1/2}}{R_0}; \quad \overline{\infty 1^{1/2}} = R_0 \cdot c^{1/2} = R_{1^{1/2}} \text{ u. t. t.} \end{array} \right.$$

Mēs atliekam R_n -lielumus no pola 0 uz attiecīgām s_n -asīm un ar to noteicam spirāles punktus (pa 8 katram veselam apgriezianam).

Pēc tam mēs velkam attiecīgās skāruleš. Uz vienādojuma (2) pamata (ka $\nabla \alpha_n = \nabla \alpha_0 = \text{konst}$):

punktiem $S_0, S_{1/8}, S_1, S_{1^{1/2}}$ u. t. t. skāruļu virziens ir horizontāls,

punktiem $S_{1/4}, S_{3/8}, S_{1^{1/4}}, S_{1^{3/4}}$ u. t. t. skāruļu virziens ir vertikāls,

punktiem $S_{1/8}, S_{5/8}, S_{1^{5/8}}, S_{1^{7/8}}$ u. t. t. skāruļu virziens ir zem 45° no labās puses augšā uz kreiso — apakšā,

punktiem $S_{3/8}, S_{7/8}, S_{1^{3/8}}, S_{1^{7/8}}$ u. t. t. skāruļu virziens ir zem 45° no kreisās puses augšā uz labo — apakšā.

Tālāk mēs konstruējam attiecīgos lieces centrus pēc 3. figūras, velkam lieces aploces un beidzot iezīmējam pašu spirāli kā aplocēm piekļaujošos likni.

Iekšējā lieces aploce veido volūtas aci.

$$\frac{1}{Q} = \frac{R_N}{R_0} = c^N \dots \frac{r}{h} (=q) \text{ vietā; bet mēs zinām, ka}$$

kļūda, ko izdarām, mazāka par $\frac{1}{85}$.

Skaitliskā piemērā:

$$q = \frac{1 + 0,0122}{1 + (\frac{1}{2})^3 \cdot 0,0122} \cdot \frac{1}{8} = (1 + \frac{1}{91}) \cdot \frac{1}{8} \dots \frac{1}{8} \text{ vietā.}$$

Uz skaitliska piemēra pamata aprakstītā konstrukcija izvesta 11. figūrā ar 12. palīgfigūru.

Apskatīsim vēl iekšējās blakus spirāles (kas pavada galveno spirāli) konstrukciju.

Apzīmesim:

Blakus spirāles proporcionālītātes reizuli (sal. l. p. 1 sacīto) ar c'
 blakus spirāles sākumpunktu (uz s_0 -ass — fig. 11) ar T_0
 blakus spirāles apgriezīenu kopskaitu no sākumpunkta T_0

līdz punktam, kurā viņa sastop volūtas aci, ar N'
 punktu, kurā viņa sastop volūtas aci, ar $T_{N'}$
 attiecīgo asi $\overline{OT_{N'}}$ ar $s_{N'}$

blakus spirāle ssākumpunkta T_0 atstātumu $\overline{T_0S_0}$ no galvenās
 spirāles sākumpunkta S_0 ar t_0

blakus spirāles punkta $T_{N'}$ atstātumu no attiecīga galvenās
 spirāles punkta $S_{N'}$ (uz $s_{N'}$ -ass) ar $t_{N'}$

Uz klasisko paraugu pamata var konstatēt, ka blakus spirāle lēnāk tuvojas galvenai spirālei, nekā galvenā spirāle pati tuvojas savam tūvakam iekšējam apgriezienam, t. i. — blakus spirāles proporcionālītātes reizulis c' ir mazāks, nekā galvenās spirāles proporcionālītātes reizulis c . Visderīgāk ir vispirms pieņemt blakus spirāles sākumpunkta T_0 atstātumu t_0 no galvenās spirāles sākumpunkta S_0 un punktu $T_{N'}$, kurā blakus spirāle sastop volūtas aci; pie kam, pieslienoties klasiskiem paraugiem, vislabāk pieņemt, ka $N' = N - \frac{1}{2}$, vai $N - \frac{3}{8}$, vai $N - \frac{5}{8}$.

Skaitliskā piemērā: $t_0 = \frac{R_0 - R_1}{5} = 1,215 \text{ cm}$

un $N' = N - \frac{1}{2} = 2\frac{1}{2}$ (un tamdēļ 11. fig. $S_{N'}$ vietā rakstīts $S_{2\frac{1}{2}}$ un $T_{N'}$ vietā — $T_{2\frac{1}{2}}$).

Pēc tam (10. fig.) atliekam uz taisnes no kautkāda punkta E visus atrastos atgriežņus R_0 līdz $R_{N'}$, uzstādām visos viņu gala-punktos (E_0 līdz $E_{N'}$) stateņus, atliekam uz stateni punktā E_0 atgriežņi $\overline{E_0F_0} = t_0$ un punktā $E_{N'}$ atgriežņi $\overline{E_{N'}F_{N'}} = t_{N'}$; pēdējais tieši dabujams no zīmējuma ($t_{N'} = \overline{T_{N'}S_{N'}}$). Tad taisne $F_0F_{N'}$ nogriež uz stateņa kautkāda punktā E_n (kurū noteic atgriežnis R_n) atgriežņi $\overline{E_nF_n} = t_n$, kas atliekams no attiecīgā punkta S_n uz s_n -ass, uz iekšpusi. Derīgi kombinēt 10. figūru ar 9. figūru (salīdz. 12. figūru).

Iesniegts fakultātei 1930. g. 15. februārī.

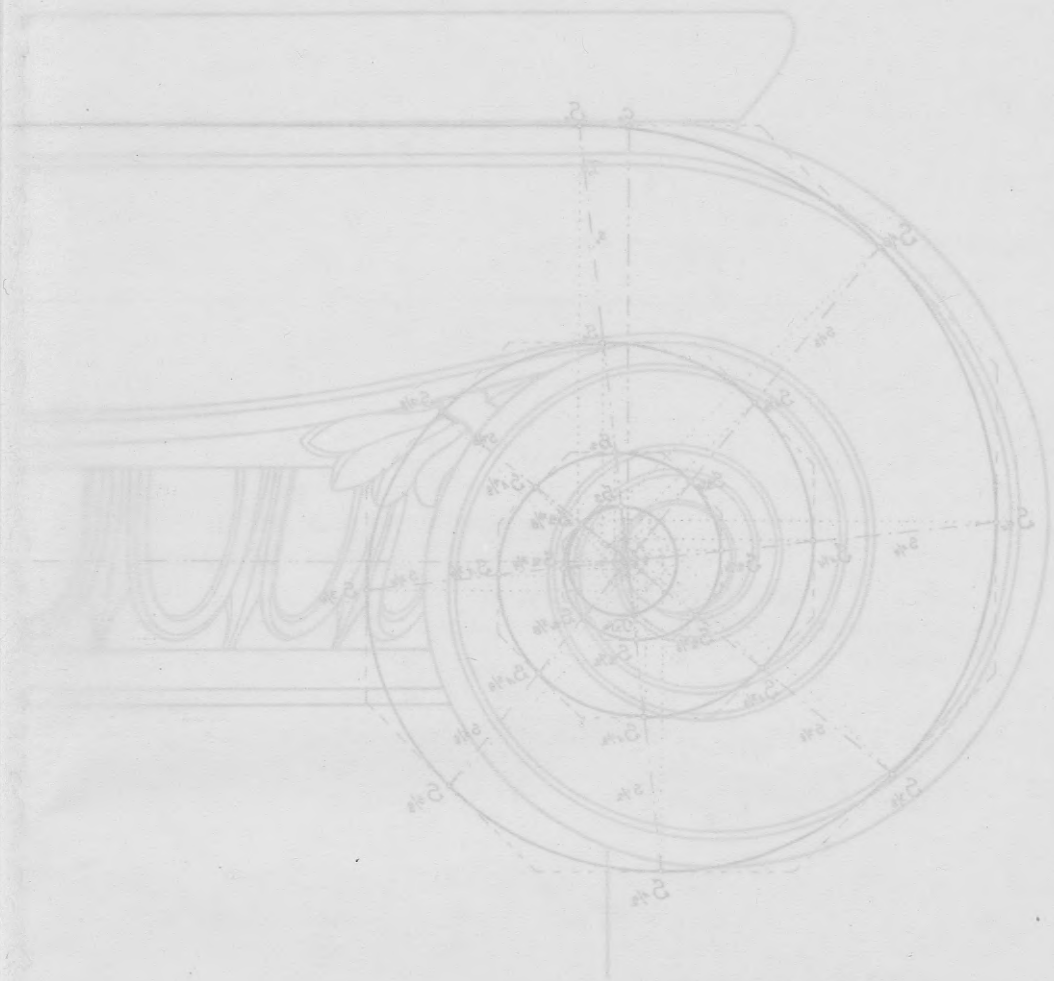
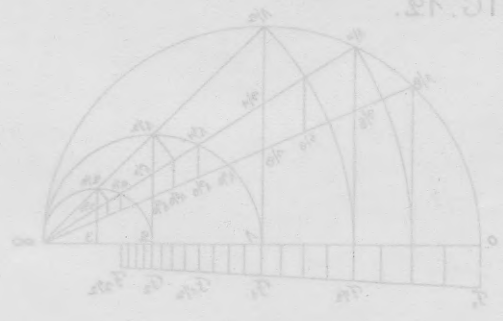

FIG. 13.



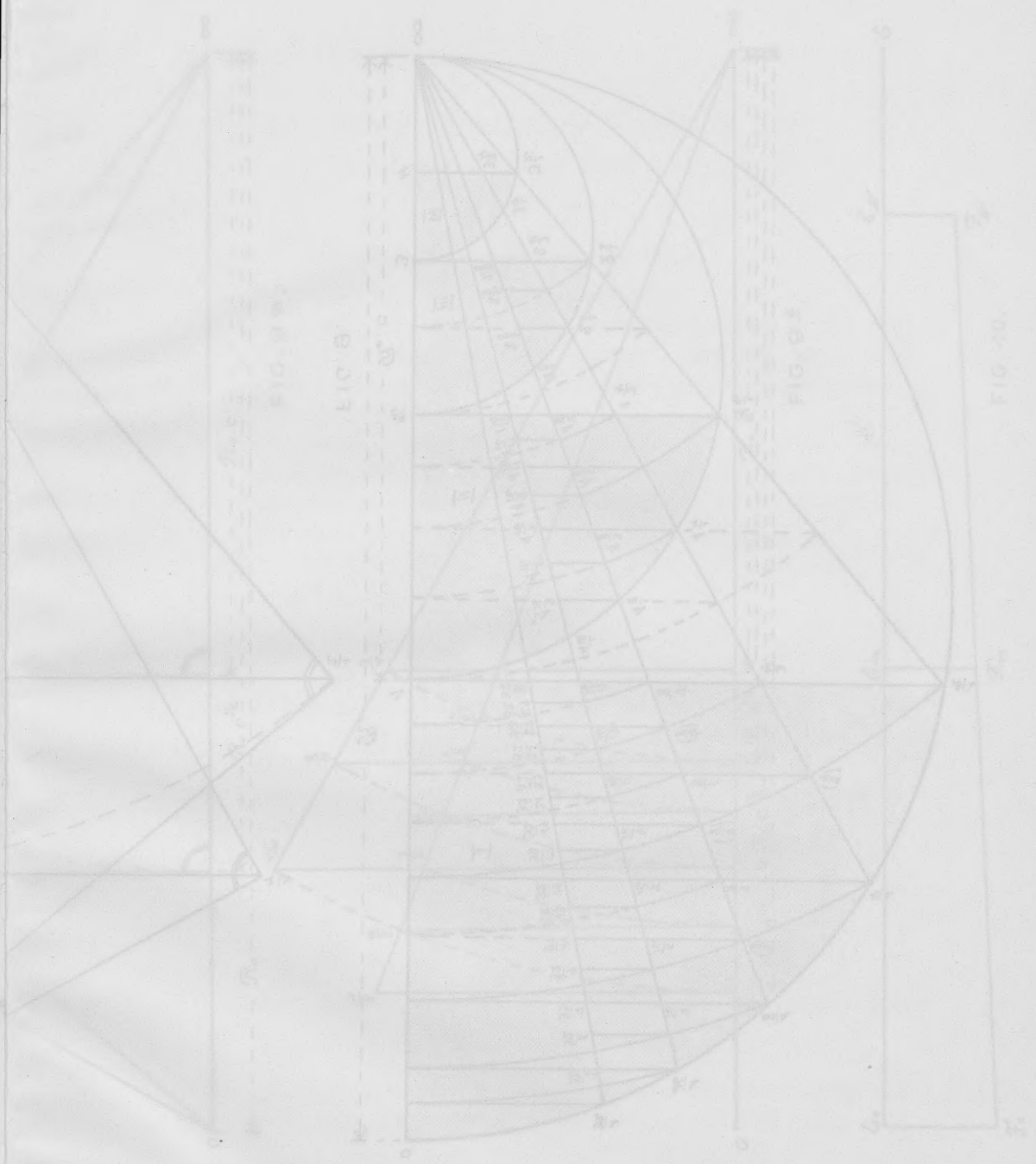

FIG. 20.

FIG. 21.

FIG. 19.

FIG. 22.

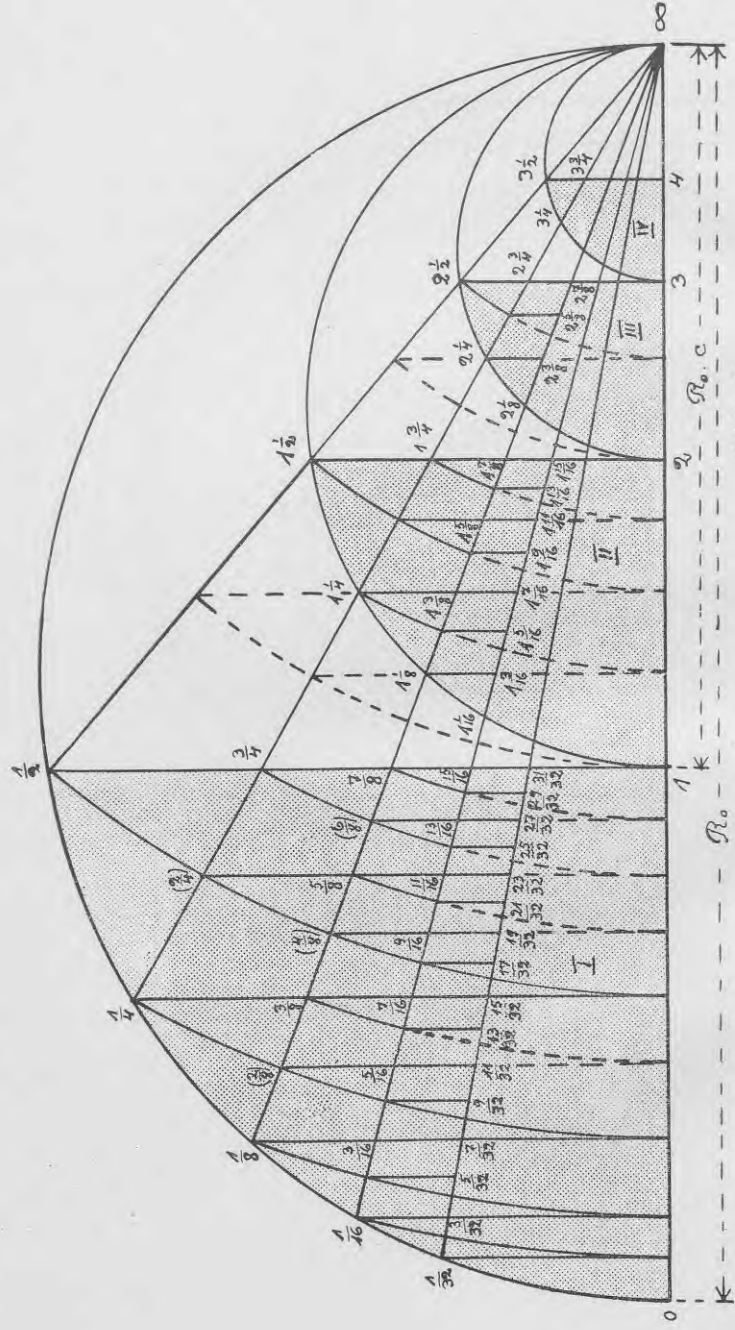

FIG. 9.

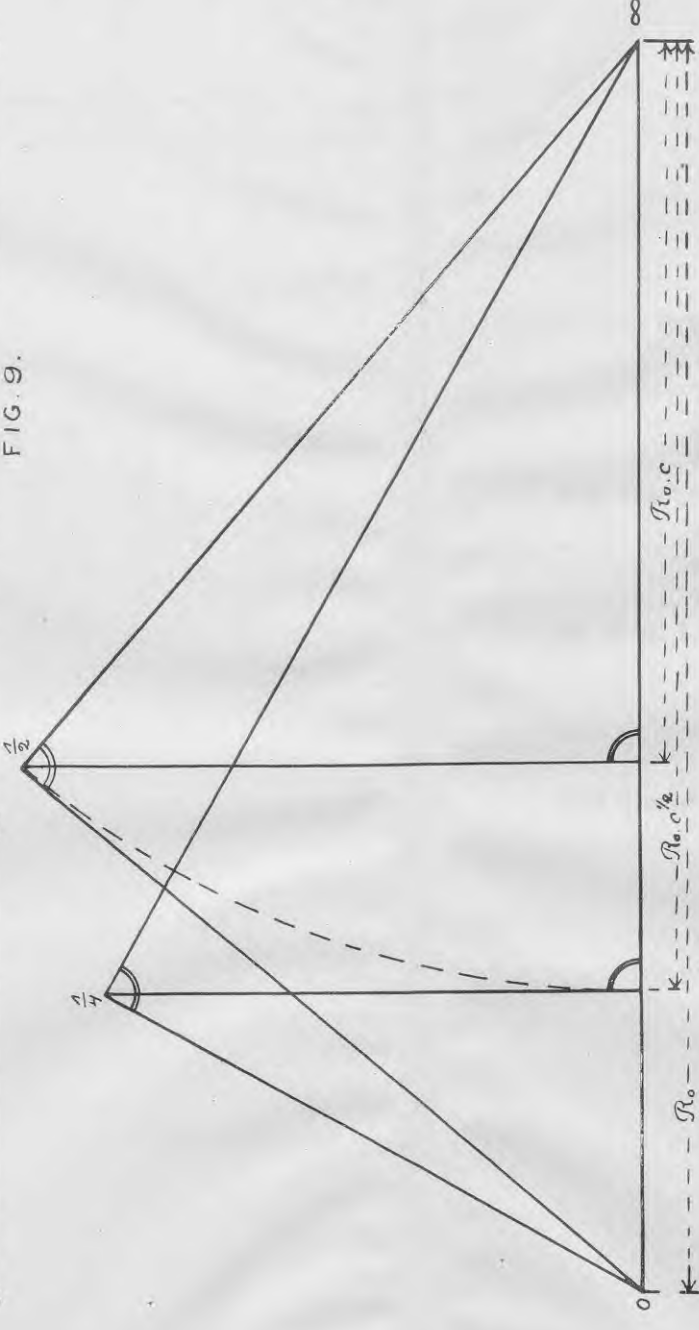

FIG. 9a.

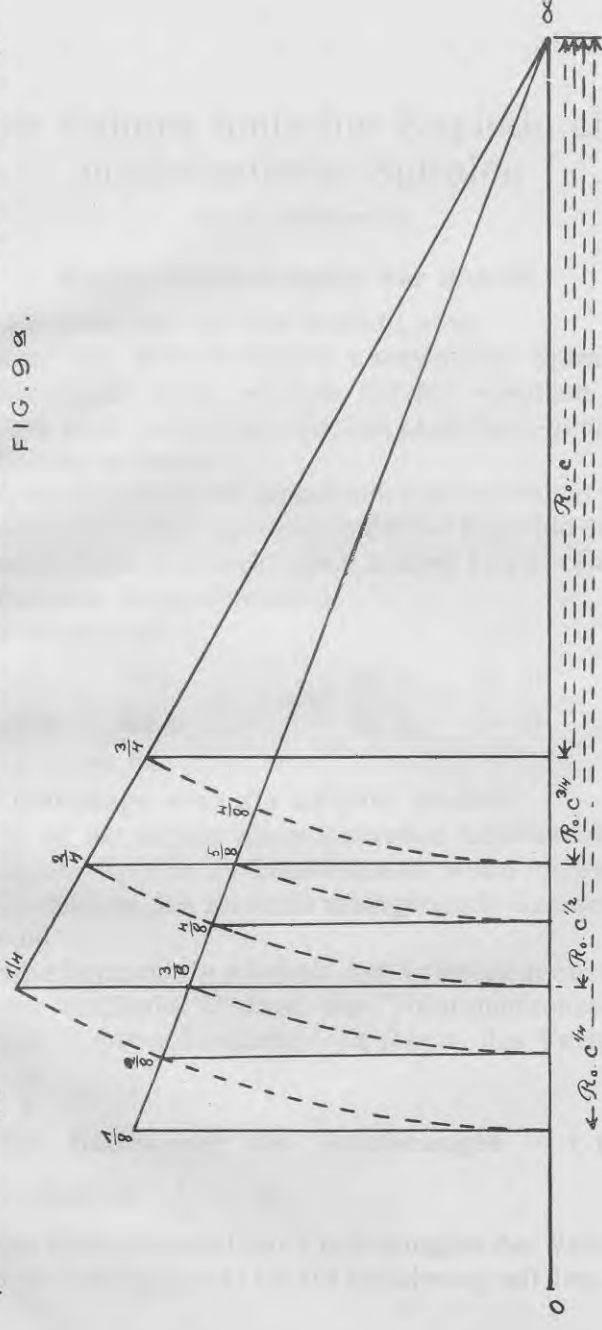

FIG. 9b.

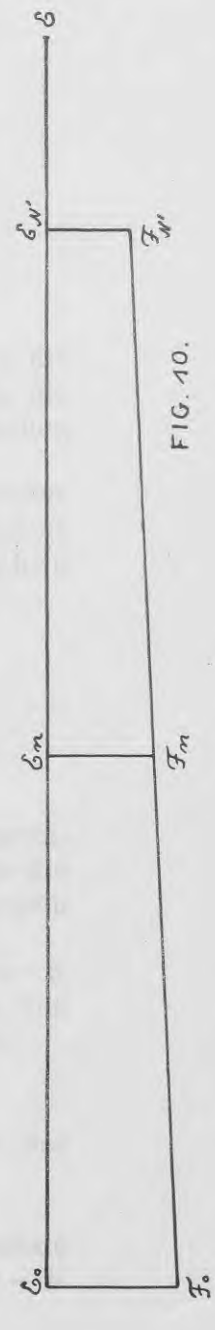
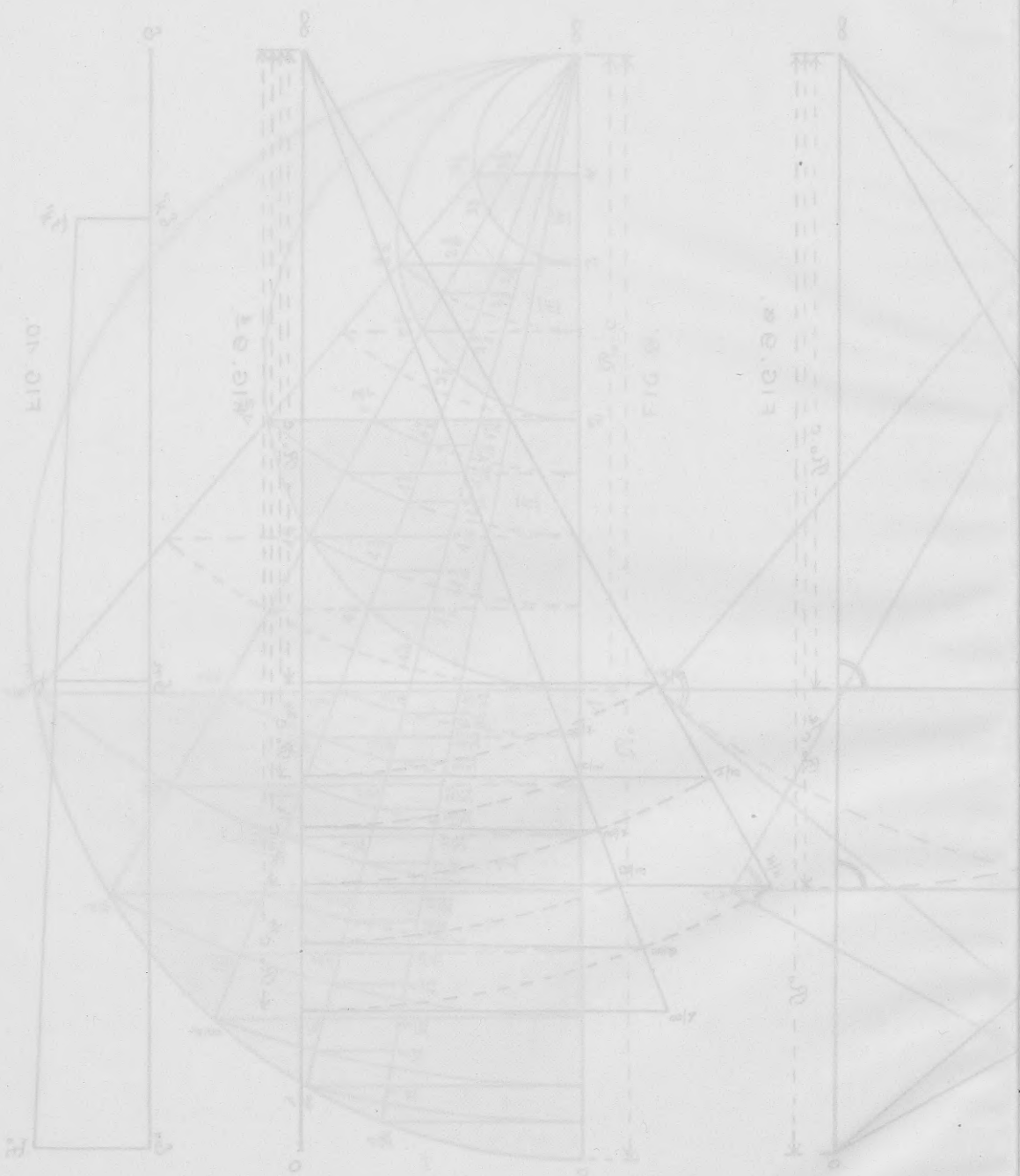

FIG. 10.



Die Voluten ionischer Kapitäle als mathematische Spiralen

von E. Wiedemann

Kurze Inhaltsangabe der Schrift

Die Schrift geht aus von der Ansicht, dass eine mit Zirkelschlägen konstruierte Spirale nie die Schönheit einer solchen Spirale ersetzen kann, die sich nach einem einheitlichen analytisch-geometrischen Gesetz aufbaut, und von der Beobachtung an klassischen griechischen Beispielen, dass die Volutenspiralen ionischer Kapitäle die Tendenz aufweisen, sich mehr oder minder logarithmischen Spiralen anzuschmiegen, da (Fig. 1.) annähernd:

$$\frac{\overline{I A}}{\overline{II A}} = \frac{\overline{II A}}{\overline{III A}} = \dots = \frac{\overline{II I}}{\overline{III II}} = \frac{\overline{III II}}{\overline{IV III}} = \dots = c = \\ = \text{const. ist.}$$

Auf dieser Grundlage wird die Aufgabe gestellt:

Es ist die Volute eines ionischen Kapitäls als logarithmische Spirale zu konstruieren, wenn folgende für die Grundform des Kapitäls massgebende Grössen gegeben sind:

der halbe horizontale Abstand der Volutenaugenzentren — b ,
der vertikale Abstand der Volutenaugenzentren von der Volutenoberkante — h (bezw. das Verhältnis

$$\frac{h}{b} = p),$$

der Halbmesser des Volutenauges — r (bezw. das Verhältnis $\frac{r}{h} = q$),

die Gesamtanzahl der Umdrehungen der Volutenspirale vom Anfangspunkt bis zur Berührung mit dem Auge — N .

Zunächst werden die analytischen Beziehungen zwischen diesen Grössen und dem Proportionalitätsfaktor der logarithmischen Spirale (c) klargestellt und dann wird auf Grund dieser Beziehungen eine einfache geometrische Konstruktion der Spirale gegeben. Und zwar werden für jede Umdrehung der Spirale 8 (bezw. 16, 32 u. s. w.) Spiralenpunkte konstruiert mit den dazugehörigen Tangenten und Krümmungskreisen, worauf die Spirale selbst leicht freihändig als eine sich eng an die Kreise anschmiegende Kurve gezogen werden kann.

Die Spirale geht aus von der Ansicht aus eine mit Zirkelschlägen konstruierte Spirale die sich nach einem einheitlichen analytisch-geometrischen Gesetz aufbaut. und von der Beobachtung an klassischen griechischen Beispielen dass die Volutenspitzen ionischer Kapitelle die Tendenz aufweisen sich mehr oder minder logarithmischen Spiralen anzuschmiegen.

da (Fig. 1) anstehend:

$$\frac{IA}{IIA} = \frac{IIA}{IIIA} = \frac{IIIA}{IIIV} = \dots = \frac{II I}{II II} = \frac{II II}{II III} = \dots = c =$$

Auf dieser Grundlage wird die Aufgabe gestellt: Es ist die Volute eines ionischen Kapitells als logarithmische Spirale zu konstruieren, wenn folgende für die Grundform des Kapitells massgebende Grössen gegeben sind:

der halbe horizontale Abstand der Volutenanzentren — b, der vertikale Abstand der Volutenanzentren von der Volutenoberkante — h (bezw. das Verhältnis

$$\frac{h}{b} = p)$$

der Halbmesser des Volutenrings — r (bezw. das

$$\text{Verhältnis } \frac{r}{h} = p)$$

die Gesamtanzahl der Umdrehungen der Volutenspitze vom Anfangspunkt bis zur Berührung mit dem Aeusseren — N

LATVIJAS UNIVERSITĀTES BIBLIOTĒKA



0509079450

Latvian Library



220041778

249459